

CONGIU JESSICA

Classe I A

Anno scolastico 2007/2008

PROGETTO DELL'IPERMEDIA
"LA NATURA DELL'UOMO"

I MILLE VOLTI DELLA PAURA

TITOLO

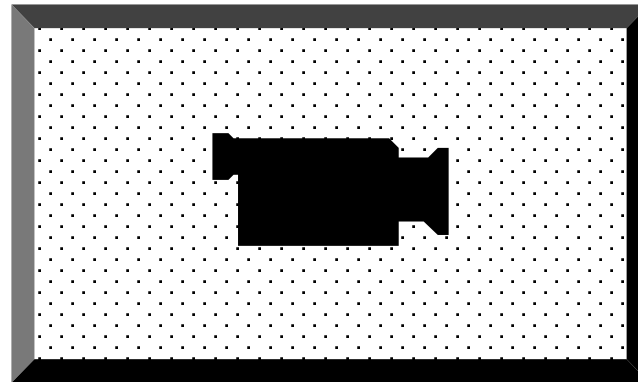

Animazione

Titolo

SCHEMATA INTRODUTTIVA

Musica: colonna sonora
l'Esorcista

Animazione : presenta un'alternanza di frasi e immagini in dissolvenza (realizzato in Final Cut con l'ausilio di LiveType).

-Sfondo nero

-Compare la scritta "*La paura ode con gli occhi, e vede con le orecchie*". (compare in trasparenza)

-Si intravede l'immagine di It (creatura tratta dall'omonimo film di Spielberg).

-Compare una scena tratta da "the blair witch project" in cui si intravede una donna che corre smarrita nel bosco.

-Sfondo nero NO MUSICA

-Scena tratta dal film "Nightmare" in cui il protagonista si dirige verso lo spettatore (RIPARTE MUSICA), mostrando il guanto con le lame

-Scompare in trasparenza la sua immagine e compare quella del giovane Hannibal Lecter che si lecca il sangue colante da una ferita sulla guancia

-Compare la scritta "La paura di aver paura è mille volte più terrificante della paura presente" compare in trasparenza)

-Appare una scena tratta dall'"Esorcista" in cui Regan ormai posseduta si contorce nel letto.

- Compare la scritta: "La paura è fatta di niente" (compare in trasparenza)

-Compare in trasparenza l'immagine di un vampiro.

Titolo: "I MILLE VOLTI DELLA PAURA"

testo con background transparent; si rimpicciolisce fino a scomparire prima che inizi l'animazione e ricompare nell'angolo in basso a destra; vi è applicato l'effetto roll-over cursor change (Finger) e ad un click del cursore porta alla schermata 1.

Titolo

Titolo 1

Titolo 2

Titolo 3

Titolo 4

Titolo 5

Titolo 6

Titolo 7

Titolo 8

Titolo 9

SCHERMATA 1a

Titolo: “I mille volti della paura”, il titolo è creato in Livetype

Sfondo: “Wassergeist”, acquarello di Alfred Kubin.

Musica: “I don’t know”, di Ozzy Osbourne, tratto dall’album Blizzard of Ozz.

Titolo 1: “la paura nella politica”, cliccandoci sopra si passa alla schermata 2b. Compare con effetto Fade In + Rollover cursor Change: blank (bandiera unione europea).

Titolo 2: “ il terrorismo”, cliccandoci sopra si passa alla schermata 11b. Compare con effetto Fade In + Rollover cursor Change: blank (bandiera U.S.A).

Titolo 3: “la letteratura del brivido”, cliccandoci sopra si passa alla schermata 13c. Compare con effetto Fade In + Rollover cursor Change: blank (teschio).

Titolo 4: “l’incubo”, cliccandoci sopra si passa alla schermata 35d. Compare con effetto Fade In + Rollover cursor Change: blank (piccolo uomo nero).

Titolo 5: “la paura nella fantascienza”, cliccandoci sopra si passa alla schermata 36e. Compare con effetto Fade In + Rollover cursor Change: blank (astronave).

Titolo 6: “le fobie” , cliccandoci sopra si passa alla schermata 37f.

Compare con effetto Fade In + Rollover cursor Change: blank (ragno).

Titolo 7: “Musica”, cliccandoci sopra si passa alla schermata 38g. Compare con effetto Fade In + Rollover cursor Change: blank (nota musicale)

Titolo 8: “i film”, cliccandoci sopra si passa alla schermata 40h. Compare con effetto Fade In + Rollover cursor Change: blank (dito insanguinato).

Titolo 9: “uscita”, cliccandoci sopra si accede alla schermata 47i

Compare con effetto Fade In + Effetto: Rotate Continously (Rombo) Rollover cursor Change: finger Rotate Continously (Quadrato)

Titolo 1

Titolo
Titolo 1
Titolo 2
Titolo 3
Titolo 4
Titolo 5
Titolo 6
Titolo 7
Titolo 8
Titolo 9
Img 1-10 

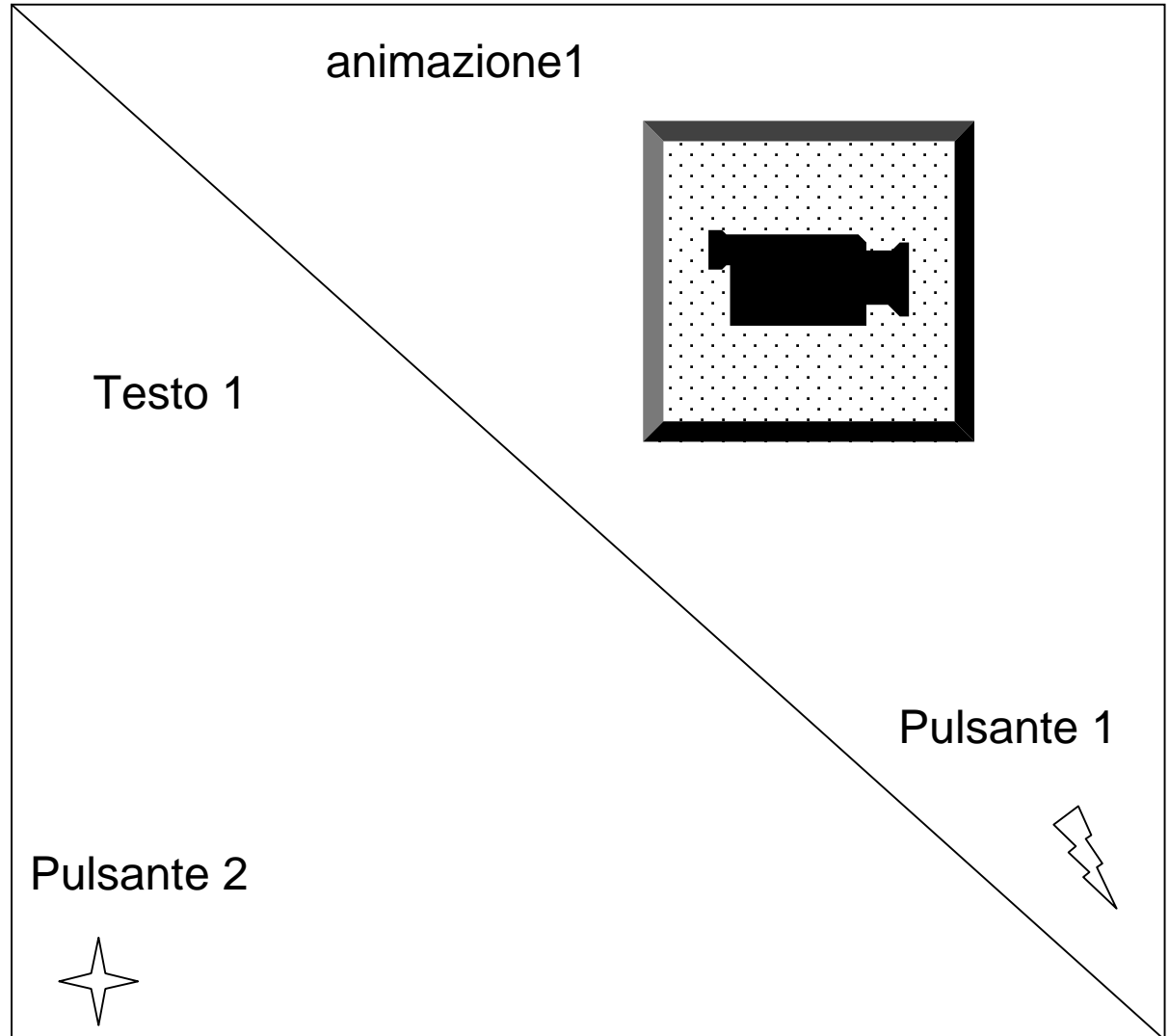

SCHERMATA 2b

Titolo 11: “La paura nella politica”,
il titolo è creato in Livetype.

Immagini 1,2,3,4,5,6,7,8,9,10:
immagini relative al
corrispondente titolo.

Animazione 1: animazione
creata in Flash, mostra una serie di
bandierine che si susseguono con
effetti di vario tipo.

Sfondo: Sfondo nero

Testo 1 (cliccando sulle parole sottolineate si arriverà alla schermata corrispondente).

La paura rientra sotto alcuni aspetti anche nel mondo della politica. Infatti sotto la bandiera di politicanti, e persone contro di loro, si sono consumate innumerevoli guerre(scherm10b) fin dall’inizio dei tempi. Non vi è alcun dubbio che l’esempio più calzante di “guerra” sia quella condotta contro la mafia(scherm3b), rappresentata simbolicamente da Giovanni Falcone(scherm6b) e Paolo Borsellino(scherm5b), due magistrati che persero la vita dei primi anni 90, ad opera della fazione mafiosa Cosa Nostra(scherm4b), che i due combatterono per dieci anni.

Non più di trenta anni fa ci fu uno dei primi attentati terroristici a opera delle Brigate Rosse(scherm7b), gruppo che compì oltre a sanguinose stragi, come quella di Piazza Fontana(scherm9b), anche assassini, come l’uccisione di Aldo Moro(scherm8b), l’esponente più in vista della Democrazia Cristiana. Uno degli ultimi, cruciale, atto terroristico, che ha poi dato il via a gesti ancora più efferati, è quello avvenuto l’11 settembre 2001: la strage del World Trade Center di NY.

Musica: “Romance”, dei My Chemical Romance, tratto dall’album “I brought you my bullets, you”.

- Titolo: “menù principale”, cliccandoci sopra si accede alla schermata 1a
- compare con effetto Fade In + Rollover cursor Change: finger
- Show on Mouse Enter - Hide on Mouse Leave: img10
- Titolo 1: vedi schermata 1 + Show on Mouse Enter - Hide on Mouse Leave: img1
- Titolo 2: vedi schermata 1 + Show on Mouse Enter - Hide on Mouse Leave: img2
- Titolo 3: vedi schermata 1 + Show on Mouse Enter - Hide on Mouse Leave: img3
- Titolo 4: vedi schermata 1 + Show on Mouse Enter - Hide on Mouse Leave: img4
- Titolo 5: vedi schermata 1 + Show on Mouse Enter - Hide on Mouse Leave: img5
- Titolo 6: vedi schermata 1 + Show on Mouse Enter - Hide on Mouse Leave: img6
- Titolo 7: vedi schermata 1 + Show on Mouse Enter - Hide on Mouse Leave: img7
- Titolo 8: vedi schermata 1 + Show on Mouse Enter - Hide on Mouse Leave: img8
- Titolo 9: “uscita”, cliccandoci sopra si accede alla schermata 47
- compare con effetto Fade In + Rollover cursor Change: finger
- Show on Mouse Enter - Hide on Mouse Leave: img9

Pulsante 1: : con un click: play/stop filmato- compare con effetto Fade In - colore bordo: bianco - colore riempimento: giallo. Sorvolato: Rollover Cursor Change: finger.

Pulsante 2: : con un click: play/stop lettura- compare con effetto Fade In - colore bordo: rosso - colore riempimento: nero. Sorvolato: Rollover Cursor Change: finger.

Titolo 10

Pulsante 2



Testo 2

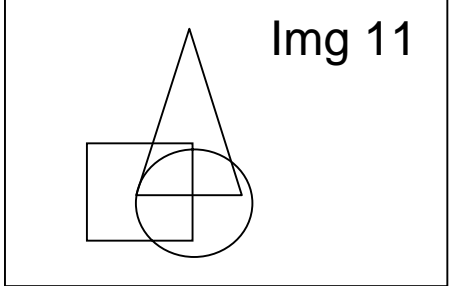

Img 11

Pulsante 1



Animazione2

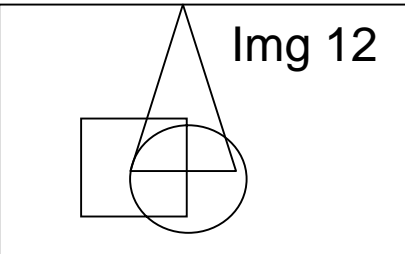

Img 12

Testo 3



Pulsante 2

Titolo
Titolo 1
Titolo 2
Titolo 3
Titolo 4
Titolo 5
Titolo 6
Titolo 7
Titolo 8
Titolo 9

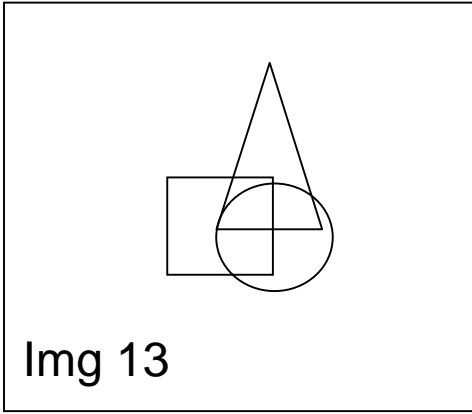

Img 13

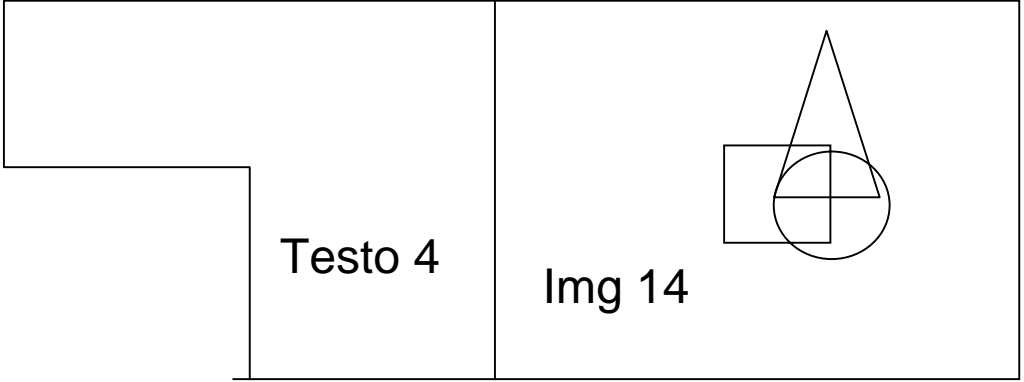

Img 14

Testo 4

Testo 5

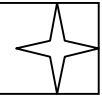

Pulsante 2

SCHERMATA 3b

Titolo 12: “LA MAFIA” il titolo è creato in Livetype.

Titolo: “menù principale”, cliccandoci sopra si accede alla schermata 1, compare con effetto Fade In + Rollover cursor Change: finger

Titolo 1: vedi schermata 1

Titolo 2: vedi schermata 1

Titolo 3: vedi schermata 1

Titolo 4: vedi schermata 1

Titolo 5: vedi schermata 1

Titolo 6: vedi schermata 1

Titolo 7: vedi schermata 1

Titolo 8: vedi schermata 1

Titolo 9: cliccandoci sopra si accede alla schermata 47, compare con effetto Fade In + Rollover cursor Change: finger

Testo 2: (cliccando sulle parole sottolineate si arriverà alla schermata corrispondente).

Definire la parola “mafia” è molto difficile: “è mafia” un locale bruciato, “è mafia” un omicidio in pieno centro affollato di persone che non hanno visto nulla, “è mafia” l’omicidio di Giovanni Falcone(scherm6b) o Paolo Borsellino(scherm5b), “è mafia” chi trova un impiego non per le proprie doti naturali ma perché amico di

Testo 3: (cliccando sulle parole sottolineate si arriverà alla schermata corrispondente).

La mafia è un fenomeno che nasce da piccole famiglie del Sud d’Italia (Cosa nostra(scherm4b)) che vogliono dominare sulle altre, raggiungendo diverse regioni e addirittura nei differenti Stati del mondo (basti vedere alcuni film come “Il Padrino”). Oggi queste “famiglie” lottano tra loro per poter avere il dominio sugli altri, o sulla droga, o ancora sulla prostituzione.....

Testo 4:

Molti uomini si rivolgono a loro, molti uccidono per loro e viceversa molti muoiono per mano loro, molti sono costretti ad abbandonare tutto quello che hanno per fuggire da un orrendo destino che li attende.....

Testo 5:

La mafia protegge, rispetta, aiuta, fa paura, è un grande ragno che tesse la sua tela..... e imprigiona le sue prede per sempre. (testo con effetto Tickertape)

Pulsante 1: vedi schermata 2
Pulsante 2: vedi schermata 2

Sfondo: Sfondo nero

Musica: “Pensa” di Fabrizio Moro.

Img 11: foto di un locale che sta andando a fuoco

Img 12: foto di Marlon Brando vestito dal “Padrino” + Show on Mouse Enter - Hide on Mouse Leave → testo 4

Img 13: foto di una mano che impugna una pistola.

Img 14: foto di una vedova nera.

Animazione 2: animazione creata in Flash, consiste in un planisfero politico che viene ricoperto dal sangue.

Titolo 11

Titolo
Titolo 1
Titolo 2
Titolo 3
Titolo 4
Titolo 5
Titolo 6
Titolo 7
Titolo 8
Titolo 9

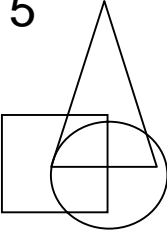
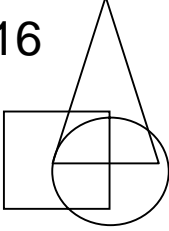
Testo 6	Img 15 	Testo 7
	Img 16 	

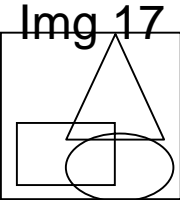
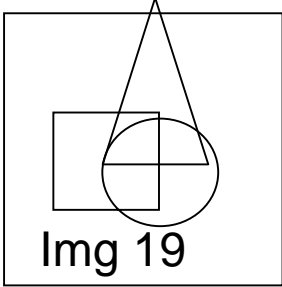
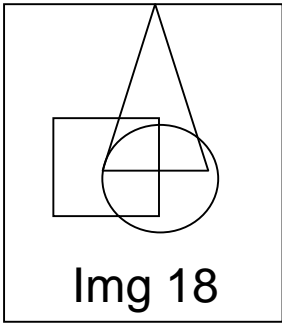

SCHERMATA 4b

Titolo 11: “Cosa Nostra” (Titolo creato direttamente in Director, con effetto typewriter)

Testo 6: (il testo è preso dal libro “Il ‘prete’ di Cosa nostra”, di Benito Manocchia)

Tony Fasullo era seduto di fronte a don Saverio Lupo, e ascoltava attentamente. Era uno dei “fidati” di mister Lupo; gli ordini del *boss* giungevano direttamente a lui.

Stamane, don Saverio gli stava dicendo: “Viene da Figuzzi, è un ragazzo intelligente, sono certo che potremo utilizzarlo in mille modi... per ora dagli un posto in ufficio, mettilo al reparto contabilità, vedi un po’ tu, insomma. Dagli il ‘trattamento completo’, ha bisogno di sentirsi protetto, è stato tanti mesi senza lavoro, vive con la zia, pensa; è venuto in America e questa nazione lo sta sputtanando. Salvatore, qui con noi deve trovare una nuova famiglia; tu sai cosa devi fare. Hai sentito la relazione di Chicago, quindi è inutile che ti spieghi come stanno le cose. Tu sai guardare avanti, sei sempre stato in gamba.....”

Testo 7: (il testo è preso dal libro “Il ‘prete’ di Cosa nostra”, di Benito Manocchia)
“Bene, sbrigatela da te. Però ricorda: siamo una famiglia e la famiglia è in pericolo. Stamattina, Sam Bucchione è riuscito a far passare un pacchetto di merce in una scuola attraverso un insegnante di matematica, uno che si droga e che ora è nel libro-paga della famiglia. Don Saverio ha detto che proprio alla ‘Washington’, dove tu hai dovuto combinare quel casino, è il fulcro del nostro braccio di ferro coi Bettino. Se sfondiamo là costringeremo i Bettino a indietreggiare, a dividere le zone. Perciò, ragazzo, ora vedi se la tua mente ti suggerisce un sistema per fare la tua parte per il bene comune. Ne parleremo più tardi... Tu rifletti. Ci serve una persona nella scuola, forse hai quella giusta....”

Titolo: vedi schermata 3

Titolo 1: vedi schermata 1

Titolo 2: vedi schermata 1

Titolo 3: vedi schermata 1

Titolo 4: vedi schermata 1

Titolo 5: vedi schermata 1

Titolo 6: vedi schermata 1

Titolo 7: vedi schermata 1

Titolo 8: vedi schermata 1

Titolo 9: vedi schermata 3

Img15: Copertina del libro “Il ‘prete’ di Cosa nostra” di Benito Manocchia + Show on Mouse Enter
- Hide on Mouse Leave → testo 6

Img16: Immagine tratta dal film “Il padrino” + Show on Mouse Enter - Hide on Mouse Leave → testo
7

Img 17: Freccia nera con contorno bianco, cliccandoci sopra si passa alla schermata 3b effetto
Fade In/out + Rollover cursor Change: finger

Img 18: Foto di P. Borsellino, cliccandoci sopra si passa alla schermata 5 b+ Rollover cursor
Change: finger

Img19: Foto di G. Falcone, , cliccandoci sopra si passa alla schermata 6 b+ Rollover cursor
Change: finger

Sfondo 4: sfondo nero

Musica: “Pensa” di Fabrizio Moro.

TITOLO 12

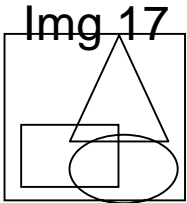

Titolo
Titolo 1
Titolo 2
Titolo 3
Titolo 4
Titolo 5
Titolo 6
Titolo 7
Titolo 8
Titolo 9

Testo 8

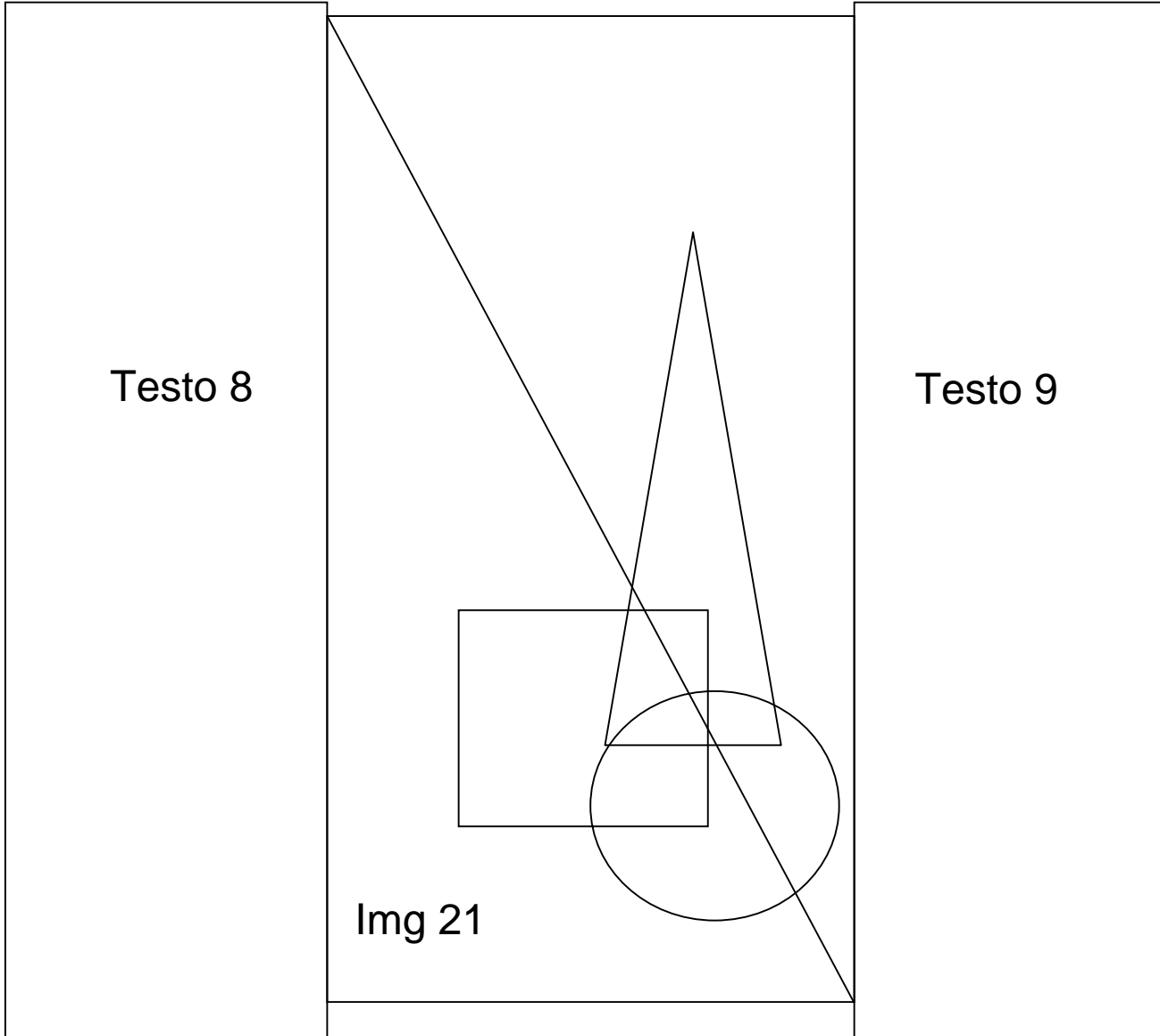

Testo 9

Img 21

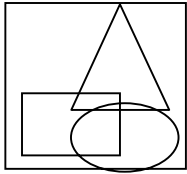

Img 15

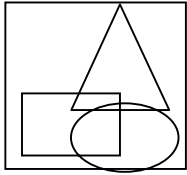

Img 19

SCHERMATA 5b

Sfondo 5: sfondo nero

Titolo 12: Paolo Borsellino
(Titolo creato direttamente
in Director, con effetto
typewriter)

Titolo: vedi schermata 3
Titolo 1: vedi schermata 1
Titolo 2: vedi schermata 1
Titolo 3: vedi schermata 1
Titolo 4: vedi schermata 1
Titolo 5: vedi schermata 1
Titolo 6: vedi schermata 1
Titolo 7: vedi schermata 1
Titolo 8: vedi schermata 1
Titolo 9: vedi schermata 3

Musica: "Pensa" di Fabrizio Moro.

Testo 8:
Magistrato.
(Palermo 1938-ivi 1992)
Con Giovanni Falcone e Antonio
Caponetto fece parte del pool
antimafia; procuratore aggiunto di
Palermo, dopo l'attentato a Falcone
nel maggio 1992 intensificò il suo
impegno nella lotta dello stato contro
Cosa Nostra, ma venne anch'egli
ucciso il 19 luglio dello stesso anno
insieme agli agenti della scorta in un
attentato mafioso. Nel 1999 una
sentenza di primo grado ha
comminato una serie di ergastoli e di
pesanti pene ai mandanti
dell'omicidio.

Testo 9:
Lavorò in solitudine, come se quella
condotta contro la mafia fosse una
guerra privata, personale, ma
perché? Perché lo stato non è
intervenuto, ed ancor oggi, non
interviene contro una potenza che
provoca solo dolore? Magari questa
è più potente dello stato stesso....

Img 17: Freccia nera con contorno rosso, cliccandoci sopra si passa
alla schermata 3b, effetto Fade In/out + Rollover cursor Change:
finger
Img19: Foto di G. Falcone, , cliccandoci sopra si passa alla schermata
6b + Rollover cursor Change: finger
Img21: Foto di P. Borsellino, + Show on Mouse Enter - Hide on Mouse
Leave → testo 9 (Parte colorata)
Show on Mouse Enter - Hide on Mouse Leave → testo 10
(Parte in bianco e nero)
Img 15: Copertina del libro "Il 'prete' di Cosa nostra" di Benito
Manocchia, cliccandoci sopra si passa alla schermata 4b+ Rollover
cursor Change: finger

TITOLO 13

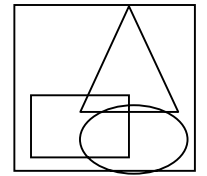
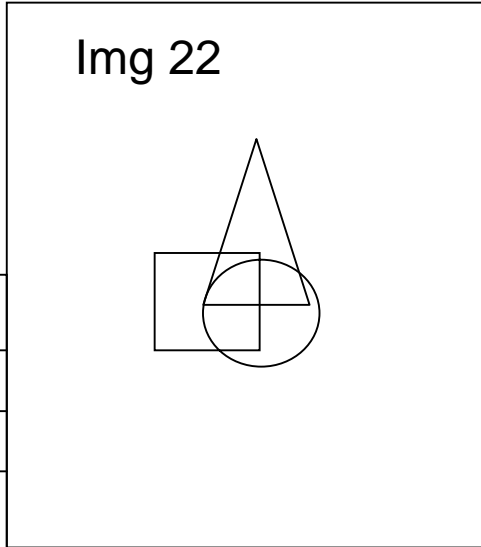
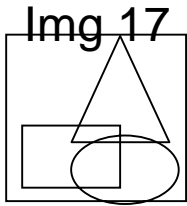

Img 15

Titolo
Titolo 1
Titolo 2
Titolo 3
Titolo 4
Titolo 5
Titolo 6
Titolo 7
Titolo 8
Titolo 9

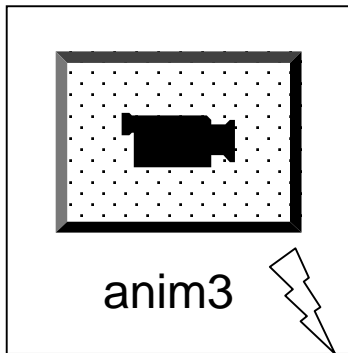
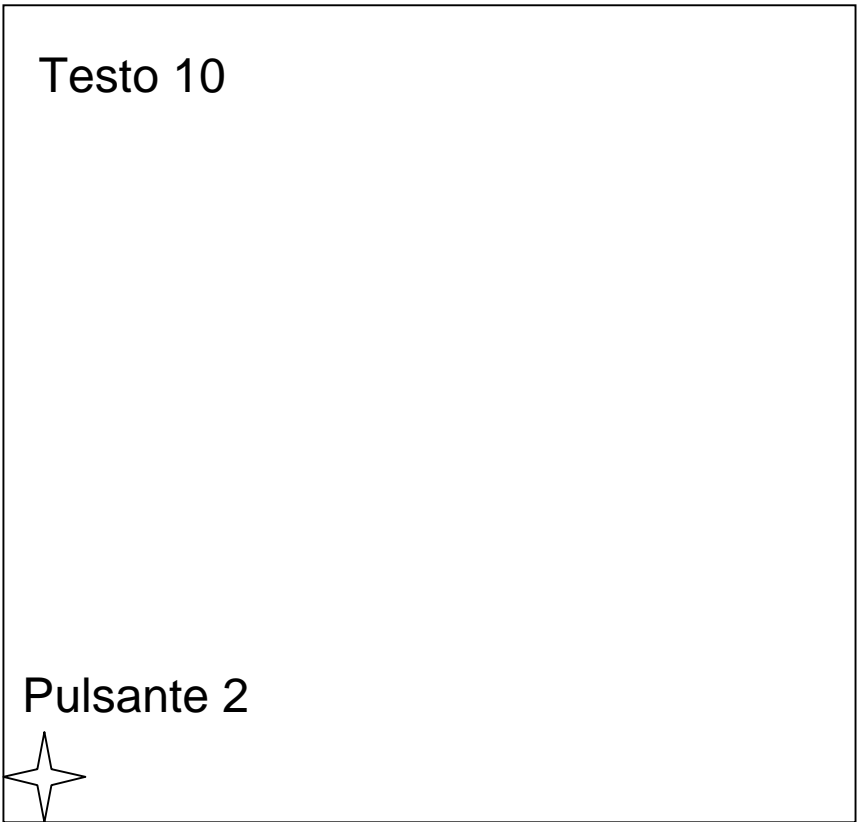

anim3



Pulsante 1

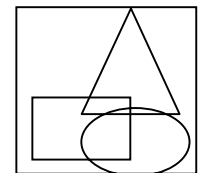

Img 18

SCHERMATA 6b

Titolo 13: Giovanni Falcone (Titolo creato direttamente in Director, con effetto typewriter)

Titolo: vedi schermata 3
Titolo 1: vedi schermata 1
Titolo 2: vedi schermata 1
Titolo 3: vedi schermata 1
Titolo 4: vedi schermata 1
Titolo 5: vedi schermata 1
Titolo 6: vedi schermata 1
Titolo 7: vedi schermata 1
Titolo 8: vedi schermata 1
Titolo 9: vedi schermata 3

Testo 10:

“Non vi è dubbio che Giovanni Falcone fu sottoposto a infame linciaggio, prolungato nel tempo, proveniente da più parti, gravemente oltraggioso nei termini, nei modi e nelle forme, diretto a stroncare per sempre, con vili e spregevoli accuse la reputazione e il decoro professionale del valoroso magistrato.”

La Corte di cassazione nel novembre 2004, pronunciandosi sul fallito attentato all'Andura, ha così definito il trattamento riservato a Giovanni Falcone nei dieci anni dell'impegno contro la mafia.

Sfondo 6: sfondo nero

Pulsante 1: vedi schermata 2

Pulsante 2: vedi schermata 2

Musica: “Pensa” di Fabrizio Moro.

Img 17: Freccia nera con contorno rosso, cliccandoci sopra si passa alla schermata 3b, effetto Fade In/out + Rollover cursor Change: finger

Img 15: Copertina del libro “Il ‘prete’ di Cosa nostra” di Benito Manocchia, cliccandoci sopra si passa alla schermata 4b+ Rollover cursor Change: finger

Img 18: Foto di P. Borsellino, cliccandoci sopra si passa alla schermata 5b + Rollover cursor Change: finger

Img 22: foto di G. Falcone

Animazione 3: successione di foto di G. Falcone

SCHERMATA 7b

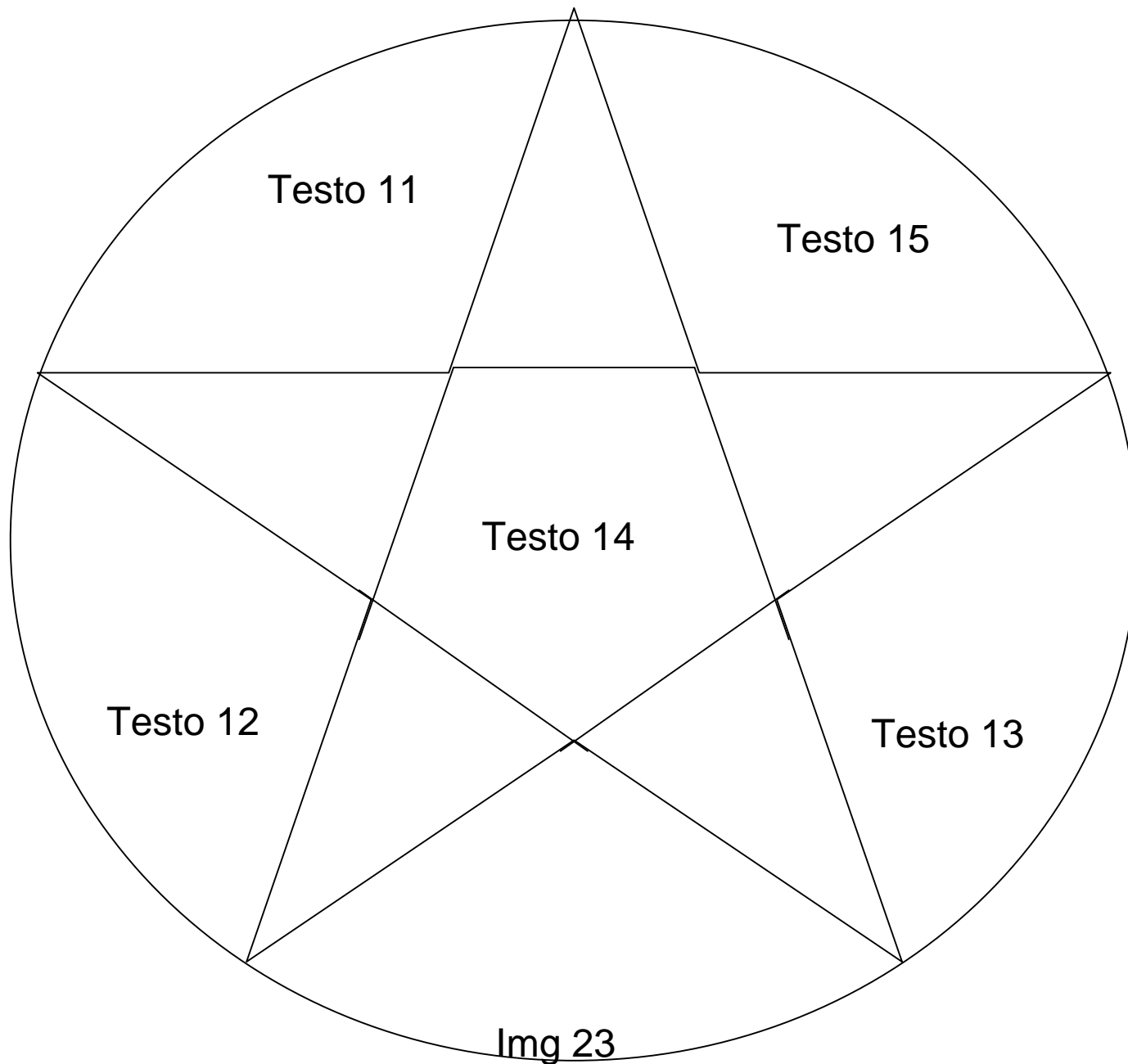

Titolo
Titolo 1
Titolo 2
Titolo 3
Titolo 4
Titolo 5
Titolo 6
Titolo 7
Titolo 8
Titolo 9

T
I
T
O
L
O
1
4

SCHERMATA 7b

Titolo 14: Brigate rosse (il titolo è creato in Livetype)

Testo 11: cliccando sulla scritta partirà la voce che leggerà il seguente testo

Milano, quartiere del Lorenteggio. Nella primavera del 1970 appaiono dei volantini firmati Brigate rosse. Vi è disegnata una asimmetrica stella a cinque punte. E' nato un progetto di guerra civile, ma l'opinione pubblica non se ne accorge. Lo Stato stesso lo sottovaluta. Non ci si allarma neppure nell'ultima settimana di agosto quando, all'interno dello stabilimento Sit-Siemens di piazza Zavattari, a Milano, viene rinvenuto un pacco di ciclostilati. Il testo, in cui ci si riferisce soprattutto a situazioni aziendali, contiene pesanti insulti a "dirigenti bastardi" e a "capi reparto aguzzini" da mettere - così è scritto - fuori gioco. Ma quella sigla, Br, è pressoché sconosciuta alla direzione di fabbrica e molto di più non ne sa neppure la questura di Milano.

Testo 12: cliccando sulla scritta partirà la voce che leggerà il seguente testo

17 settembre 1970, via Moretto da Brescia, una tranquilla strada residenziale del quartiere Città Studi. Ore 20,30. Due bidoni di benzina esplodono contro il box di Giuseppe Leoni, direttore centrale del personale della Sit-Siemens. Sulla porta del garage la scritta: Brigate Rosse.

Testo 13: cliccando sulla scritta partirà la voce che leggerà il seguente testo

E' la prima azione cosiddetta punitiva delle Brigate rosse in ottemperanza allo slogan: "colpisce uno per educarne cento". Ma gli inquirenti ritengono che si tratti di un atto teppistico, e che la rivendicazione sia soltanto una copertura.

Img 23: Simbolo delle Brigate Rosse, le punte contengono testo, il cerchio poco a poco si ricopre di sangue.

Titolo: vedi schermata 3

Titolo 1: vedi schermata 1

Titolo 2: vedi schermata 1

Titolo 3: vedi schermata 1

Titolo 4: vedi schermata 1

Titolo 5: vedi schermata 1

Titolo 6: vedi schermata 1

Titolo 7: vedi schermata 1

Titolo 8: vedi schermata 1

Titolo 9: vedi schermata 3

Testo 14:

(Hot word → schermata 8b) Aldo
Moro

Testo 15:

(Hot word → schermata 9b)
Piazza Fontana

Sfondo 7: sfondo nero

Musica: "Romance", dei My Chemical Romance, tratto dall'album "I brought you my bullets, you".

TITOLO 15

Testo 16

Pulsante 2

Img 17

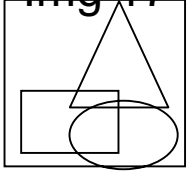

Titolo
Titolo 1
Titolo 2
Titolo 3
Titolo 4
Titolo 5
Titolo 6
Titolo 7
Titolo 8
Titolo 9

A large central area containing a video player with a camera icon, a lightning bolt icon, and the text "Animazione 4". The video player is a rectangle with a dotted background and a thick black border. The camera icon is a solid black silhouette of a video camera. The lightning bolt icon is a simple outline of a lightning bolt. The text "Animazione 4" is centered below the video player.

Pulsante 1



SCHERMATA 8b

Titolo 15: Aldo Moro (Titolo creato direttamente in Director, con effetto typewriter)

Musica: "Romance", dei My Chemical Romance, tratto dall'album "I brought you my bullets, you".

Img 17: Freccia nera con contorno rosso, cliccandoci sopra si passa alla schermata 7b effetto Fade In/out + Rollover cursor Change: finger

Sfondo 8: collage di immagini riguardanti le Brigate Rosse e le loro azioni.

Pulsante 1: vedi schermata 2
Pulsante 2: vedi schermata 2

Titolo: vedi schermata 3
Titolo 1: vedi schermata 1
Titolo 2: vedi schermata 1
Titolo 3: vedi schermata 1
Titolo 4: vedi schermata 1
Titolo 5: vedi schermata 1
Titolo 6: vedi schermata 1
Titolo 7: vedi schermata 1
Titolo 8: vedi schermata 1
Titolo 9: vedi schermata 3

Animazione 4: Una serie di immagini si susseguono con transizioni di vario tipo. Tra esse compare la seguente scritta: (spezzettata /) Verso le 17:30 la famiglia Moro diffonde un comunicato/ "*La famiglia desidera che sia pienamente rispettata dalle autorità di stato e di partito la precisa volontà di Aldo Moro./ Ciò vuol dire: nessuna manifestazione pubblica o cerimonia o discorso; nessun lutto nazionale, né funerali di stato o medaglia alla memoria./ La famiglia si chiude nel silenzio e chiede silenzio. Sulla vita e sulla morte di Aldo Moro giudicherà la storia*".

Testo 16:

1978: La mattina del 16 Marzo Aldo Moro, presidente del Consiglio Nazionale della Democrazia Cristiana, sta andando in Parlamento dove è in programma il dibattito sul nuovo governo. Un governo che lui ha voluto, convincendo i parlamentari democristiani pochi giorni prima in una storica riunione.

In via Fani, alle 9:02 l'agguato: il commando BR entra in azione. L'intera scorta viene sterminata, l'onorevole Moro prelevato e trasferito su una Fiat 132.



Il sequestro si protrae per 55 giorni durante i quali le BR emettono 9 comunicati e recapitano varie lettere autografe scritte da Moro ai familiari e a personalità del mondo politico e religioso.

Alle 12:30 del 9 Maggio, con una telefonata ad un amico della famiglia Moro, viene indicato il posto dove trovare il corpo di Moro. Verrà rinvenuto nel bagagliaio di una Renault 4 in via Michelangelo Caetani, nei pressi di via delle Botteghe Oscure (sede del PCI) e Piazza del Gesù (sede della DC).

TITOLO 16

Testo 17

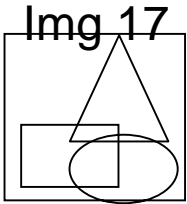
Pulsante 2



Titolo
Titolo 1
Titolo 2
Titolo 3
Titolo 4
Titolo 5
Titolo 6
Titolo 7
Titolo 8
Titolo 9

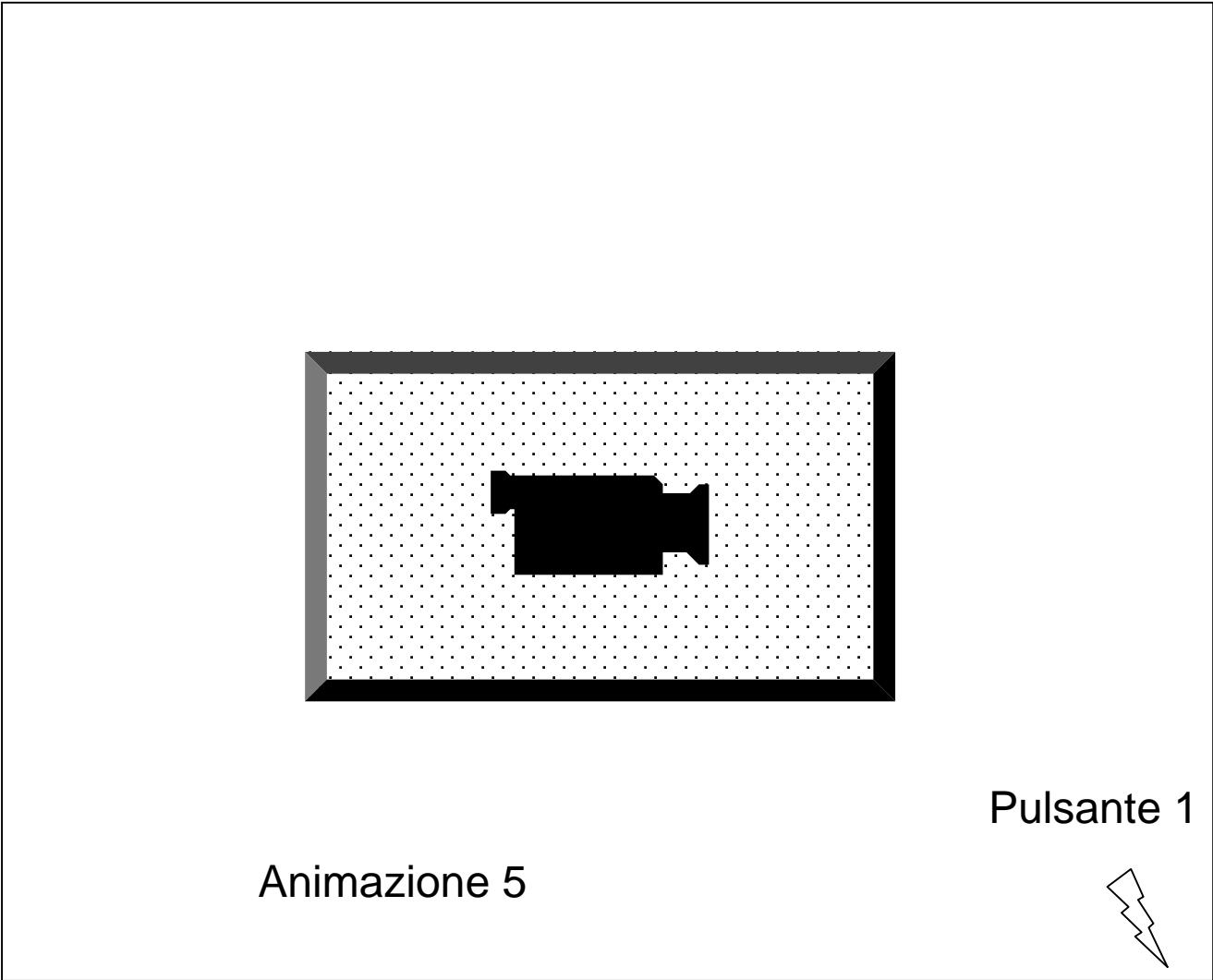

Animazione 5

Pulsante 1



SCHERMATA 9b

Titolo 16: Piazza Fontana (Titolo creato direttamente in Director, con effetto typewriter)

Img 17: Freccia nera con contorno rosso, cliccandoci sopra si passa alla schermata 7 effetto Fade In/out + Rollover cursor Change: finger

Sfondo 9: collage di immagini riguardanti le Brigate Rosse e le loro azioni.

Titolo: vedi schermata 3
Titolo 1: vedi schermata 1
Titolo 2: vedi schermata 1
Titolo 3: vedi schermata 1
Titolo 4: vedi schermata 1
Titolo 5: vedi schermata 1
Titolo 6: vedi schermata 1
Titolo 7: vedi schermata 1
Titolo 8: vedi schermata 1
Titolo 9: vedi schermata 3

Animazione 5: Una serie di immagini si susseguono con transizioni di vario tipo, mostrando i vari momenti dell'attentato.

Testo 17:

Luogo	Milano
Obiettivo	Sede della Banca Nazionale dell'Agricoltura
Data	12 dicembre 1969 16.37
Tipologia	Esplosione
Morti	16
Feriti	88

Pulsante 1: vedi schermata 2
Pulsante 2: vedi schermata 2

Musica: "Romance", dei My Chemical Romance, tratto dall'album "I brought you my bullets, you".

SCHEMATA 10b

Titolo
Titolo 1
Titolo 2
Titolo 3
Titolo 4
Titolo 5
Titolo 6
Titolo 7
Titolo 8
Titolo 9

Tit. 35
tit. 18

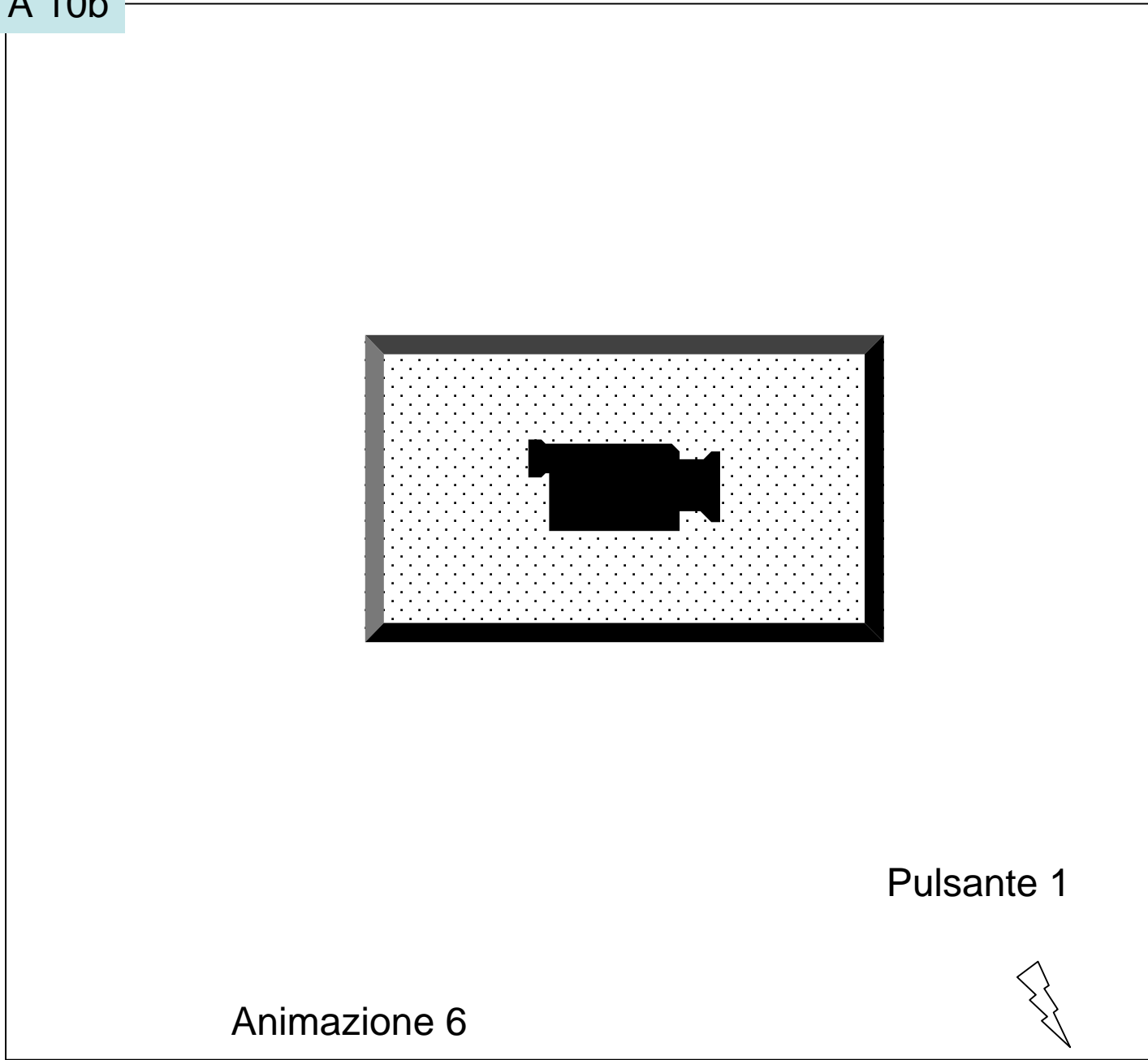

T
I
T
O
L
O
1
7

SCHERMATA 10b

Titolo 17: Le guerre (Titolo creato direttamente in livetype)

Titolo: vedi schermata 3

Titolo 1: vedi schermata 1

Titolo 2: vedi schermata 1

Titolo 3: vedi schermata 1

Titolo 4: vedi schermata 1

Titolo 5: vedi schermata 1

Titolo 6: vedi schermata 1

Titolo 7: vedi schermata 1

Titolo 8: vedi schermata 1

Titolo 9: vedi schermata 3

Titolo 18: l'11 settembre,
cliccandoci sopra si accede alla
schermata 12b Rollover cursor
Change: finger

Titolo 35: Antica Grecia,
cliccandoci sopra si accede alla
schermata 29c Rollover cursor
Change: finger

Animazione6: Accedendo alla schermata 10 si avrà un'animazione montata in Final Cut, che mostra vari aspetti della guerra, durerà in totale circa 3 minuti, al termine si potrà riavviarlo premendo il puls. 1

Inizialmente si avrà una scena tratta dal film "Platoon" in cui il protagonista porta via alcuni bambini dal villaggio in fiamme (circa 1 min)
Proseguirà con un altro spezzone tratto da "Salvate il soldato Ryan", che farà terminare il filmato.

Sfondo 10: sfondo nero

Musica: "Wake me up when September ends" dei Green day, tratto dall'album American Idiot.

TITOLO 2

Titolo
Titolo 1
Titolo 2
Titolo 3
Titolo 4
Titolo 5
Titolo 6
Titolo 7
Titolo 8
Titolo 9

Testo 17

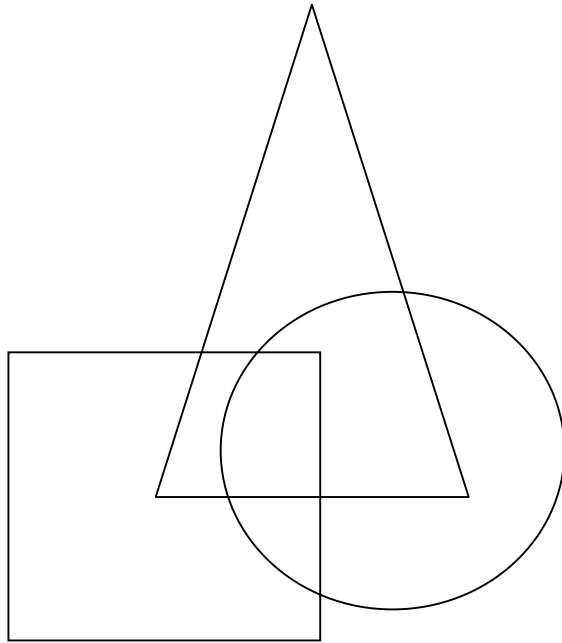

Pulsante 2



Img24

SCHERMATA 11b

Titolo 2: Terrorismo: Guerra della paura. (il titolo è creato in Livetype)

Testo 17:

Il termine deriva dal Terrore rivoluzionario francese attuato nel periodo della dittatura del Comitato di salute pubblica guidato da Robespierre e da Saint-Just; ma già quasi tre secoli prima Macchiavelli ricordava come per “ripigliare lo Stato” fosse necessario periodicamente “mettere quel terrore e quella paura negli uomini che vi avevano messo nel pigliarlo”. Come fenomeno politico si caratterizza per la violenza usata contro persone o cose, allo scopo di diffondere un clima di paura e intimidazione. Negli ultimi decenni si è imposto un Terrorismo che potremmo definire internazionale (Attentato a NY→hot word, si passa alla schermata 12b). Si può dire che oggi faccia affidamento sulla crescente interdipendenza fra popoli e stati e sull’effetto psicologico planetario determinato dalla diffusione immediata delle informazioni attraverso mezzi di comunicazione di massa. Poiché il mondo è ormai un “villaggio globale” il Terrorismo può ottenere i suoi scopi colpendo chiunque e ovunque.

Titolo: vedi schermata 3
Titolo 1: vedi schermata 1
Titolo 2: vedi schermata 1
Titolo 3: vedi schermata 1
Titolo 4: vedi schermata 1
Titolo 5: vedi schermata 1
Titolo 6: vedi schermata 1
Titolo 7: vedi schermata 1
Titolo 8: vedi schermata 1
Titolo 9: vedi schermata 3

Sfondo 11: sfondo nero

Musica: “Wake me up when September ends” dei Green day, tratto dall’album American Idiot.

Pulsante 2: vedi schermata 2

Img 24: immagine creata in photoshop con varie immagini che richiamano alla memoria alcuni fatti avvenuti recentemente, come le Torri Gemelle che crollano, con una piccola animazione in Flash, effetto cinepresa.

TITOLO 18



Animazione 7

Pulsante 1

Pulsante 2



Testo 18

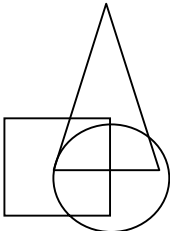

Img 25

Titolo
Titolo 1
Titolo 2
Titolo 3
Titolo 4
Titolo 5
Titolo 6
Titolo 7
Titolo 8
Titolo 9

SCHERMATA 12b

Titolo 18: La strage del World Trade Center
(Titolo creato direttamente in Director, con
effetto typewriter)

Testo 18:

Studenti dopo di noi leggeranno sui libri di storia di un'immane tragedia accorsa l'11 settembre 2001 a New York e impareranno quella data e quei dati probabilmente con la stessa noia e con la stessa estraneità alla vicenda con cui molti di noi imparano la data della presa della Bastiglia, cercano di ricordare il numero dei decapitati durante il terrore giacobino. Ma noi quella data la ricorderemo per sempre e quei dati.....15000 morti, poi 25000, 6000, 5000, 4000, poi ancora 6000 e chissà per quanto tempo ancora..... li ricorderemo per sempre. Le Torri Gemelle che crollano come fatte di compensato sotto gli occhi di gente incredula, di quella gente che ha avuto la "fortuna" di vedere in televisione quelle immagini, chi ha potuto assistere da vicino al crollo non ha visto molto: ha corso, corso, corso, finché di fiato ce n'era, senza sapere cosa fosse realmente accaduto, urlando a squarciagola: "O my God!!".

Img 25: foto delle Torri Gemelle prima del crollo

Titolo: vedi schermata 3

Titolo 1: vedi schermata 1

Titolo 2: vedi schermata 1

Titolo 3: vedi schermata 1

Titolo 4: vedi schermata 1

Titolo 5: vedi schermata 1

Titolo 6: vedi schermata 1

Titolo 7: vedi schermata 1

Titolo 8: vedi schermata 1

Titolo 9: vedi schermata 3

Sfondo 12: sfondo nero

Musica: "Wake me up
when September ends"
dei Green day, tratto
dall'album American Idiot.

Pulsante 1: vedi schermata 2

Pulsante 2: vedi schermata 2

Animazione 7: Video che
mostra il crollo delle Torri
Gemelle.

TITOLO 3

Titolo 20

Titolo 4

Titolo 19

Titolo 21

Titolo
Titolo 1
Titolo 2
Titolo 3
Titolo 4
Titolo 5
Titolo 6
Titolo 7
Titolo 8
Titolo 9

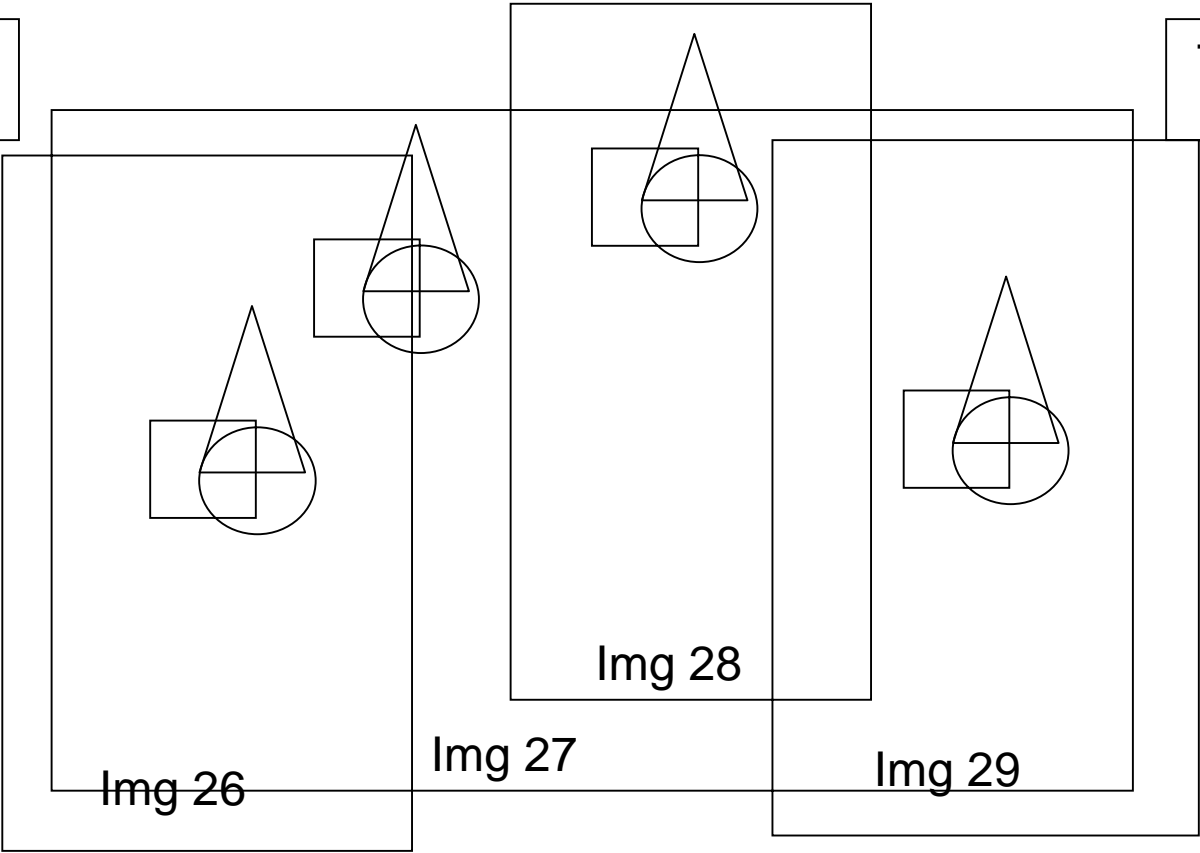

SCHERMATA 13c

Sfondo 13: sfondo nero

Titolo 3: La letteratura del brivido. (il titolo è creato in Livetype)

Titolo 19: “L’inizio” Sorvolato: Rollover Cursor
Change: finger, Link schermata 14c,
Show on Mouse Enter - Hide on Mouse Leave:
img 26

Titolo 20: “la paura in ...” Sorvolato: Rollover
Cursor Change: finger, link schermata 17c
Show on Mouse Enter - Hide on Mouse Leave:
img 27.

Titolo 21: “i paurosi” Sorvolato: Rollover Cursor
Change: finger, link schermata 31c
Show on Mouse Enter - Hide on Mouse Leave:
img 28.

Titolo 4: “l’incubo” Sorvolato: Rollover Cursor
Change: finger, link schermata 31d
Show on Mouse Enter - Hide on Mouse Leave:
img 29.

Titolo: vedi schermata 3
Titolo 1: vedi schermata 1
Titolo 2: vedi schermata 1
Titolo 3: vedi schermata 1
Titolo 4: vedi schermata 1
Titolo 5: vedi schermata 1
Titolo 6: vedi schermata 1
Titolo 7: vedi schermata 1
Titolo 8: vedi schermata 1
Titolo 9: vedi schermata 3

Musica: “thriller” di Michal
Jackson.

Img 26: foto realizzata in Photoshop illustrante sulla parte di
destra il ritratto di E.A. Poe e sulla sinistra quello di E.T.A.
Hoffmann. Appare in trasparenza al passaggio del mouse
sul titolo 19.

Img 27: Planisfero che mette in evidenza la Grecia, l’America,
l’Italia e l’Inghilterra. Appare in trasparenza al passaggio del
mouse sul titolo 20.

Img 28: immagine realizzata in Photoshop illustrante sulla parte
di destra Don Abbondio e sulla sinistra Paride.

Appare in trasparenza al passaggio del mouse sul titolo 21.

Img 29: immagine illustrante un uomo nero.

Appare in trasparenza al passaggio del mouse sul titolo 4.

TITOLO 19

Titolo 22

Titolo 23

Titolo
Titolo 1
Titolo 2
Titolo 3
Titolo 4
Titolo 5
Titolo 6
Titolo 7
Titolo 8
Titolo 9

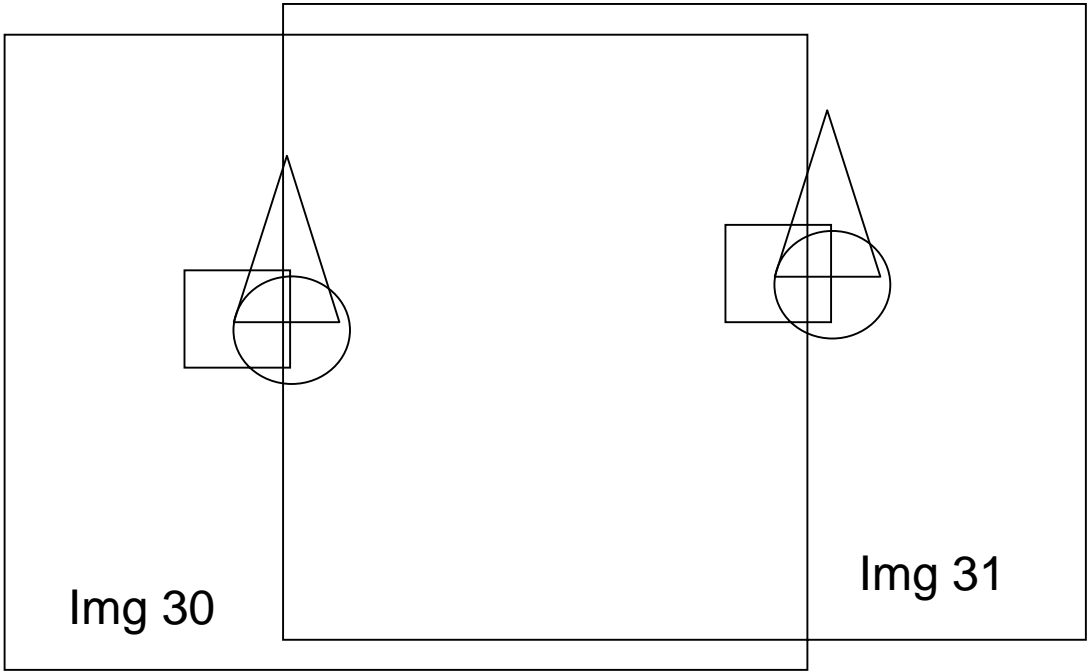

SCHERMATA 14c

Titolo 19: l'inizio (il titolo è creato in Livetype)

Titolo 22: E.A. Poe

Sorvolato: Rollover Cursor Change: finger,
Link schermata 15c,
Show on Mouse Enter - Hide on Mouse
Leave: img 30

Titolo 23: E.T.A. Hoffmann

Sorvolato: Rollover Cursor Change: finger,
Link schermata 16c,
Show on Mouse Enter - Hide on Mouse
Leave: img 31

Img 30: ritratto di E.A. Poe.

Appare in trasparenza al passaggio del mouse sul titolo 22.

Img 31: ritratto di E.T.A. Hoffmann

Appare in trasparenza al passaggio del mouse sul titolo 22.

Titolo: vedi schermata 3

Titolo 1: vedi schermata 1

Titolo 2: vedi schermata 1

Titolo 3: vedi schermata 1

Titolo 4: vedi schermata 1

Titolo 5: vedi schermata 1

Titolo 6: vedi schermata 1

Titolo 7: vedi schermata 1

Titolo 8: vedi schermata 1

Titolo 9: vedi schermata 3

Musica: "fear is the key"
degli Iron Maiden, tratto
dall'album Fear of the dark.

Sfondo 14: sfondo nero

TITOLO 22

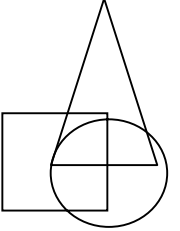
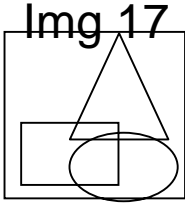

Titolo
Titolo 1
Titolo 2
Titolo 3
Titolo 4
Titolo 5
Titolo 6
Titolo 7
Titolo 8
Titolo 9

T
E
S
T
O
2
0

Pulsante 2



Pulsante 2

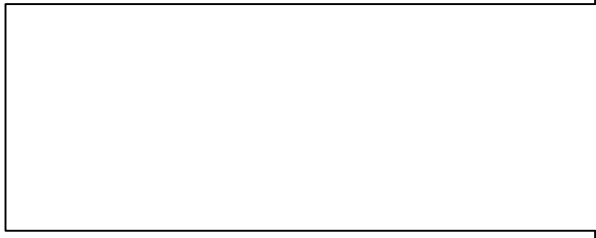

Testo 19

Img 32

Img 39	Img 33

SCHERMATA 15c

Titolo 22: Edgar Alan Poe
(il titolo è creato in Livetype)

Testo 19: Con Edgar Allan Poe si dice addio ai castelli diroccati, ai fantasmi che trascinano catene nei sotterranei, ai patti col diavolo fatti in convento; insomma una nuova architettura si sostituisce alla vecchia e si assiste a un' "autocitazione" del racconto nero: mentre la casa Usher trema e geme, preparandosi a crollare sotto la spinta della sepolta viva Madeline, il narratore legge al padrone di casa, Roderick, le pagine di un romanzo nero. La planimetria di casa Usher "non è" un castello, ma una cassa di risonanza, uno strumento musicale che vibra le note dell'inconscio. Alla mera introduzione del soprannaturale, si aggiunge l'intenzione di rappresentare la realtà interiore. Casa Usher è un evidente specchio dell'anima. In generale, nei suoi racconti fa abbondantemente ricorso allo straordinario e all'ossessione, quasi mai al soprannaturale in senso puro.

Testo 20: "Il terrore non è in Germania, ma nell'anima" E.A. Poe

Img32: ritratto di E. A. Poe.
Img33: ritratto di E. T. A. Hoffmann
Rollover cursor Change: finger cliccandoci sopra si passa alla schermata 16c
Img 39: ritatto Lovecraft
Rollover cursor Change: finger cliccandoci sopra si passa alla schermata 22c

Img 17: Freccia nera con contorno rosso, cliccandoci sopra si passa alla schermata 14c effetto Fade In/out + Rollover cursor Change: finger

Titolo: vedi schermata 3
Titolo 1: vedi schermata 1
Titolo 2: vedi schermata 1
Titolo 3: vedi schermata 1
Titolo 4: vedi schermata 1
Titolo 5: vedi schermata 1
Titolo 6: vedi schermata 1
Titolo 7: vedi schermata 1
Titolo 8: vedi schermata 1
Titolo 9: vedi schermata 3

Musica: "fear is the key" degli Iron Maiden, tratto dall'album Fear of the dark.

Sfondo 15: sfondo nero

Pulsante 2: vedi schermata 2

TITOLO 23

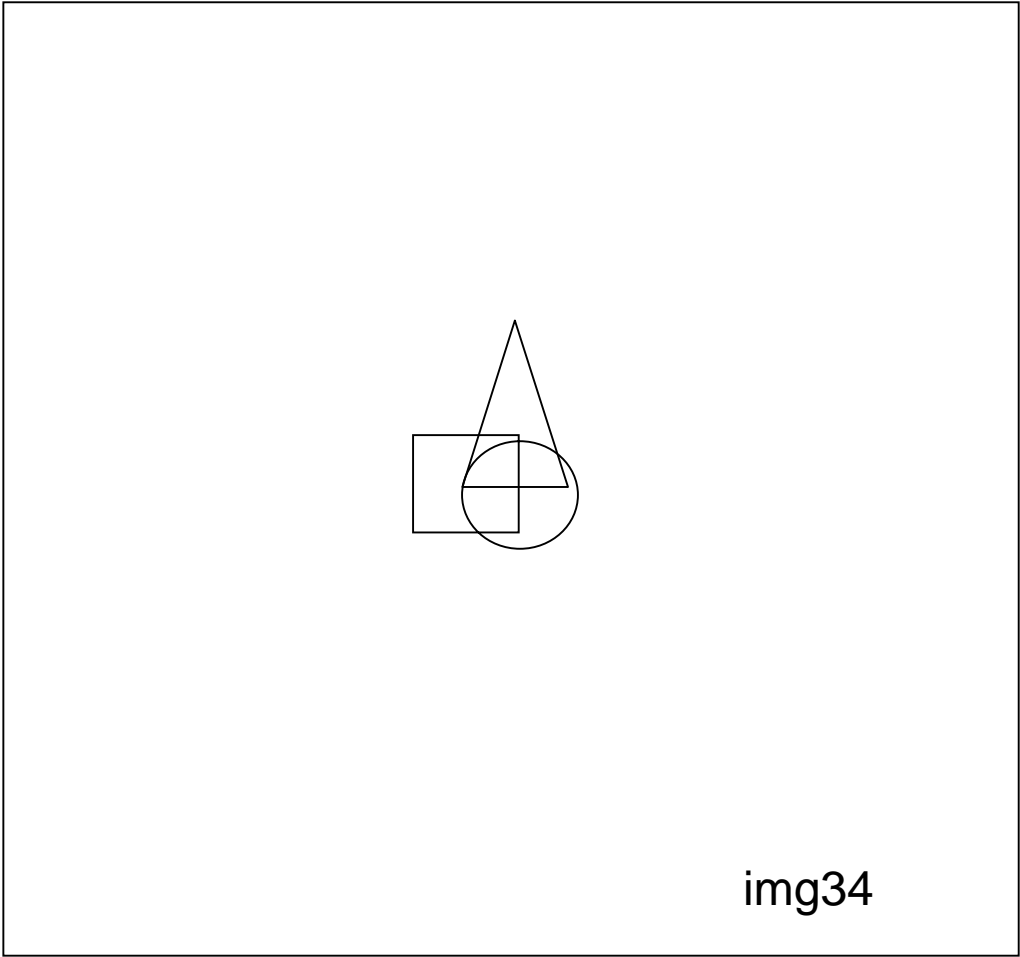
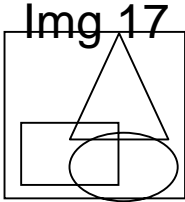

Pulsante 2



Testo21

Titolo
Titolo 1
Titolo 2
Titolo 3
Titolo 4
Titolo 5
Titolo 6
Titolo 7
Titolo 8
Titolo 9

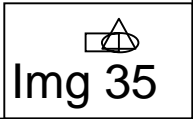

SCHERMATA 23c

Titolo 23: E.T.A. Hoffmann
(il titolo è creato in Livetype)

Testo21: È stato il Poe tedesco e il suo anticipatore. La sua è una mente sconvolta e visionaria. Per lui, infatti, il delirio individuale è messo sempre in comunicazione con una realtà alternativa e superiore, che trascende il mondo e di cui il nostro piano di realtà rimane semplice ombra.

Img 17: Freccia nera con contorno rosso, cliccandoci sopra si passa alla schermata14c effetto Fade In/out + Rollover cursor Change: finger

Img34: ritratto di E. T. A. Hoffmann
Img35: ritratto di E. A. Poe.
Rollover cursor Change: finger
cliccandoci sopra si passa alla schermata 15c

Titolo: vedi schermata 3
Titolo 1: vedi schermata 1
Titolo 2: vedi schermata 1
Titolo 3: vedi schermata 1
Titolo 4: vedi schermata 1
Titolo 5: vedi schermata 1
Titolo 6: vedi schermata 1
Titolo 7: vedi schermata 1
Titolo 8: vedi schermata 1
Titolo 9: vedi schermata 3

Musica: “fear is the key”
degli Iron Maiden, tratto
dall’album Fear of the
dark.

Pulsante 2: vedi schermata 2

Sfondo 16: sfondo nero

Titolo 20

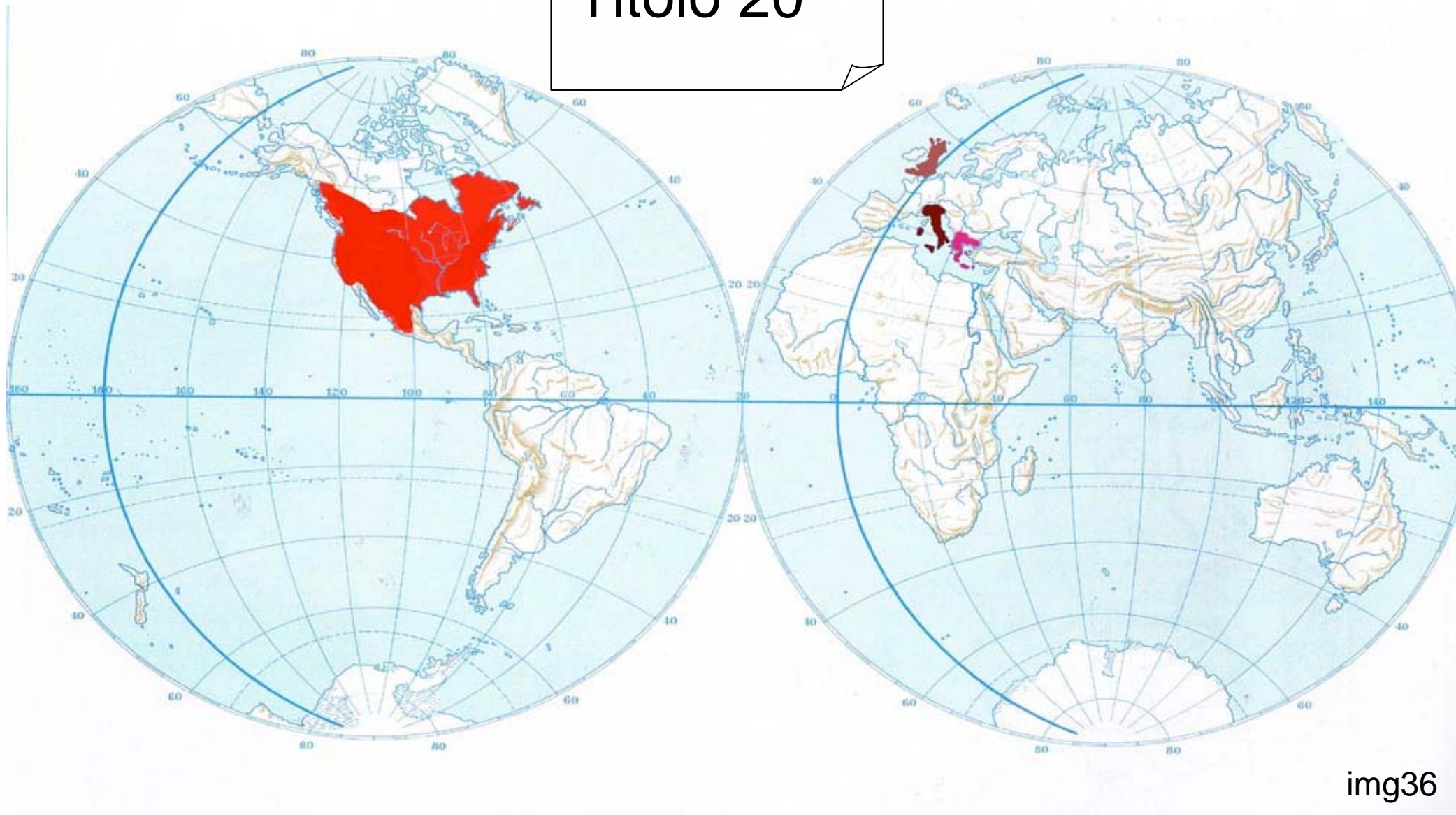

img36

SCHERMATA 17c

Titolo 20: La paura in ...
(il titolo è creato in Livetype)

Sfondo 17: sfondo nero

Img 36: Planisfero che evidenzia la Grecia, l'America, l'Italia e l'Inghilterra. Passando con il mouse su esse si avrà l'effetto rollover cursor change (finger). Link:
Italia: scherm 18c
Inghilterra: scherm 19c
America: scherm 25c
Grecia: scherm 29 c

Titolo: vedi schermata 3
Titolo 1: vedi schermata 1
Titolo 2: vedi schermata 1
Titolo 3: vedi schermata 1
Titolo 4: vedi schermata 1
Titolo 5: vedi schermata 1
Titolo 6: vedi schermata 1
Titolo 7: vedi schermata 1
Titolo 8: vedi schermata 1
Titolo 9: vedi schermata 3

Musica: "to the end" dei
My chemical romance,
tratto dall'album Three
Cheers for sweet revenge

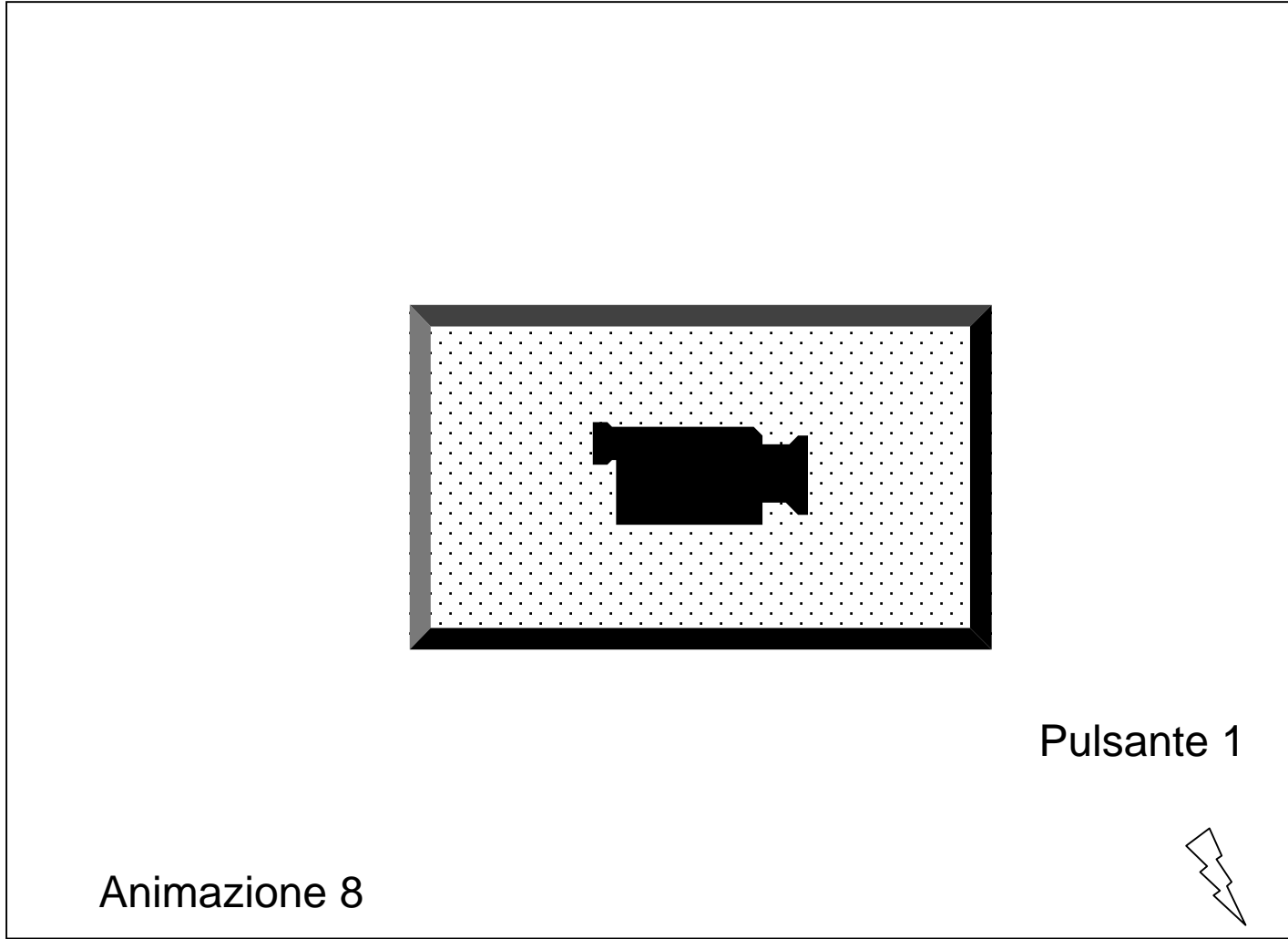

Titolo
Titolo 1
Titolo 2
Titolo 3
Titolo 4
Titolo 5
Titolo 6
Titolo 7
Titolo 8
Titolo 9

Titolo 25

Titolo 26

T
I
T
O
L
O
2
4

SCHERMATA 18c

Titolo 24: Italia
(il titolo è creato in Livetype)

Animazione8: Accedendo alla schermata 18 si avrà un'animazione montata in Flash, che mostra vari scrittori e registi intervallati da i loro nomi, durerà in totale circa 3 minuti, al termine si potrà riavviarlo premendo il pulsante 1

Titolo 25: Profondo Rosso.
Link schermata 41
Titolo 26: Don Abbondio
Link schermata 34d

Sfondo 18: sfondo nero

Titolo: vedi schermata 3
Titolo 1: vedi schermata 1
Titolo 2: vedi schermata 1
Titolo 3: vedi schermata 1
Titolo 4: vedi schermata 1
Titolo 5: vedi schermata 1
Titolo 6: vedi schermata 1
Titolo 7: vedi schermata 1
Titolo 8: vedi schermata 1
Titolo 9: vedi schermata 3

Musica: "To the end" dei
My Chemical Romance,
tratto dall'album Three
Cheers for Sweet Reange

SCHERMATA 19c

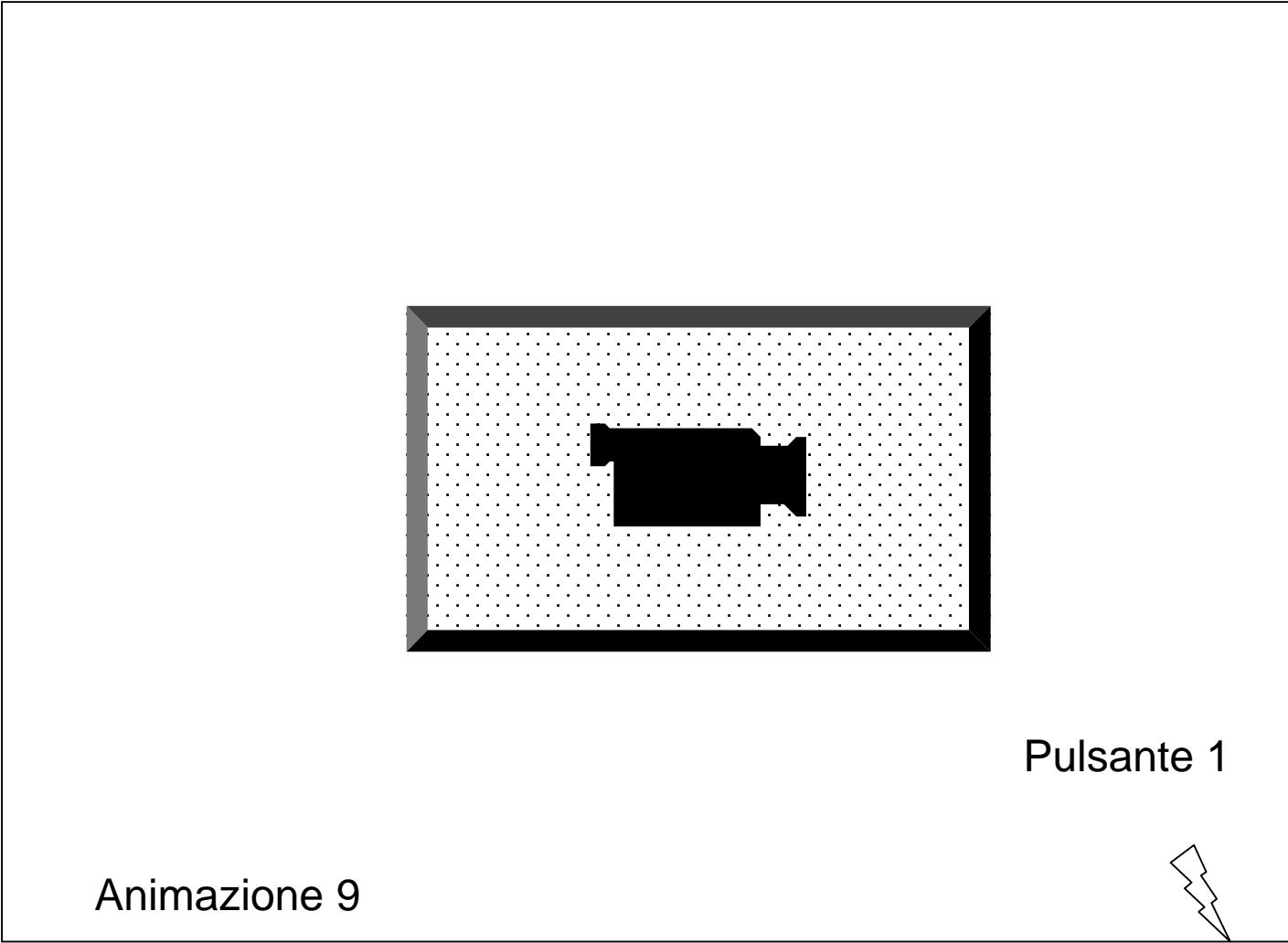

Titolo
Titolo 1
Titolo 2
Titolo 3
Titolo 4
Titolo 5
Titolo 6
Titolo 7
Titolo 8
Titolo 9

Titolo 28	Titolo 29	Titolo 30
-----------	-----------	-----------

T
I
T
O
L
O
2
7

SCHERMATA 19c

Titolo 26: Inghilterra
(il titolo è creato in Livetype)

Animazione9: Accedendo alla schermata 19c si avrà un'animazione montata in Flash, che mostra vari scrittori e registi intervallati da i loro nomi, durerà in totale circa 3 minuti, al termine si potrà riavviarlo premendo il pulsante 1

Titolo 28: Mary Shelley.
Link schermata 20c
Titolo 29: H.P. Lovecraft
Link schermata 22c
Titolo 30: Bram Stoker
Link schermata 23c

Sfondo 19: sfondo nero

Titolo: vedi schermata 3
Titolo 1: vedi schermata 1
Titolo 2: vedi schermata 1
Titolo 3: vedi schermata 1
Titolo 4: vedi schermata 1
Titolo 5: vedi schermata 1
Titolo 6: vedi schermata 1
Titolo 7: vedi schermata 1
Titolo 8: vedi schermata 1
Titolo 9: vedi schermata 3

Musica: "To the end" dei
My Chemical Romance,
tratto dall'album Three
Cheers for Sweet Reange

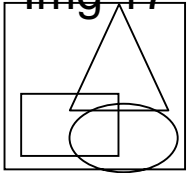

TITOLO 28

Img 17

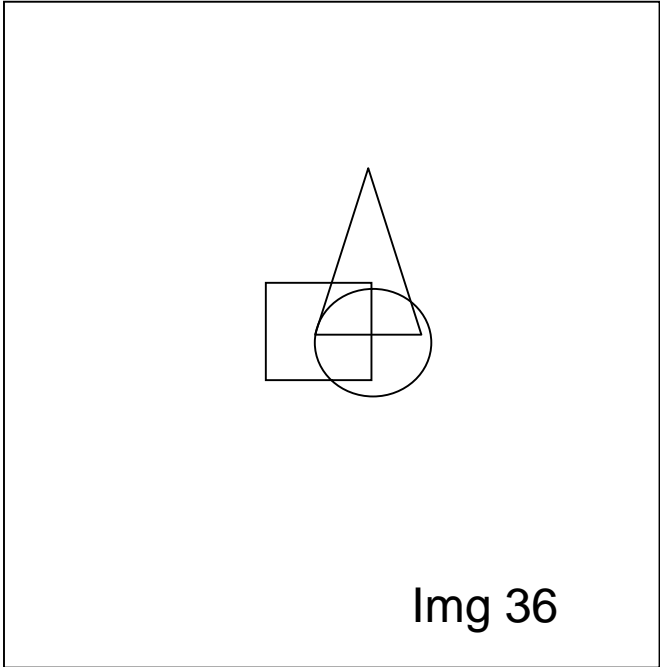

Testo 22

Pulsante 2



Img 36

Titolo
Titolo 1
Titolo 2
Titolo 3
Titolo 4
Titolo 5
Titolo 6
Titolo 7
Titolo 8
Titolo 9

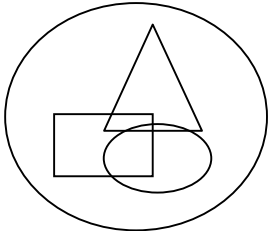

Img 37

SCHERMATA 20c

Titolo 28: Mary Shelley
(il titolo è creato in Livetype)

Testo 22:

Mary Shelley nasce a Londra nel 1797, è la figlia del filosofo William Godwin e della scrittrice Mary Wollstonecraft, morta subito dopo il parto. Cresce in un ambiente colto, frequentato da intellettuali come Percy Bysshe Shelley. Di egli, già sposato, s'innamora, dandogli una figlia, che muore appena nata. Insieme fuggono in Francia, Svizzera, Olanda e resta di nuovo incinta. Nel 1816 dà alla luce William e morta la moglie di Shelley, lo sposa. Proprio in questo periodo compone il suo capolavoro, Frankenstein (link scherm. 21c). Nel 1822 perde il marito, ritrovato annegato in mare dopo che da La Spezia era partito in barca alla volta di Genova. Da quel momento Mary si mantiene scrivendo romanzi e racconti. Malinconica, soggetta a frequenti crisi di depressione, muore a Londra nel 1851.

Img36: ritratto di Mary Shelley
Img 37: foto di un fulmine su sfondo azzurro, + tool tip
Frankenstein cliccandoci sopra si passa alla schermata21c +
Rollover cursor Change:
finger

Titolo: vedi schermata 3
Titolo 1: vedi schermata 1
Titolo 2: vedi schermata 1
Titolo 3: vedi schermata 1
Titolo 4: vedi schermata 1
Titolo 5: vedi schermata 1
Titolo 6: vedi schermata 1
Titolo 7: vedi schermata 1
Titolo 8: vedi schermata 1
Titolo 9: vedi schermata 3

Musica: "Rocket Queen"
dei Guns n' Roses, tratto
dall'album Appetite for
destruction.

Pulsante 2: vedi schermata 2

Img 17: Freccia nera con
contorno rosso, cliccandoci
sopra si passa alla
schermata19 effetto Fade In/out
+ Rollover cursor Change:
finger

Sfondo 20: sfondo nero

TITOLO 31

Placeholder area containing:

Testo 23

Pulsante 2



Placeholder area containing:

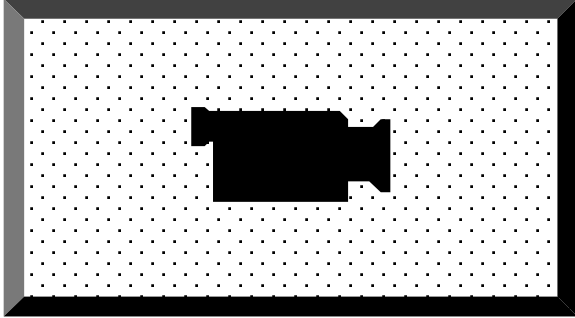

Pulsante 1



Animazione 10

Titolo
Titolo 1
Titolo 2
Titolo 3
Titolo 4
Titolo 5
Titolo 6
Titolo 7
Titolo 8
Titolo 9

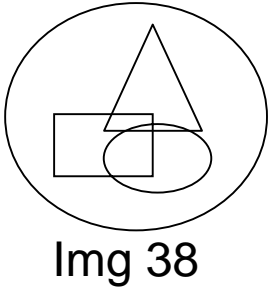

SCHERMATA 21c

Titolo 31: Frankenstein
(il titolo è creato in Livetype)

Testo 23:

. Struggente, drammatico, crudele.

Un Romanzo Horror entrato a pieno merito tra i classici di ogni tempo.

L'uomo è malvagio per natura? Per Mary Shelly non è così, e infonde nella sua Creatura, nata da un blasfemo esperimento, umanità, delicatezza, amore.

In una sorta di reminescenza pirandelliana, la Creatura di Victor Frankenstein, dopo aver tentato invano di trasmettere il calore del suo cuore al mondo, si rassegna a rientrare nel ruolo che gli è stato assegnato dal Destino, il ruolo di Mostro spietato.

Dopo aver conosciuto nient'altro che disprezzo e abbandono, crudeltà e rifiuto, la Creatura inizia ad agire come tutti si aspettano, diventando un terribile e vendicativo assassino.

In questo splendido romanzo, accanto a immagini crude e violente si accostano passaggi di una dolcezza e di una tenerezza da mozzare il fiato, momenti in cui la Creatura si confonde con lo splendido paesaggio naturale di boschi e pianure, rimanendone incantata.

Un romanzo femminile insolito e sorprendente per il periodo, una storia indimenticabile sull'uomo e sulla vita.

Img38: ritratto di Mary Shelley cliccandoci sopra si passa alla schermata20c + Rollover cursor Change: finger

Titolo: vedi schermata 3
Titolo 1: vedi schermata 1
Titolo 2: vedi schermata 1
Titolo 3: vedi schermata 1
Titolo 4: vedi schermata 1
Titolo 5: vedi schermata 1
Titolo 6: vedi schermata 1
Titolo 7: vedi schermata 1
Titolo 8: vedi schermata 1
Titolo 9: vedi schermata 3

Musica: "Rocket Queen" dei Guns n' Roses, tratto dall'album Appetite for destruction.

Pulsante 1: vedi schermata 2
Pulsante 2: vedi schermata 2

Animazione 10: scene tratte dai vari film ispirati dal racconto di Frankenstein.

Sfondo 21: sfondo nero

TITOLO 29

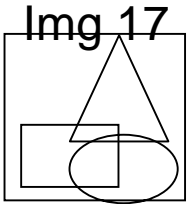

Testo 24

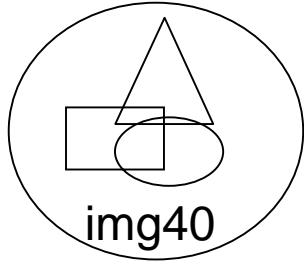
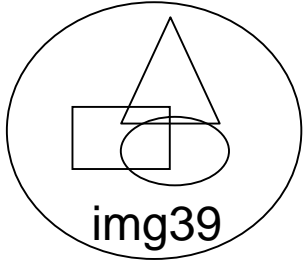

Titolo
Titolo 1
Titolo 2
Titolo 3
Titolo 4
Titolo 5
Titolo 6
Titolo 7
Titolo 8
Titolo 9

Testo25/26/27

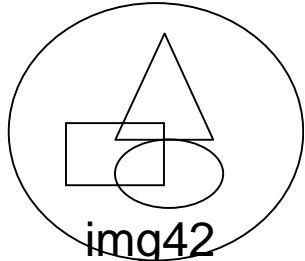
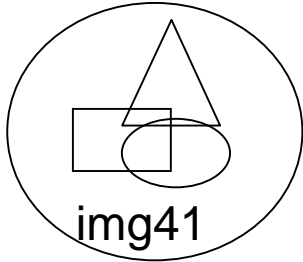

SCHERMATA 22c

Titolo 29: Howard Phillips Lovecraft
(il titolo è creato in Livetype)

Sfondo 22: sfondo nero

Testo24:

H. P. Lovecraft, è stato il più importante autore di narrativa horror-fantastica dopo Edgar Allan Poe (Link scherm 15). Vissuto tra la fine dell'800 e l'inizio del '900, il solitario di Providence (così è stato definito) ci ha regalato pagine indimenticabili, in cui personaggi spesso spauriti e confusi si trovano davanti entità molto più potenti di loro e provenienti talvolta da inquietanti dimensioni della nostra realtà, altre volte dai più lontani recessi dell'universo..

Testo 25:

La vita di Howard Phillips Lovecraft fu tutta all'insegna di un'immaginazione sfrenata che, esasperata dall'odio verso l'esistenza banale di quel vivere che ignora, per fortuna, una realtà terribile, finì col trovare le porte segrete che si aprono su mondi di orrore dove: <<*mostri nati vivi si occultano nel sottosuolo e si moltiplicano, dando luogo a una stirpe d'ignoti demoni*>> (H.P.L., *Commonplace Book*, d. 1919).

Testo 26:

Gli dèi di Lovecraft sono tutti demoni di una religione abissale del caos, che lui scorge dietro le porte sigillate della percezione che gli si spalancano innanzi agli occhi. Là, la materia eterna degli dèi è invischiante, è terrore sacro, non concede salvezza ma fagocita nell'Abisso. Le divinità sono risvegliate dalle sue narrazioni-litanie, che sono un cordone ombelicale che si estende nelle voragini proibite di quella stirpe diabolica. Quello di Lovecraft è un universo senza alcun ordine e senza salvezza per l'umanità.

Testo 27:

Prove tremende segnarono la vita dello scrittore, lo spinsero sempre di più a concepire una natura malvagia e distruttiva, celata dietro un mondo futile e banale popolato da una grande moltitudine di persone banali. Anche il suo matrimonio con Sonia Haft Greene, celebrato il 3 marzo del 1924, finì col naufragare dopo appena due anni. La sua salute psichica e fisica era sempre molto fragile, i più piccoli sforzi, da giovane, lo prostravano, aveva assunto le caratteristiche di un morto vivente.

Titolo: vedi schermata 3

Titolo 1: vedi schermata 1

Titolo 2: vedi schermata 1

Titolo 3: vedi schermata 1

Titolo 4: vedi schermata 1

Titolo 5: vedi schermata 1

Titolo 6: vedi schermata 1

Titolo 7: vedi schermata 1

Titolo 8: vedi schermata 1

Titolo 9: vedi schermata 3

Musica: "Going under" degli
Evanescens, tratto
dall'album Fallen

Img 17: Freccia nera con contorno rosso, cliccandoci sopra si passa alla schermata19c effetto Fade In/out + Rollover cursor Change: finger + tool tip: Inghilterra

Img 39: ritatto E.A. Poe, Rollover cursor Change: finger, cliccando si arriva alla scherm **15c**

Img 40: immagine di un demone. Show on Mouse Enter - Hide on Mouse Leave: testo 25

Img 41: foto di un feto. Show on Mouse Enter - Hide on Mouse Leave: testo 26

Img 42: trono fatto con ossa e teschi Show on Mouse Enter - Hide on Mouse Leave: testo 27

TITOLO 30

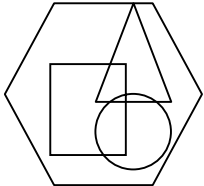
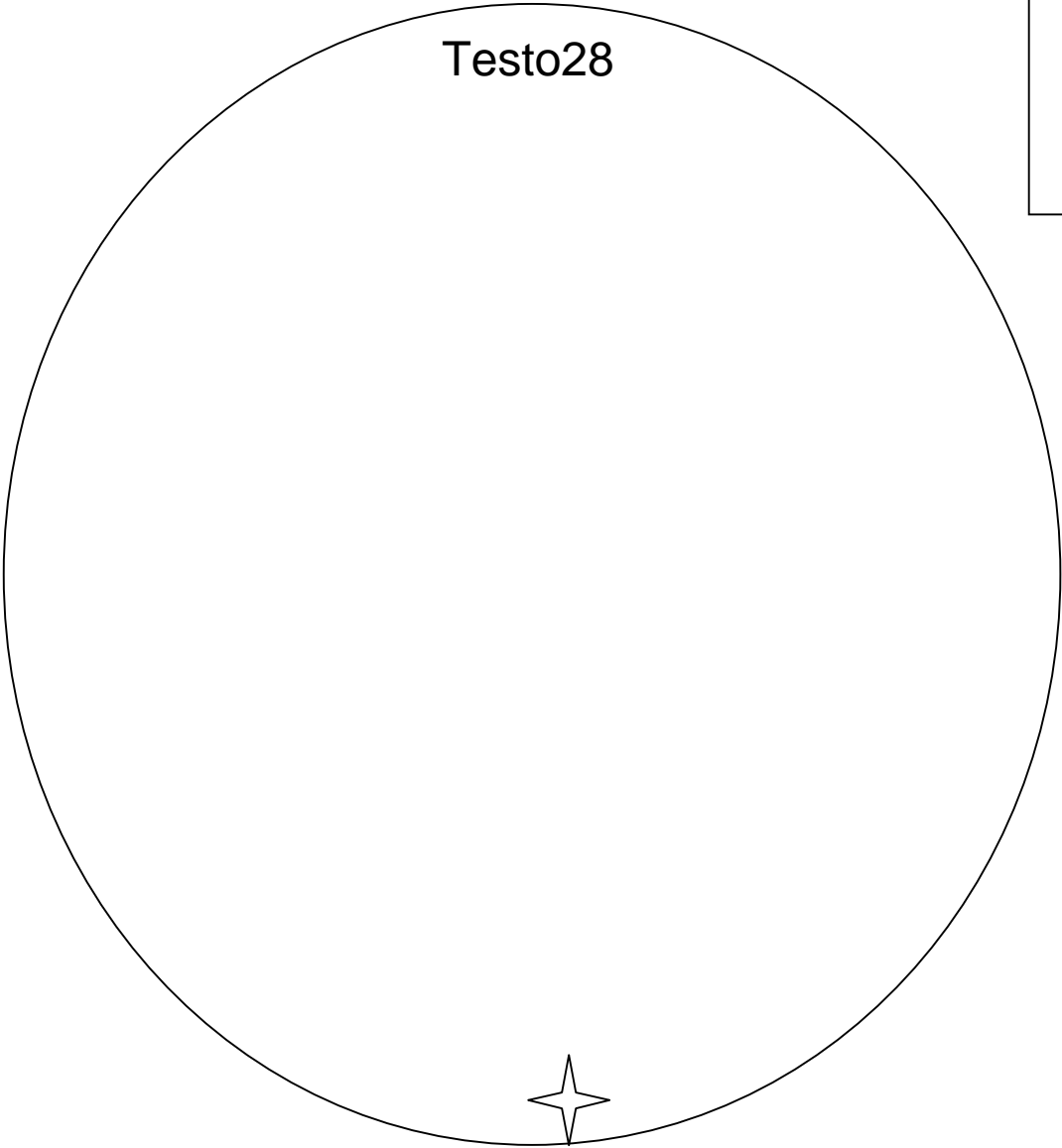
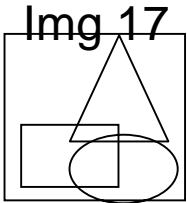

Img 47

Titolo
Titolo 1
Titolo 2
Titolo 3
Titolo 4
Titolo 5
Titolo 6
Titolo 7
Titolo 8
Titolo 9

Pulsante 2

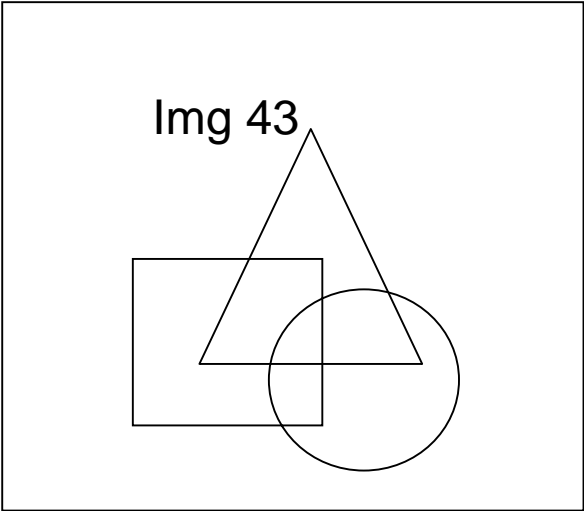

SCHERMATA 23c

Titolo 30: Bram Stoker(il titolo è creato in Livetype)

Testo 28:

Bram Stoker nasce a Dublino nel 1847, ha un'infanzia caratterizzata da varie malattie; si laurea a pieni voti all'università "trinità College" di Dublino. Lavora come critico teatrale per il Mail, nel 1875 pubblica il suo primo racconto sulla rivista Shamrock, l'anno seguente incontra il grande attore Henry Irving, del quale diventa, oltre che grande amico, anche il consigliere ed il segretario personale. Segue Irving a Londra, dove, oltre che a gestire il suo teatro, il Lyceum, inizia ad avere importanti contatti anche con il mondo della letteratura e dell'editoria, in questo periodo pubblica infatti moltissimi suoi racconti, tra cui Dracula (Link scherm 24c). Nel 1905 muore Irving e lui si dedica esclusivamente all'attività letteraria fino al 1912 quando muore nella città di Dublino.

Pulsante 2: vedi schermata 2

Titolo: vedi schermata 3

Titolo 1: vedi schermata 1

Titolo 2: vedi schermata 1

Titolo 3: vedi schermata 1

Titolo 4: vedi schermata 1

Titolo 5: vedi schermata 1

Titolo 6: vedi schermata 1

Titolo 7: vedi schermata 1

Titolo 8: vedi schermata 1

Titolo 9: vedi schermata 3

Musica: "Heaven and hell" dei Black Sabbath.

Img 17: Freccia nera con contorno rosso, cliccandoci sopra si passa alla schermata 19 effetto Fade In/out + Rollover cursor Change: finger + tool tip: Inghilterra

Img 43: ritratto di Bram Stoker

Img 47: luna piena

Sfondo 23: sfondo nero

TITOLO 32

Pulsante 2



Testo29

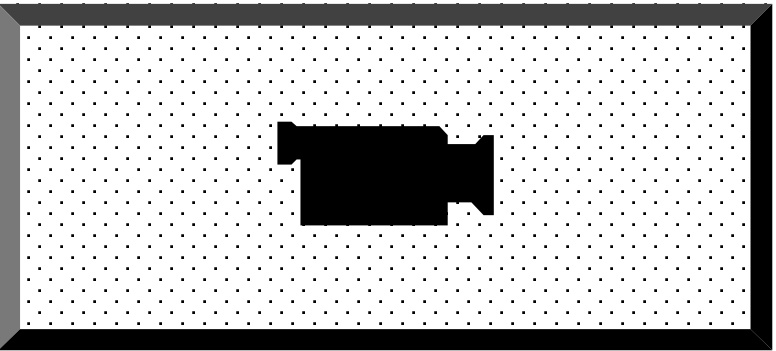

Pulsante 1



Animazione 11

Titolo
Titolo 1
Titolo 2
Titolo 3
Titolo 4
Titolo 5
Titolo 6
Titolo 7
Titolo 8
Titolo 9

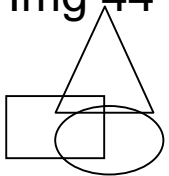
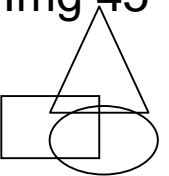
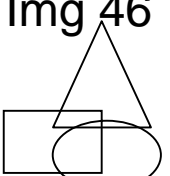
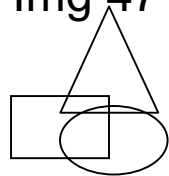
<p>Img 44</p> 	<p>Img 45</p> 	<p>Img 46</p> 	<p>Img 47</p> 
---	--	---	---

SCHERMATA 24c

Titolo 32: Dracula (il titolo è creato in Livetype)

Testo 29:

il romanzo è una successione di testimonianze, presenti nei diari dei protagonisti. Il romanzo inizia quando Jonathan Harker ,un giovane procuratore, deve recarsi nella selvaggia e remota Transilvania per trattare una vendita immobiliare con il Conte Dracula . Il vecchio castello rappresenta per lui una prigione , infatti il Conte di notte si trasforma in un pipistrello , andando in cerca di vittime a cui succhiare sangue . Il giovane però riesce a fuggire ,sebbene in preda alla pazzia. Intanto a Londra ,Lucy Wonstrea è continuamente morsa da qualcosa che le sottrae molto sangue. I suoi dottori ,John Seward e Van Helsing cercano in ogni modo di salvarla ,ma per sfortunate circostanze la signorina Lucy muore . Ella però di notte esce dalla bara per succhiare sangue a molti bambini ,essendo non morta .

Arthur ,il suo fidanzato ,pone fine alle sofferenze di Lucy ,trafiggendole il cuore con una punta di legno per poi decapitarla . Da questo momento si forma una squadra ,composta da Mina e Jonathan Harker ,dal Dr. Seward e dal Dr. Van Helsing ,e da due amici di Lucy ,Quincey Morris e Lord Godalming . Il Conte ,arrivato a Londra dopo aver acquistato molte case ,ha sparso in esse le casse di terra ,dove si deve rifugiare al sorgere del sole . Dopo aver morso anche Mina ,sentendosi braccato ,Dracula decide di tornare in Transilvania ,nella sua casa . Ma sarà proprio davanti al castello del Conte ,dopo un tremendo inseguimento ,che la squadra anti-vampiro ucciderà il nemico, mettendo così fine alle sofferenze di Mina .

Titolo: vedi schermata 3

Titolo 1: vedi schermata 1

Titolo 2: vedi schermata 1

Titolo 3: vedi schermata 1

Titolo 4: vedi schermata 1

Titolo 5: vedi schermata 1

Titolo 6: vedi schermata 1

Titolo 7: vedi schermata 1

Titolo 8: vedi schermata 1

Titolo 9: vedi schermata 3

Musica: "Heaven and hell"
dei Black Sabbath.

Pulsante 1: vedi
schermata 2

Pulsante 2: vedi
schermata 2

Img 44/45/46: immagini che
rappresentano tre donne
vampire; rollover cursor
change: finger (portano alla
schermata corrispondente)

Img 44: tool tip (Bram Stoker)

Img 45: tool tip (I Vampiri)

Img 46: tool tip (Film)

Img 47: luna piena

Sfondo 24: sfondo nero

Animazione 11: scene tratte
dai vari film ispirati dal
racconto di Dracula.

SCHERMATA 25c

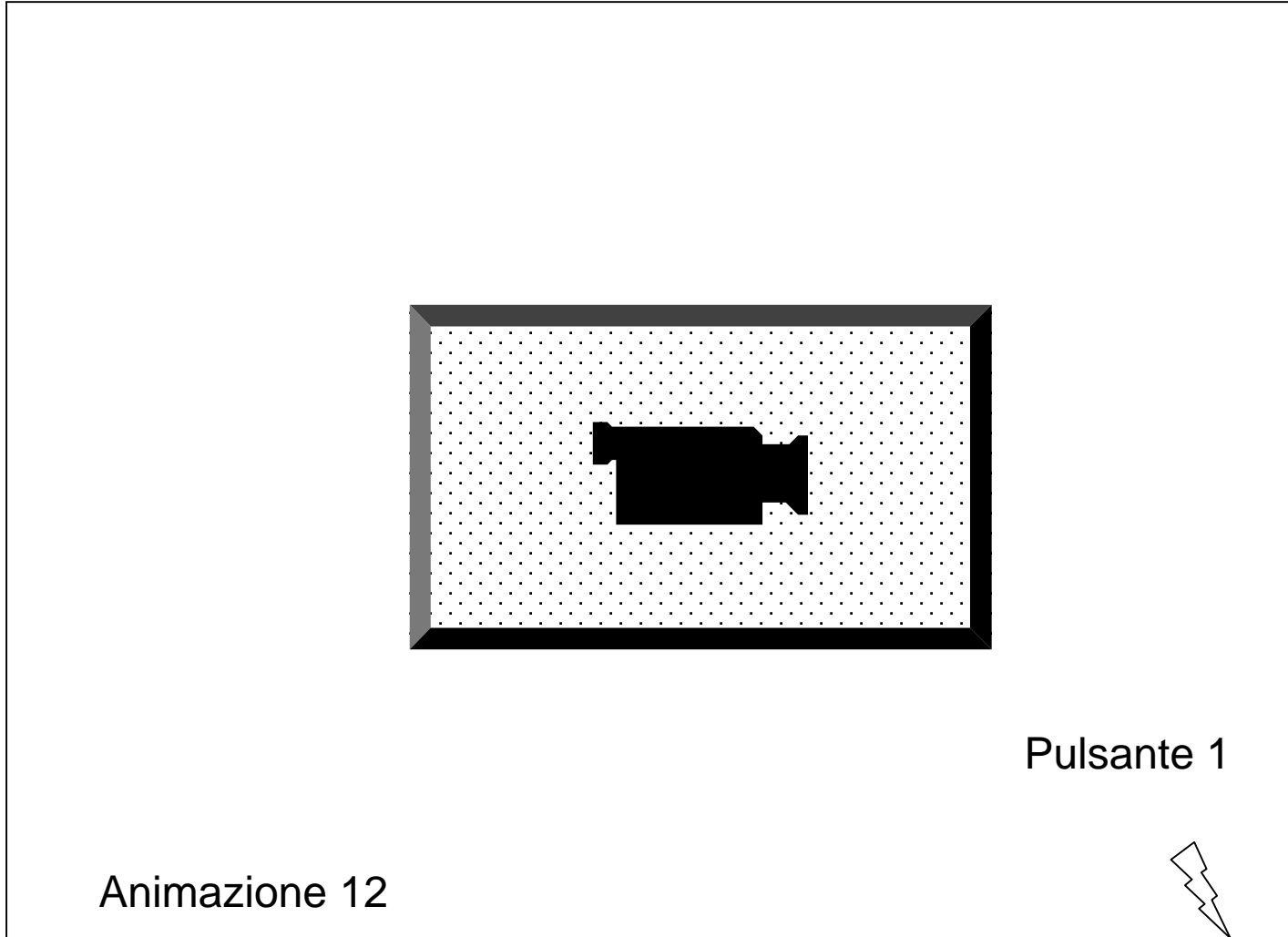

T
I
T
O
L
O
3
3

Titolo
Titolo 1
Titolo 2
Titolo 3
Titolo 4
Titolo 5
Titolo 6
Titolo 7
Titolo 8
Titolo 9

Titolo 34	Titolo 36	Titolo 38
-----------	-----------	-----------

Titolo 40

Titolo 35	Titolo 37	Titolo 39
-----------	-----------	-----------

SCHERMATA 25c

Titolo 33: America
(il titolo è creato in Livetype)

Titolo 34: Steven King.

Link schermata 26c

Titolo 35: Anne Rice

Link schermata 27c

Titolo 36: Il silenzio degli Innocenti

Link schermata 42h

Titolo 37: Psycho.

Link schermata 43h

Titolo 38: L'esorcista

Link schermata 44h

Titolo 39: It.

Link schermata 45h

Titolo 40: Intervista col vampiro

Link schermata 46h

Animazione12: Accedendo alla schermata 25c si avrà un'animazione montata in Flash, che mostra vari scrittori e registi intervallati da i loro nomi, durerà in totale circa 3 minuti, al termine si potrà riavviarlo premendo il pulsante 1

Titolo: vedi schermata 3

Titolo 1: vedi schermata 1

Titolo 2: vedi schermata 1

Titolo 3: vedi schermata 1

Titolo 4: vedi schermata 1

Titolo 5: vedi schermata 1

Titolo 6: vedi schermata 1

Titolo 7: vedi schermata 1

Titolo 8: vedi schermata 1

Titolo 9: vedi schermata 3

Musica: "To the end" dei My Chemical Romance, tratto dall'album Three Cheers for Sweet Revenge

Sfondo 25: sfondo nero

Pulsante 1: vedi schermata 2

SCHERMATA 26c

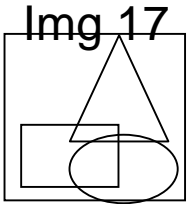

Titolo
Titolo 1
Titolo 2
Titolo 3
Titolo 4
Titolo 5
Titolo 6
Titolo 7
Titolo 8
Titolo 9

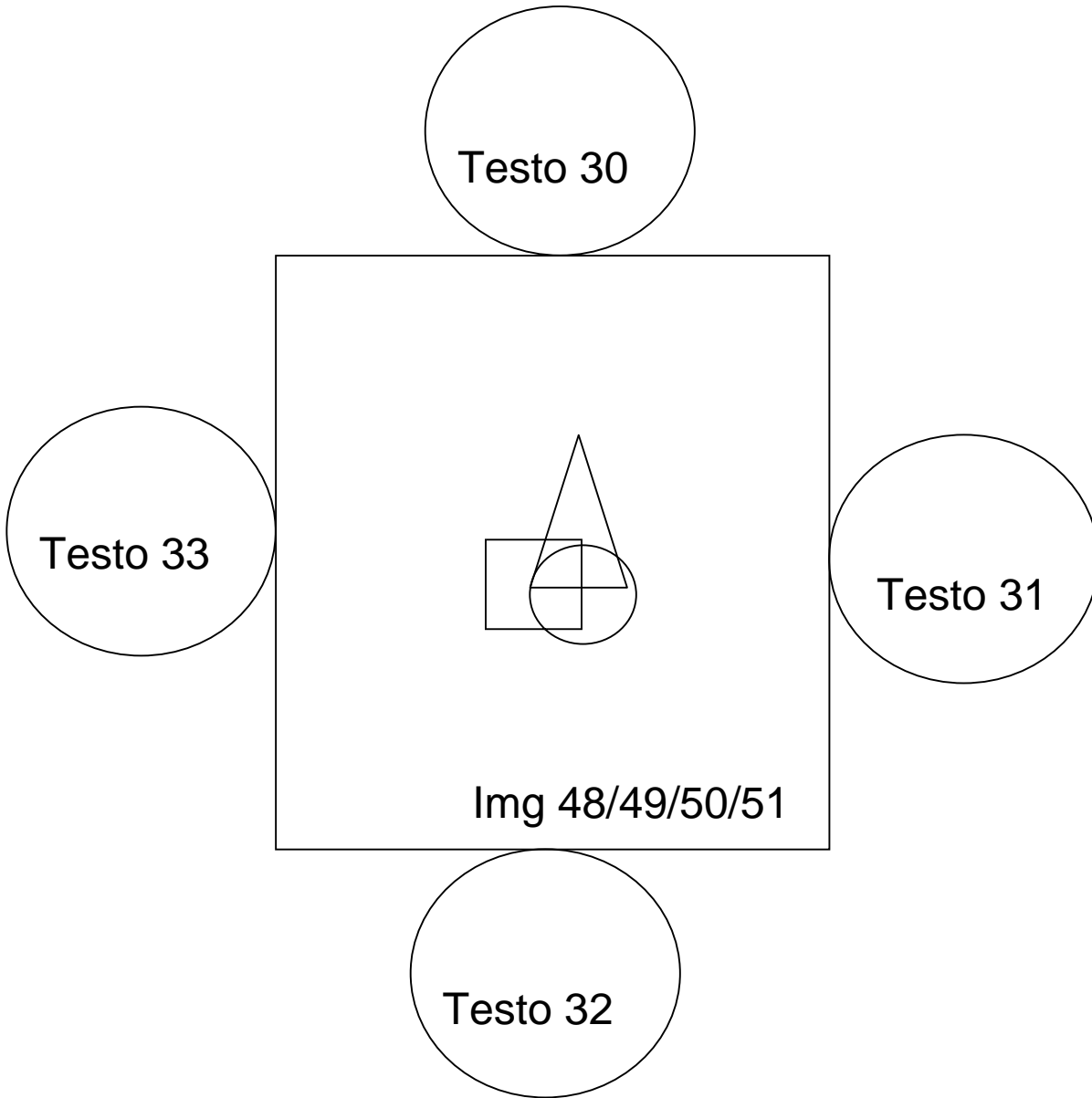

T
I
T
O
L
O
3
4

SCHERMATA 26c

Titolo 34: Steven King
(il titolo è creato in Livetype)

Testo 30:

It

Rollover cursor change: finger;
cliccando si passa alla schermata
45

Show on Mouse Enter - Hide on
Mouse Leave: img 48

Testo 31:

L'Acchiappasogni

Show on Mouse Enter - Hide on
Mouse Leave: img 49

Testo 32:

I lupi del Cala

Show on Mouse Enter - Hide on
Mouse Leave: img 50

Testo 33:

Mysery

Show on Mouse Enter - Hide on
Mouse Leave: img 51

Img 48:

Locandina del film It

Img 49:

Locandina del film L'Acchiappasogni

Img 50:

Copertina del libro I Lupi del Cala

Img 51:

Locandina del film Mysery deve morire.

Musica: 88, tratto
dall'album Chuck dei Sum
41.

Titolo: vedi schermata 3

Titolo 1: vedi schermata 1

Titolo 2: vedi schermata 1

Titolo 3: vedi schermata 1

Titolo 4: vedi schermata 1

Titolo 5: vedi schermata 1

Titolo 6: vedi schermata 1

Titolo 7: vedi schermata 1

Titolo 8: vedi schermata 1

Titolo 9: vedi schermata 3

Img 17: Freccia nera con
contorno rosso, cliccandoci
sopra si passa alla
schermata25 effetto Fade In/out
+ Rollover cursor Change:
finger + tool tip: America

Sfondo 26: sfondo nero

TITOLO 35

Titolo
Titolo 1
Titolo 2
Titolo 3
Titolo 4
Titolo 5
Titolo 6
Titolo 7
Titolo 8
Titolo 9

Pulsante 1

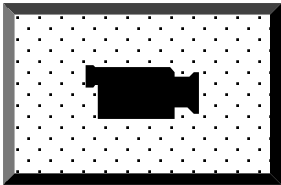
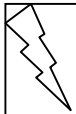

Animazione 13

Pulsante 2



Testo 34

Img 52



Img 53



Img 54

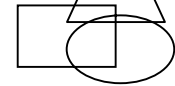

SCHERMATA 27c

Titolo 35: Anne Rice
(il titolo è creato in Livetype)

Testo 34:

Anne Rice ha esordito nel 1976 con *Intervista col vampiro*. Oggi è una delle grandi autrici di best seller internazionali: ha pubblicato oltre venti romanzi e ha stabilito con i suoi lettori sparsi in tutto il mondo un rapporto molto intenso, testimoniato dai numerosi fan club, dai siti internet e dalle manifestazioni di folla che, negli Stati Uniti, sottolineano l'uscita delle sue novità. La sua fama è legata soprattutto alle «Cronache dei vampiri», alle «Nuove cronache dei vampiri» e alla «Saga delle streghe Mayfair». Anne Rice ha firmato anche la sceneggiatura del film che Neil Jordan ha tratto da *Intervista col vampiro*.

Musica: Sympathy with the Devil dei Rolling Stones, eseguita dai Guns'n'Roses

Pulsante 2: vedi schermata 2

Titolo: vedi schermata 3
Titolo 1: vedi schermata 1
Titolo 2: vedi schermata 1
Titolo 3: vedi schermata 1
Titolo 4: vedi schermata 1
Titolo 5: vedi schermata 1
Titolo 6: vedi schermata 1
Titolo 7: vedi schermata 1
Titolo 8: vedi schermata 1
Titolo 9: vedi schermata 3

Sfondo 27: sfondo nero

Animazione 13: interpolazione tra le varie copertine dei romanzi di Anne Rice.

Img 52: Lapide + Rollover cursor change: finger; cliccando si passa alla schermata 25c+ tool tip: America

Img 53: Cadavere nel sangue + Rollover cursor change: finger; cliccando si passa alla schermata 46+ tool tip: Intervista col vampiro

Img 54: Vampira + Rollover cursor change: finger; cliccando si passa alla schermata 28c+ tool tip: i vampiri

SCHEMATA 28c

Img 55

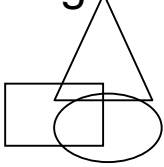

TITOLO 41

Titolo

Titolo 1

Titolo 2

Titolo 3

Titolo 4

Titolo 5

Titolo 6

Titolo 7

Titolo 8

Titolo 9

testo35



Pulsante 2

Img 58



Img 57

Img 56

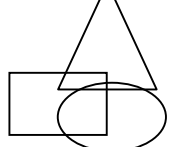

SCHERMATA 28c

Titolo 41: I vampiri
(il titolo è creato in Livetype)

Testo 35:

Il vampiro, inutile negarlo, durante l'ormai sua ultracentenaria esistenza letterale, ha ispirato tutti i campi dell'arte. Ha colpito ed ammagliato molti di noi con il suo fascino romantico e solitario ma al tempo stesso temibile e sanguinario.

Questo perché volenti o nolenti, il vampiro è comunque parte della nostra cultura, ha creato ammiratori fanatici, fan-club, ha permesso la creazione di un'apposita e specifica ala di letteratura e di cinema, è in definitiva uno dei più amati personaggi della cultura fantastica occidentale e non.

I vampiri, intesi come non-morti ritornati dalla tomba, invincibili, se non per mezzo di croci ed aglio e paletti piantati nel cuore, che dormono in bare foderate di lusso e seducono giovani pulzelle, sono e restano un'invenzione, su questo nessun dubbio, ma cosa ha ispirato la loro nascita letteraria?

La principale ispirazione è una rarissima malattia del sangue trasmessa generalmente per cause ereditarie; la Porfiria.

Titolo: vedi schermata 3

Titolo 1: vedi schermata 1

Titolo 2: vedi schermata 1

Titolo 3: vedi schermata 1

Titolo 4: vedi schermata 1

Titolo 5: vedi schermata 1

Titolo 6: vedi schermata 1

Titolo 7: vedi schermata 1

Titolo 8: vedi schermata 1

Titolo 9: vedi schermata 3

Musica: "vampire heart"
degli HIM, tratto
dall'album Dark Light

Sfondo 28: sfondo nero

Pulsante 2: vedi schermata 2

Img 55: viso di una vampira che tiene tra i denti un rosario, passando sui granelli con il mouse essi cambieranno colore

Img 56: viso di un vampiro che si sta per distruggere a causa del sole

Img 57: Occhio→Rollover cursor change: finger; cliccando si passa alla schermata 27c+ tool tip: Anne Rice, Show on Mouse Enter - Hide on Mouse Leave: occhio rosso

Img 58: Occhio→Rollover cursor change: finger; cliccando si passa alla schermata 24c+ tool tip: Dracula, Show on Mouse Enter - Hide on Mouse Leave: occhio rosso

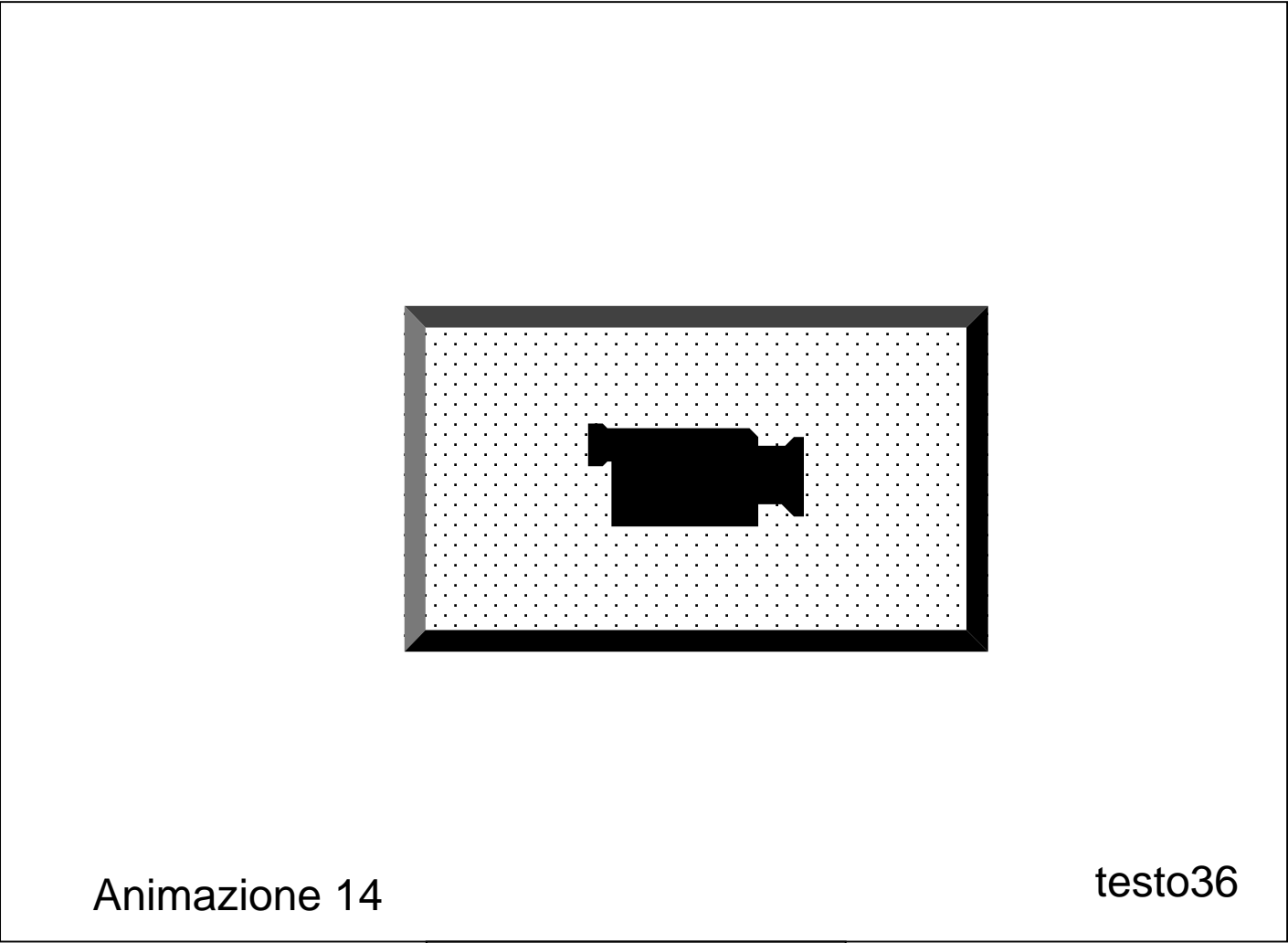

Titolo
Titolo 1
Titolo 2
Titolo 3
Titolo 4
Titolo 5
Titolo 6
Titolo 7
Titolo 8
Titolo 9

Titolo 43

Titolo 44

Titolo 17

Titolo 45

T
I
T
O
L
O
4
2

SCHERMATA 29c

Titolo 42: Antica Grecia
(il titolo è creato in Livetype)

Animazione14: Accedendo alla schermata 29 si avrà un'animazione montata in Flash, che mostra vari scrittori intervallati da i loro nomi, durerà in totale circa 3 minuti, al termine apparirà il testo 36

Titolo 43: Le Gorgoni.
Link schermata 30c
Titolo 44: Paride.
Link schermata 31c
Titolo 45: Achille
Link schermata 32c
Titolo 17: le guerre
Link schermata 10b

Sfondo 29: sfondo nero

Titolo: vedi schermata 3
Titolo 1: vedi schermata 1
Titolo 2: vedi schermata 1
Titolo 3: vedi schermata 1
Titolo 4: vedi schermata 1
Titolo 5: vedi schermata 1
Titolo 6: vedi schermata 1
Titolo 7: vedi schermata 1
Titolo 8: vedi schermata 1
Titolo 9: vedi schermata 3

Musica: "To the end" dei
My Chemical Romance,
tratto dall'album Three
Cheers for Sweet Reange

Testo 36:

Nella mitologia greca i mostri (come le Gorgoni, link scherm 30c) sono il "banco di prova" attraverso il quale gli eroi possono dimostrare il loro coraggio e condurre un'azione civilizzatrice, estirpandoli totalmente dalla terra. Mentre Omero la guerra è il campo d'azione della paura: qui la paura (vedi il pauroso per antonomasia, Paride, link scherm 31c), con i segni che l'accompagnano e la descrivono, è volta ad evidenziare, per contrasto, il suo opposto, il coraggio, la virtù eroica per eccellenza (Achille, link scherm 32c).

TITOLO 43

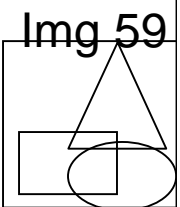
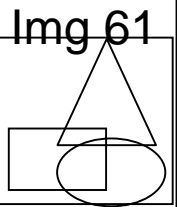
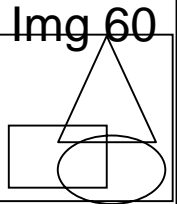

Titolo
Titolo 1
Titolo 2
Titolo 3
Titolo 4
Titolo 5
Titolo 6
Titolo 7
Titolo 8
Titolo 9

Pulsante 2
testo37

Pulsante 2
Testo 38

SCHERMATA 31c

Titolo 43: Le Gorgoni
(il titolo è creato in Livetype)

img60:immagine di Paride.
Link schermata 31c
img 59: immagine di Achille
Link schermata 32c
Img 61: paesaggio greco,
cliccandoci sopra si passa alla schermata29c
+ Rollover cursor Change: finger + tool tip:
Grecia

Animazione15: Immagini delle Gorgoni.
(Alfa 50%)

Sfondo 31: sfondo nero

Pulsante 2: vedi
schermata 2

Titolo: vedi schermata 3
Titolo 1: vedi schermata 1
Titolo 2: vedi schermata 1
Titolo 3: vedi schermata 1
Titolo 4: vedi schermata 1
Titolo 5: vedi schermata 1
Titolo 6: vedi schermata 1
Titolo 7: vedi schermata 1
Titolo 8: vedi schermata 1
Titolo 9: vedi schermata 3

Musica: “Scream” dei
Tokio Hotel, tratto
dall’album Scream

Testo37: Appare sorvolando con il mouse la parte sinistra
dell’anim15

Le Gorgoni, “le terribili”, abitavano “al di là dell’Oceano, all’estremo, verso la notte”, ed erano tre: Steno, Euriale e Medusa. Erano mostri spaventosi: avevano la faccia dilatata, la bocca sempre spalancata, con la lingua che ne pendeva fuori, i capelli avvolti da serpenti e gli occhi enormi che pietrificavano chiunque li guardasse o incrociasse il loro sguardo.

Testo38: Appare sorvolando con il mouse la parte destra dell’anim15
Mito dell’uccisione di Medusa

TITOLO 44



Img 62

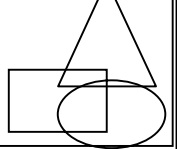

Img 63

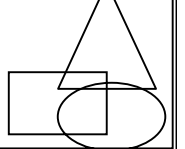

Img 61

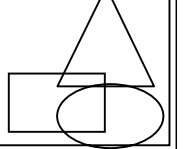

Img 59

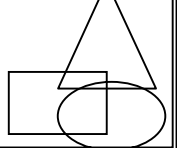

Titolo
Titolo 1
Titolo 2
Titolo 3
Titolo 4
Titolo 5
Titolo 6
Titolo 7
Titolo 8
Titolo 9

Pulsante 2



testo39

Pulsante 2

Testo 40



SCHERMATA 31c

Titolo 44: Paride
(il titolo è creato in Livetype)

img 59: Achille
Link schermata 32c
Img 61: paesaggio greco,
cliccandoci sopra si passa alla schermata29c
+ Rollover cursor Change: finger + tool tip: Grecia
img62: immagine delle Gorgoni.
Link schermata 30c
Img63: immagine di Don Abbondio
Link schermata 34d

Animazione16: Immagini di Paride. (Alfa 50%)

Sfondo 31: sfondo nero

Pulsante 2: vedi
schermata 2

Titolo: vedi schermata 3
Titolo 1: vedi schermata 1
Titolo 2: vedi schermata 1
Titolo 3: vedi schermata 1
Titolo 4: vedi schermata 1
Titolo 5: vedi schermata 1
Titolo 6: vedi schermata 1
Titolo 7: vedi schermata 1
Titolo 8: vedi schermata 1
Titolo 9: vedi schermata 3

Musica: "Scream" dei
Tokio Hotel, tratto
dall'album Scream

Testo39: Appare sorvolando con il mouse la parte sinistra
dell'anim16

Secondo la mitologia greca, egli è il mitico figlio di Priamo, re di Troia, e di Ecuba. Si dice fu abbandonato alla nascita sul monte Ida perché secondo la profezia di Cassandra avrebbe causato sciagure alla città. Salvato da un pastore, crebbe come suo figlio, fino a quando Hermes, inviato da Zeus, gli chiese chi fosse la più bella fra le dee Atena, Era e Afrodite, assegnando alla vincitrice il pomo d'oro di Eris. La prescelta Afrodite gli promise la bellissima Elena, che questi sottrasse a Menelao, re di Sparta cui Elena era sposata da dieci anni, e recò con sé a Troia causando la guerra durante la quale Paride uccise Achille (link scherm 32c) e fu poi ucciso da Filottete.

Testo40: Appare sorvolando con il mouse la parte destra dell'anim16
Testo preso dall'Iliade in cui Paride da prova di codardia.

TITOLO 45

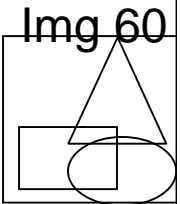
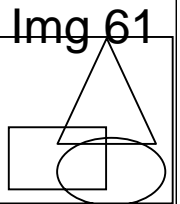
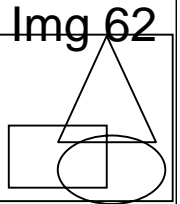

Titolo
Titolo 1
Titolo 2
Titolo 3
Titolo 4
Titolo 5
Titolo 6
Titolo 7
Titolo 8
Titolo 9

Pulsante 2



testo41

Pulsante 2



Testo 42

SCHERMATA 32c

Titolo 45: Achille
(il titolo è creato in Livetype)

Img 61: paesaggio greco,
cliccandoci sopra si passa alla schermata29c
+ Rollover cursor Change: finger + tool tip: Grecia
img62: immagine delle Gorgoni.
Link schermata 30c
img 60: Paride
Link schermata 31c

Animazione16: Immagini di Achille. (Alfa 50%)

Sfondo 31: sfondo nero

Pulsante 2: vedi
schermata 2

Titolo: vedi schermata 3
Titolo 1: vedi schermata 1
Titolo 2: vedi schermata 1
Titolo 3: vedi schermata 1
Titolo 4: vedi schermata 1
Titolo 5: vedi schermata 1
Titolo 6: vedi schermata 1
Titolo 7: vedi schermata 1
Titolo 8: vedi schermata 1
Titolo 9: vedi schermata 3

Musica: "Scream" dei
Tokio Hotel, tratto
dall'album Scream

Testo41: Appare sorvolando con il mouse la parte sinistra
dell'anim17

Secondo il racconto mitologico Achille, figlio di Peleo e della dea Teti, fu reso invulnerabile dalla madre, che lo immerse nel fiume Stige, tenendolo per il tallone, unico suo punto debole. Egli partecipò alla guerra di Troia, in cui si vide privato sia della sua amante Briseide, sia dell'amico, amante Patroclo e ucciso da Paride (link scherm 31c) con l'aiuto del dio Apollo. Secondo alcuni racconti, Achille stesso aveva scelto il proprio destino: una morte prematura e una fama immortale, piuttosto che un'esistenza lunga ma ingloriosa.

Testo42: Appare sorvolando con il mouse la parte destra dell'anim17
Testo preso dall'Iliade in cui Achille da prova di coraggio.

TITOLO 21

Titolo 44

Titolo 26

Titolo
Titolo 1
Titolo 2
Titolo 3
Titolo 4
Titolo 5
Titolo 6
Titolo 7
Titolo 8
Titolo 9

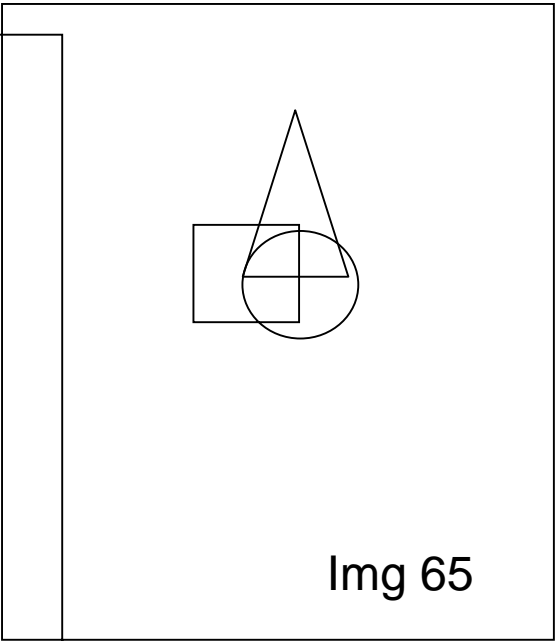
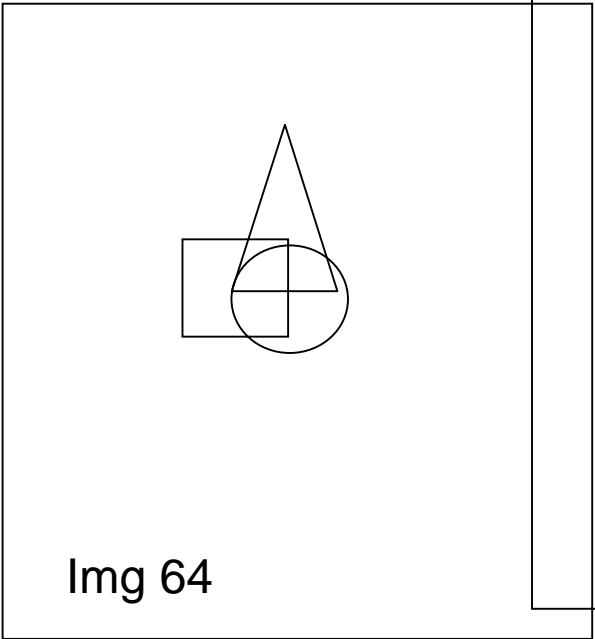

SCHERMATA 33c

Titolo 21: I “paurosi” (il titolo è creato in Livetype)

Titolo 44: Paride

Sorvolato: Rollover Cursor Change: finger,
Link schermata 31c,

Show on Mouse Enter - Hide on Mouse

Leave: img 64

Titolo 26: Don Abbondio

Sorvolato: Rollover Cursor Change: finger,
Link schermata 34d,

Show on Mouse Enter - Hide on Mouse

Leave: img 65

Img 64: immagine di Paride.

Appare in trasparenza al passaggio del mouse sul titolo 37.

Img 65:immagine di Don Abbondio

Appare in trasparenza al passaggio del mouse sul titolo 40.

Titolo: vedi schermata 3

Titolo 1: vedi schermata 1

Titolo 2: vedi schermata 1

Titolo 3: vedi schermata 1

Titolo 4: vedi schermata 1

Titolo 5: vedi schermata 1

Titolo 6: vedi schermata 1

Titolo 7: vedi schermata 1

Titolo 8: vedi schermata 1

Titolo 9: vedi schermata 3

Musica: “Scream” dei
Tokio Hotel, tratto
dall’album Scream

Sfondo 33: sfondo nero

TITOLO 26

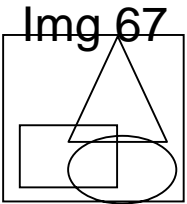
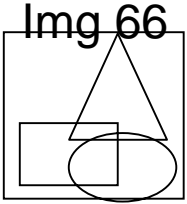
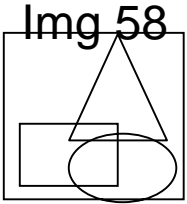

Titolo
Titolo 1
Titolo 2
Titolo 3
Titolo 4
Titolo 5
Titolo 6
Titolo 7
Titolo 8
Titolo 9

Animazione 18

Pulsante 1 

Animazione 19

Pulsante 1 

SCHERMATA 34c

Titolo 26: Don abbondio
(il titolo è creato in Livetype)

img58: ritratto di Paride.

Link schermata 31c + Rollover cursor Change:
finger

img 66: immagine creata in photoshop,
mostrante Paride e Don Abbondio

Link schermata 33d + Rollover cursor Change:
finger

Img 67: immagine di paesaggio italiano +
Rollover cursor Change: finger + tool tip: Italia
Link schermata 18c

Animazione18:

Scena tratta dallo sceneggiato tratto dai
Promessi Sposi in cui Don Abbondio è
interpretato da Alberto Sordi.

Animazione 19:

scena tratta dallo sceneggiato comico basato
sulle avventure dei Promessi Sposi

Sfondo 34: sfondo nero

Titolo: vedi schermata 3

Titolo 1: vedi schermata 1

Titolo 2: vedi schermata 1

Titolo 3: vedi schermata 1

Titolo 4: vedi schermata 1

Titolo 5: vedi schermata 1

Titolo 6: vedi schermata 1

Titolo 7: vedi schermata 1

Titolo 8: vedi schermata 1

Titolo 9: vedi schermata 3

Musica: “Scream” dei
Tokio Hotel, tratto
dall’album Scream

Pulsante 1: vedi schermata 2

SCHERMATA 35d

Img 68

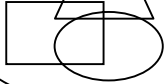

Titolo
Titolo 1
Titolo 2
Titolo 3
Titolo 4
Titolo 5
Titolo 6
Titolo 7
Titolo 8
Titolo 9

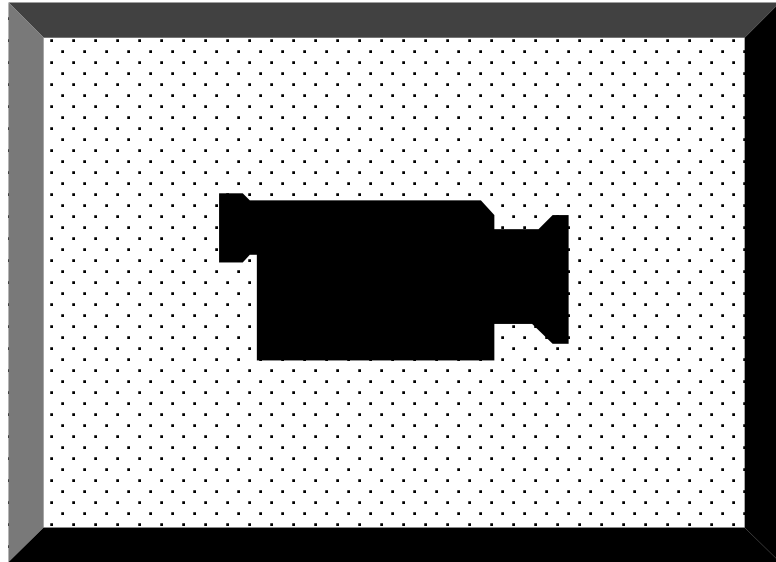

Animazione 20

Pulsante 1



Img 68

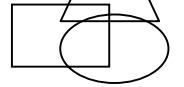

T
I
T
O
L
O
4

SCHERMATA 35d

Titolo 4: L'incubo
(il titolo è creato in Livetype)

Animazione20:

Filmato montato in final cut con spezzoni di film tratti da Captivity, Boggy man – l'uomo nero, Nightmare.

Img 68: colonne realizzate in Illustrator, con al fondo dei teschi e sangue colante dall'alto

Sfondo 35: sfondo nero

Titolo: vedi schermata 3
Titolo 1: vedi schermata 1
Titolo 2: vedi schermata 1
Titolo 3: vedi schermata 1
Titolo 4: vedi schermata 1
Titolo 5: vedi schermata 1
Titolo 6: vedi schermata 1
Titolo 7: vedi schermata 1
Titolo 8: vedi schermata 1
Titolo 9: vedi schermata 3

Musica: musica compresa nel filmato

Pulsante 1: vedi schermata 2

TITOLO 5

Pulsante 2



Titolo
Titolo 1
Titolo 2
Titolo 3
Titolo 4
Titolo 5
Titolo 6
Titolo 7
Titolo 8
Titolo 9

A black silhouette of a fish, facing right, centered within a rectangular frame. The frame has a thick black border and a white interior filled with a grid of small black dots. Below the frame, the text "Animazione 21" is written in a simple black font.

Animazione 21

Pulsante 1



Testo 43

SCHERMATA 36e

Titolo 5: La paura nella fantascienza
(il titolo è creato in Livetype)

Animazione21:

Filmato montato in final cut con spezzoni tratti da film quali Il pianeta delle scimmie, Terminator, ecc...

Testo 43:

Testo che spieghi la paura di molti riguardante un futuro in cui l'uomo non è più padrone di se stesso a causa dei robot, o comunque un mondo inquinato e in vivibile

Sfondo 36: sfondo nero

Titolo: vedi schermata 3

Titolo 1: vedi schermata 1

Titolo 2: vedi schermata 1

Titolo 3: vedi schermata 1

Titolo 4: vedi schermata 1

Titolo 5: vedi schermata 1

Titolo 6: vedi schermata 1

Titolo 7: vedi schermata 1

Titolo 8: vedi schermata 1

Titolo 9: vedi schermata 3

Musica: musica compresa nel filmato

Pulsante 1: vedi schermata 2

Pulsante 2: vedi schermata 2

SCHERMATA 37f

Titolo
Titolo 1
Titolo 2
Titolo 3
Titolo 4
Titolo 5
Titolo 6
Titolo 7
Titolo 8
Titolo 9

Pulsante 2

Testo 44 

T
I
T
O
L
O
6

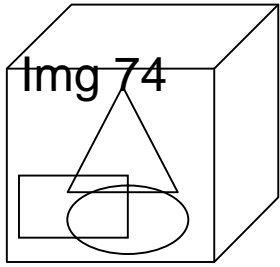
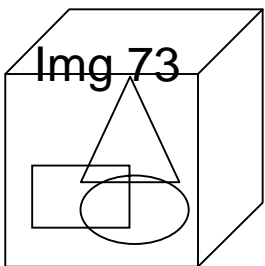
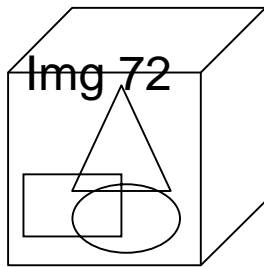
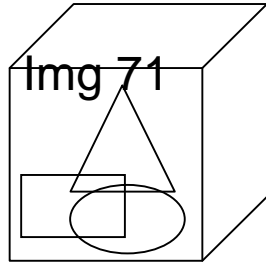
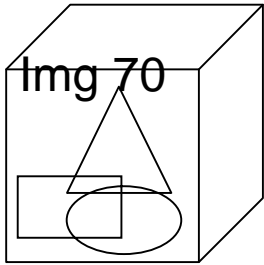
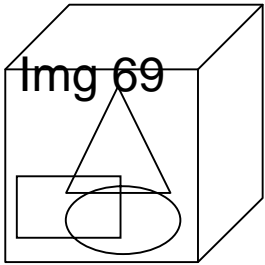

Testo45/46/47/48/49/50

SCHERMATA 37f

Titolo 6: Le fobie
(il titolo è creato in Livetype)

Testo 44:

Perchè questo nome? Il termine deriva dal greco «phobos» e significa panico, terrore, fuga. Ha inoltre la sua radice in una divinità dallo stesso nome che incuteva terrore ai nemici; i guerrieri dipingevano la sua effigie sulle armi.

Le fobie sono delle paure immotivate ed incontrollabili, irrazionali, persistenti e limitative tali da far sentire un senso di frustrazione e di "piccolo" fallimento a chi non riesce a liberarsene.

Testo 45:

Nictofobia o noctifobia: paure del buio (della notte).

Testo 46:

Entomofobia: aversione, paura degli insetti

Testo 47:

Clourofobia: paura dei clown

Testo 48:

Agorafobia: paura degli spazi aperti o dei luoghi affollati

Testo 49:

Claustrofobia: paura, fobia degli spazi chiusi

Testo 50:

Ofidiofobia: paura dei serpenti

Titolo: vedi schermata 3
Titolo 1: vedi schermata 1
Titolo 2: vedi schermata 1
Titolo 3: vedi schermata 1
Titolo 4: vedi schermata 1
Titolo 5: vedi schermata 1
Titolo 6: vedi schermata 1
Titolo 7: vedi schermata 1
Titolo 8: vedi schermata 1
Titolo 9: vedi schermata 3

Pulsante 2: vedi schermata 2

Musica: Angels with dirty faces, tratto dall'album Chuck, dei Sum 41

Sfondo 37: sfondo nero

img69: cielo stellato

Show on Mouse Enter - Hide on Mouse Leave: testo 45

Img70: occhio aperto con un insetto appoggiato all'iride

Show on Mouse Enter-Hide on Mouse Leave: testo 46

Img 71: foto di it

Sorvolato: Rollover Cursor Change: finger, Link schermata 45h,

Show on Mouse Enter - Hide on Mouse Leave: testo 47

Img 72: foto di una piazza affollata

Show on Mouse Enter- Hide on Mouse Leave: testo 48

Img 73: foto di un ascensore

Show on mouse enter- Hide on Mouse leave: testo 49

Img 74: foto di una anaconda

Show on mouse enter- Hide on mouse leave: testo 50

Titolo
Titolo 1
Titolo 2
Titolo 3
Titolo 4
Titolo 5
Titolo 6
Titolo 7
Titolo 8
Titolo 9

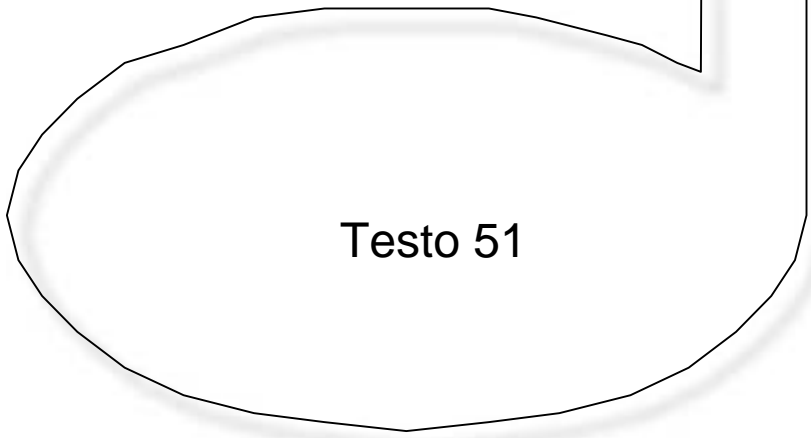

TITOLO 7



Testo 52

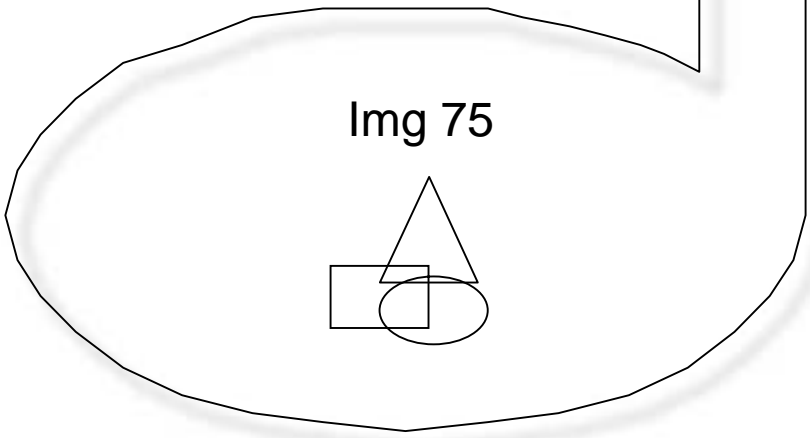

Img 75

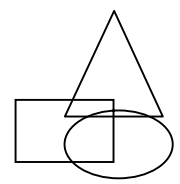

SCHERMATA 38g

Titolo 7: La musica
(il titolo è creato in Livetype)

Img75:

Immagine di un folletto, cliccando si arriverà alla schermata 39g, con tool tip: I Goblin
Sorvolato: Rollover Cursor Change: finger

Testo 51:

Fear of the dark, cliccando partirà l'omonima canzone degli Iron Maiden, e il testo 52, che mostrerà il testo della suddetta, come nel karaoke, ricliccando si stopperà

Sfondo 38: sfondo nero

Titolo: vedi schermata 3
Titolo 1: vedi schermata 1
Titolo 2: vedi schermata 1
Titolo 3: vedi schermata 1
Titolo 4: vedi schermata 1
Titolo 5: vedi schermata 1
Titolo 6: vedi schermata 1
Titolo 7: vedi schermata 1
Titolo 8: vedi schermata 1
Titolo 9: vedi schermata 3

Musica: fear of the dark,
degli Iron Maiden

TITOLO 46

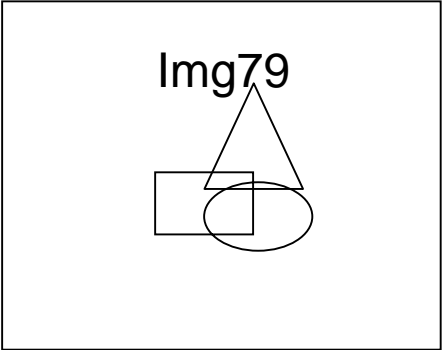
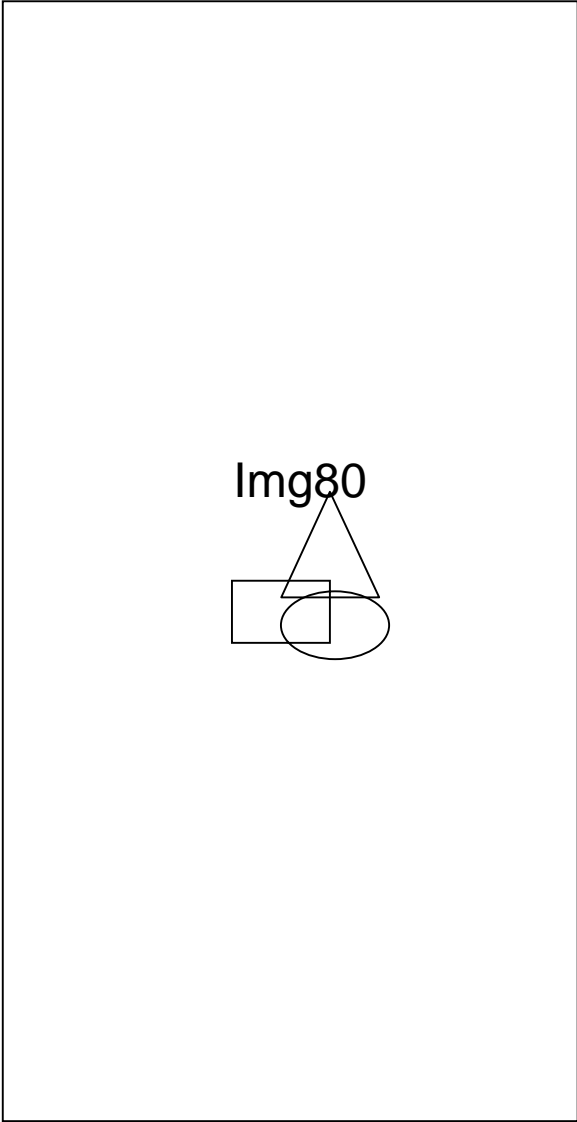
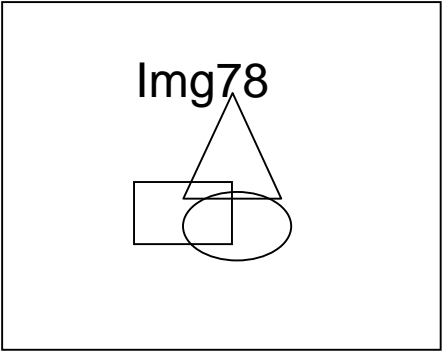
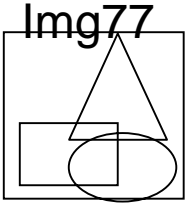
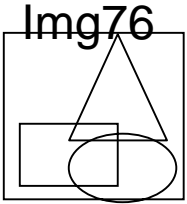

Titolo
Titolo 1
Titolo 2
Titolo 3
Titolo 4
Titolo 5
Titolo 6
Titolo 7
Titolo 8
Titolo 9

Pulsante 1

Animazione 22

A rectangular button with a thick black border. The interior has a white background with a grid of small black dots. In the center is a solid black silhouette of a person or object. Below the button is the text "Pulsante 1" and "Animazione 22". A lightning bolt icon is located in the bottom right corner of the button's frame.

SCHERMATA 39g

Titolo 46: I Goblin
(il titolo è creato in Livetype)

Img76:

Nota musicale, cliccando si arriva alla schermata 38g, Sorvolato: Rollover
Cursor Change: finger

Img77:

Locandina Profondo Rosso, cliccando si arriva alla schermata 41h, Sorvolato:
Rollover Cursor Change: finger

Img78:

Foto dell'album in cui è contenuta la colonna sonora di Suspiria, cliccando, play stop musica + tool tip: ascolta Suspiria

Img 79:

Foto dell'album in cui è contenuta la colonna sonora di Profondo Rosso, cliccando, play stop musica + tool tip: ascolta Profondo Rosso.

Img80:

Foto di un folletto

Titolo: vedi schermata 3

Titolo 1: vedi schermata 1

Titolo 2: vedi schermata 1

Titolo 3: vedi schermata 1

Titolo 4: vedi schermata 1

Titolo 5: vedi schermata 1

Titolo 6: vedi schermata 1

Titolo 7: vedi schermata 1

Titolo 8: vedi schermata 1

Titolo 9: vedi schermata 3

Musica:

Si potrà scegliere cliccando sulle img78 e 79

Pulsante 1: vedi schermata 2

Sfondo 39: sfondo nero

Animazione 22 :

Foto e immagini dei Goblin e dei loro album che appaiono con diversi effetti

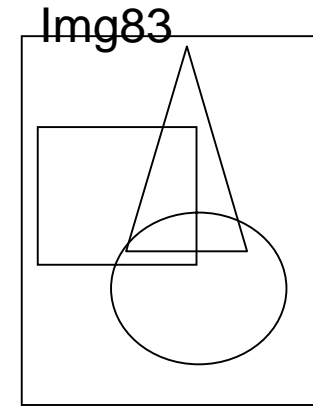
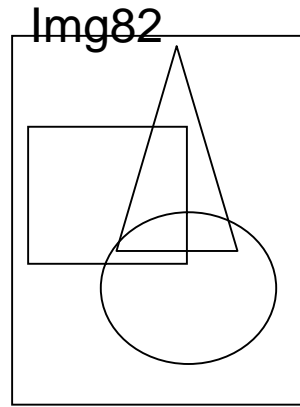
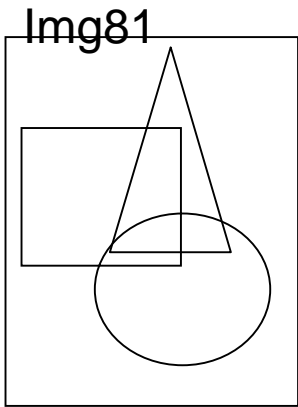

TITOLO 8

Titolo
Titolo 1
Titolo 2
Titolo 3
Titolo 4
Titolo 5
Titolo 6
Titolo 7
Titolo 8
Titolo 9

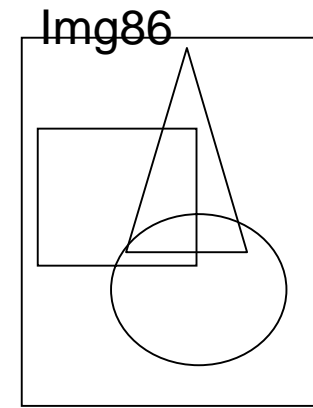
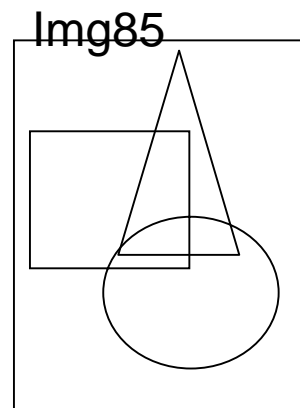
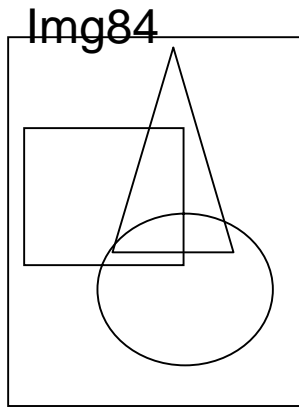

SCHERMATA 40h

Titolo 8: I film
(il titolo è creato in Livetype)

Img81:

Locandina Profondo Rosso, cliccando si arriva alla schermata 41h, Sorvolato: Rollover Cursor Change: finger

Img82:

Locandina Il Silenzio degli Innocenti, cliccando si arriva alla schermata 42h, Sorvolato: Rollover Cursor Change: finger

Img83:

Locandina Psycho, cliccando si arriva alla schermata 43h, Sorvolato: Rollover Cursor Change: finger

Img84:

Locandina L'Esorcista, cliccando si arriva alla schermata 44h, Sorvolato: Rollover Cursor Change: finger

Img85:

Locandina It, cliccando si arriva alla schermata 45h, Sorvolato: Rollover Cursor Change: finger

Img86:

Locandina Intervista col Vampiro, cliccando si arriva alla schermata 46h, Sorvolato: Rollover Cursor Change: finger

Le img compaiono in dissolvenza una alla volta

Titolo: vedi schermata 3
Titolo 1: vedi schermata 1
Titolo 2: vedi schermata 1
Titolo 3: vedi schermata 1
Titolo 4: vedi schermata 1
Titolo 5: vedi schermata 1
Titolo 6: vedi schermata 1
Titolo 7: vedi schermata 1
Titolo 8: vedi schermata 1
Titolo 9: vedi schermata 3

Musica:

Intro tratto dall'album
Chuck dei Sum 41

Sfondo 40: sfondo nero

SCHERMATA 41h

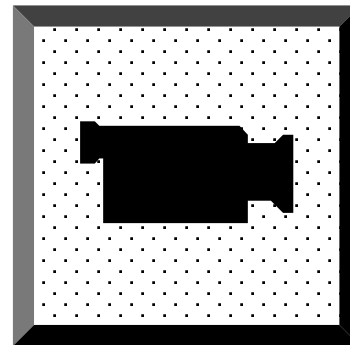
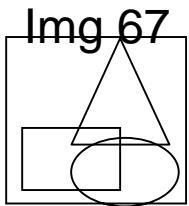

Titolo
Titolo 1
Titolo 2
Titolo 3
Titolo 4
Titolo 5
Titolo 6
Titolo 7
Titolo 8
Titolo 9

Animazione 23

Pulsante 1

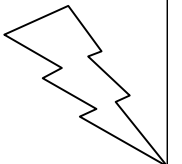

SCHERMATA 41h

Arrivando alla schermata non apparirà subito la schermata come disegnata prima, ma si sentirà un voce fuoricampo che legge il seguente testo, su uno sfondo nero:

Il pianista inglese Marcus Daly decide di indagare su un'orrenda catena di delitti che comincia col violento omicidio della medium Helga Ulmann, di cui è unico testimone.

Alla fine del film, Marc, scopre di aver già visto il misterioso assassino riflesso in un quadro di Edward Hopper: colui non è altri che Marta, l'insana madre di Carlo, l'amico omosessuale e alcolizzato di Marc, inutilmente difesa dal figlio poi morto in un incidente, che quando quest'ultimo era piccolo aveva assassinato sotto i suoi occhi il padre che voleva mandarla in clinica perché malata. Il film si conclude con l'assassina che cerca di colpire Marc con una mannaia, finendo però incastrata nelle gronde di un ascensore per via di una collana di grosse perle. Il pianista preme allora il tasto di rinvio facendo scendere l'ascensore e decapitando così la donna. Su uno sfondo rosso, con un primo piano della faccia del protagonista, scorrono i titoli di coda e sempre in sottofondo c'è l'angosciante tema musicale.

QUI partirà la colonna sonora e apparirà la vera schermata

Img 67: immagine di paesaggio italiano + Rollover cursor Change: finger + tool tip: Italia
Link schermata 18c

Titolo: vedi schermata 3
Titolo 1: vedi schermata 1
Titolo 2: vedi schermata 1
Titolo 3: vedi schermata 1
Titolo 4: vedi schermata 1
Titolo 5: vedi schermata 1
Titolo 6: vedi schermata 1
Titolo 7: vedi schermata 1
Titolo 8: vedi schermata 1
Titolo 9: vedi schermata 3

Musica:
Colonna sonora Profondo Rosso

Sfondo 41: sfondo nero

Pulsante 1: vedi schermata 2

Animazione 23:
Spezzoni del film Profondo Rosso, montati in Final Cut

TITOLO36

Img 89

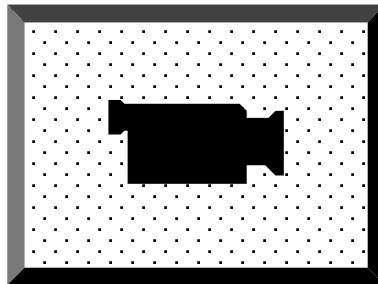
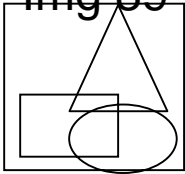

Titolo
Titolo 1
Titolo 2
Titolo 3
Titolo 4
Titolo 5
Titolo 6
Titolo 7
Titolo 8
Titolo 9

Animazione 24

Pulsante 1



Pulsante 2



SCHERMATA 42h

Titolo 36: Il silenzio degli innocenti
(il titolo è creato in Livetype)

Testo 53:

Buffalo Bill è un serial killer che uccide e scuoiava giovani donne. Gli omicidi avvengono in varie zone del territorio statunitense. L'FBI brancola nel buio, non andando oltre l'attribuzione dei delitti ad un unico assassino. L'ultima carta giocata dal capo della polizia federale Jack Crawford è quella di chiedere l'aiuto di un uomo che potrebbe conoscere bene la mente del killer: Hannibal Lecter, brillante psichiatra nonché folle assassino dedito al cannibalismo, rinchiuso in un manicomio criminale. Questo duro compito è affidato alla giovane recluta Clarice.

Ottiene alcune preziose informazioni, ma in cambio deve raccontargli episodi del suo passato. Dopo entusiasmanti colpi di scena, l'assassino sarà trovato, ma a quale prezzo?

Img 89: immagine di paesaggio americano +
Rollover cursor Change:
finger + tool tip: America
Link schermata 25c

Titolo: vedi schermata 3
Titolo 1: vedi schermata 1
Titolo 2: vedi schermata 1
Titolo 3: vedi schermata 1
Titolo 4: vedi schermata 1
Titolo 5: vedi schermata 1
Titolo 6: vedi schermata 1
Titolo 7: vedi schermata 1
Titolo 8: vedi schermata 1
Titolo 9: vedi schermata 3

Musica:
Colonna sonora Il silenzio degli innocenti

Sfondo 42: sfondo nero

Pulsante 1: vedi schermata 2
Pulsante 2: vedi schermata 2

Animazione 24 :
Spezzoni del film Il silenzio degli innocenti, montati in Final Cut

TITOLO37

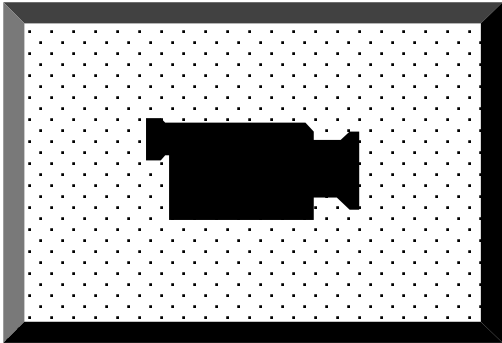
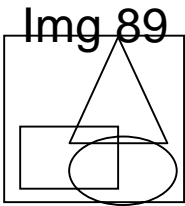

Titolo
Titolo 1
Titolo 2
Titolo 3
Titolo 4
Titolo 5
Titolo 6
Titolo 7
Titolo 8
Titolo 9

Animazione 25

Pulsante 1



Testo 54

Pulsante 2



SCHERMATA 43h

Titolo 37: Psycho
(il titolo è creato in Livetype)

Testo 54:

Marion, impiegata in una società immobiliare, scappa con 40.000\$ rubati dalle casse della ditta. Durante la fuga verso casa del fidanzato però decide di fermarsi nel Motel gestito dal giovane Norman Bates e dalla madre, che però vive rintanata (e senza mai farsi vedere) nella casa attigua al Motel stesso. Durante la notte Marion viene pugnalata a morte mentre si sta facendo una doccia. La sorella della donna, preoccupata per la sua scomparsa comincia ad indagare.

Img 89: immagine di paesaggio americano +
Rollover cursor Change: finger + tool tip: America
Link schermata 25c

Titolo: vedi schermata 3
Titolo 1: vedi schermata 1
Titolo 2: vedi schermata 1
Titolo 3: vedi schermata 1
Titolo 4: vedi schermata 1
Titolo 5: vedi schermata 1
Titolo 6: vedi schermata 1
Titolo 7: vedi schermata 1
Titolo 8: vedi schermata 1
Titolo 9: vedi schermata 3

Musica:
Colonna sonora Psycho

Sfondo 43: sfondo nero

Pulsante 1: vedi schermata 2
Pulsante 2: vedi schermata 2

Animazione 25 :
Spezzoni del film Il silenzio degli innocenti, montati in Final Cut

TITOLO38

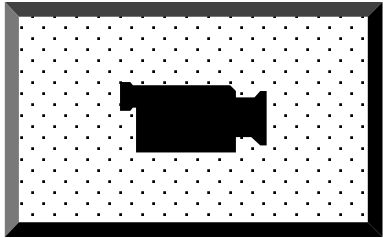
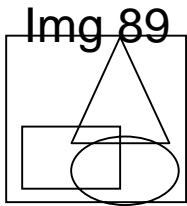
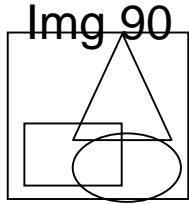

Titolo
Titolo 1
Titolo 2
Titolo 3
Titolo 4
Titolo 5
Titolo 6
Titolo 7
Titolo 8
Titolo 9

Animazione 26

Pulsante 1

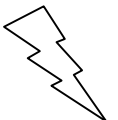

SCHERMATA 44h

Titolo 38: L'Esorcista
(il titolo è creato in Livetype)

Img 89: immagine di paesaggio americano +
Rollover cursor Change: finger + tool tip: America
Link schermata 25c

Img 90:
Labbra, + tool tip: Ascolta la trama, cliccando
partirà una voce che narra la trama del film.

Titolo: vedi schermata 3
Titolo 1: vedi schermata 1
Titolo 2: vedi schermata 1
Titolo 3: vedi schermata 1
Titolo 4: vedi schermata 1
Titolo 5: vedi schermata 1
Titolo 6: vedi schermata 1
Titolo 7: vedi schermata 1
Titolo 8: vedi schermata 1
Titolo 9: vedi schermata 3

Musica:
Colonna sonora l'Esorcista

Sfondo 44: sfondo nero

Pulsante 1: vedi schermata 2

Animazione 26 :
Spezzoni del film L'Esorcista,
montati in Final Cut

TITOLO39

Img 89

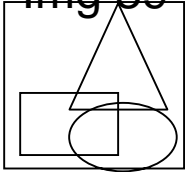

Img 91

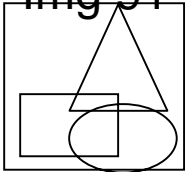

Titolo
Titolo 1
Titolo 2
Titolo 3
Titolo 4
Titolo 5
Titolo 6
Titolo 7
Titolo 8
Titolo 9

Animazione 27

Pulsante 1

Testo 55

Pulsante 2

SCHERMATA 45h

Titolo 39: It
(il titolo è creato in Livetype)

Testo 55:

Quanto di più perverso, mostruoso e sleale si cela negli incubi infantili e negli angoli bui dell'adolescenza, tutto questo è It, un innominabile caos di sembianze, una creatura informe e assessuata che abita nel maleodorante, desolato labirinto di discariche che i bambini hanno osato profanare a Derry, cittadina del Maine. In questo mondo di cunicoli e gallerie sotterranee sette ragazzini si trovano a fronteggiare la più sanguinaria, famelica incarnazione del male che sia mai stata descritta. Ma lo scontro decisivo avrà luogo solo 28 anni dopo, quando It riapparirà per riscuotere il suo raccapricciante tributo i terrore e quando i ragazzi, ormai adulti, abbandoneranno la famiglia, il lavoro, la sicurezza per tornare nella cittadina natale a interrompere una catena di delitti efferati di cui soltanto loro conoscono il vero responsabile.

Accedendo alla schermata apparirà un'img di It, poi comparirà la vera schermata

Img 89: immagine di paesaggio americano + Rollover cursor Change: finger + tool tip: America Link schermata 25c
Img 91: foto di Steven King + Rollover cursor Change: finger + tool tip: Steven King, Link schermata 26c

Titolo: vedi schermata 3
Titolo 1: vedi schermata 1
Titolo 2: vedi schermata 1
Titolo 3: vedi schermata 1
Titolo 4: vedi schermata 1
Titolo 5: vedi schermata 1
Titolo 6: vedi schermata 1
Titolo 7: vedi schermata 1
Titolo 8: vedi schermata 1
Titolo 9: vedi schermata 3

Musica:
Colonna sonora It

Sfondo 45: sfondo nero

Pulsante 1: vedi schermata 2
Pulsante 2: vedi schermata 2

Animazione 27 :
Spezzoni del film It, montati in Final Cut

SCHERMATA 46h

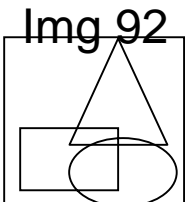
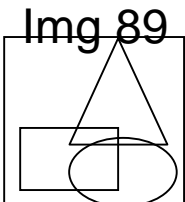

Titolo
Titolo 1
Titolo 2
Titolo 3
Titolo 4
Titolo 5
Titolo 6
Titolo 7
Titolo 8
Titolo 9

A large rectangular area containing a smaller rectangle with a dotted pattern. Inside this dotted rectangle is a solid black shape that resembles a stylized letter 'C' or a similar symbol.

Animazione 27

Pulsante 1 

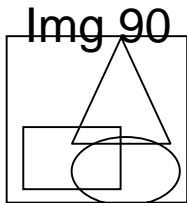

T
I
T
O
L
O
4
0

SCHERMATA 46h

Titolo 40: Intervista col vampiro
(il titolo è creato in Livetype)

Img 89: immagine di paesaggio americano +
Rollover cursor Change: finger + tool tip: America
Link schermata 25c

Img 90:

Labbra, + tool tip: Ascolta la trama, cliccando
partirà una voce che narra la trama del film.

Img 92: foto di Anne Rice + Rollover cursor
Change: finger + tool tip: Anne Rice, Link
schermata 27c

Titolo: vedi schermata 3
Titolo 1: vedi schermata 1
Titolo 2: vedi schermata 1
Titolo 3: vedi schermata 1
Titolo 4: vedi schermata 1
Titolo 5: vedi schermata 1
Titolo 6: vedi schermata 1
Titolo 7: vedi schermata 1
Titolo 8: vedi schermata 1
Titolo 9: vedi schermata 3

Musica:
Colonna sonora Intervista
col vampiro

Sfondo 46: sfondo nero

Pulsante 1: vedi schermata 2

Animazione 27 :
Spezzoni del film Intervista
col vampiro, montati in Final
Cut

Ipermedia realizzato da
CONGIU JESSICA
Anno scolastico 2007-08

