

MOLA SILVIA

Classe I A

Anno Scolastico 2007/2008

PROGETTO DELL'IPERMEDIA:

“LA NATURA DELL'UOMO”

LA COMPETIZIONE

# MAPPA CONCETTUALE

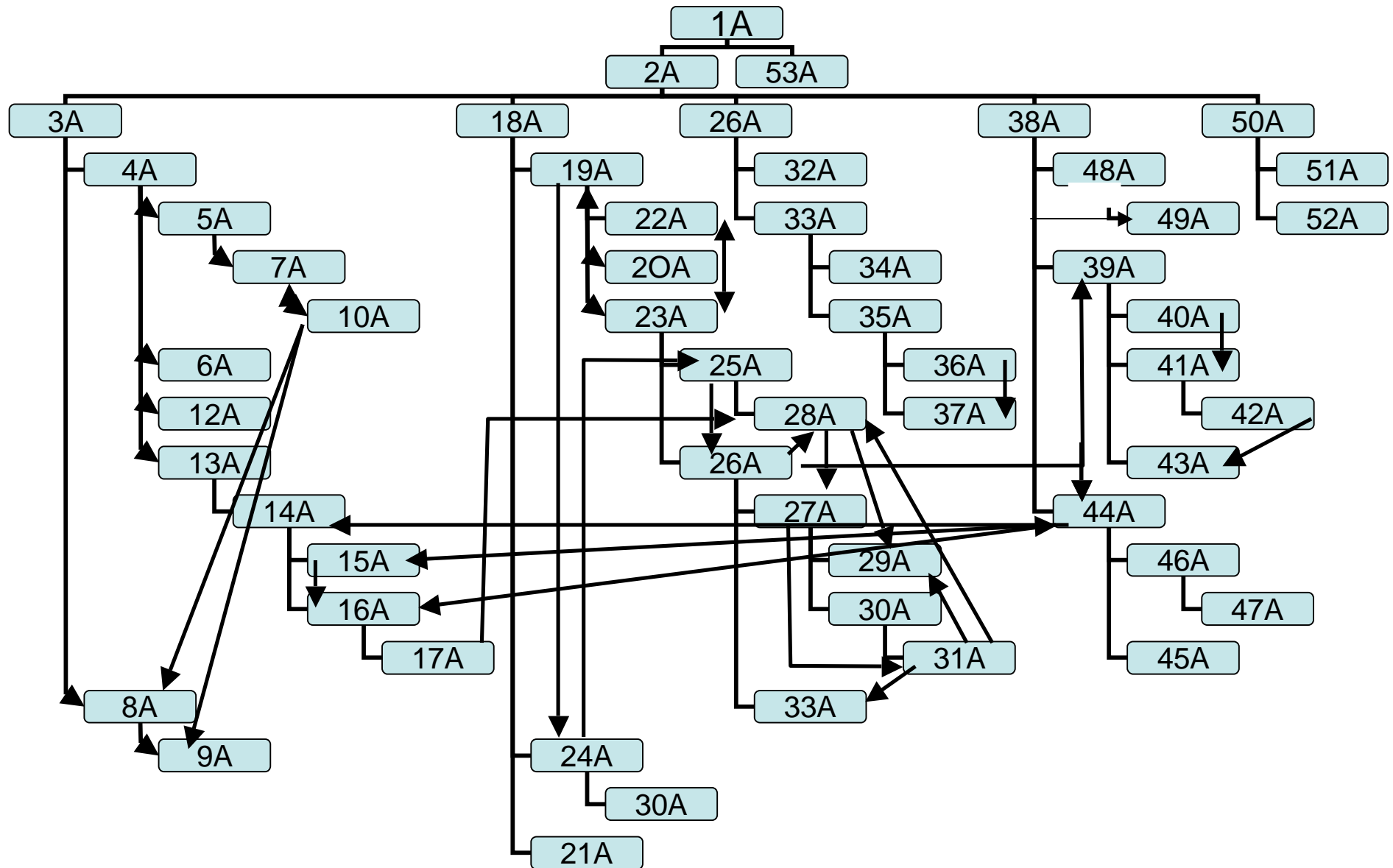

Collegamenti: 19-24/21-22/21-23/23-43/24-25/25-26/26-39/27-28/17-28/28-29/31-28/  
 31-29/31-33/26-27-28-29-30-31/36-37/44-14-15-16/... Ogni videata si collega a 53a

# V I D E A T A 1

VIDEO 1

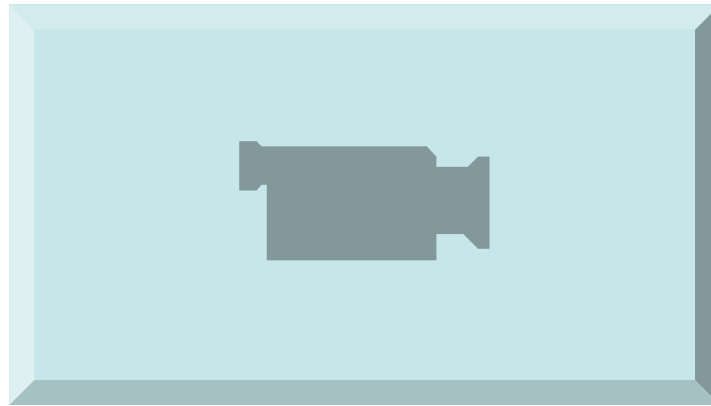

PULS. 1

entra...

## DETTAGLI VIDEATA 1 (800 x 600 pixel)

VIDEO 1: presenta un alternarsi di frasi e d'immagini in dissolvenza (realizzato in Final Cut)  
- sfondo nero

PULSANTE 1: vi è applicato l'effetto rollover cursor change, ad un click del mouse porta alla videata 2.

MUSICA: "*What have done*" Linkin Park dall'album "*Minutes to Midnight*"

V I D E A T A 2A

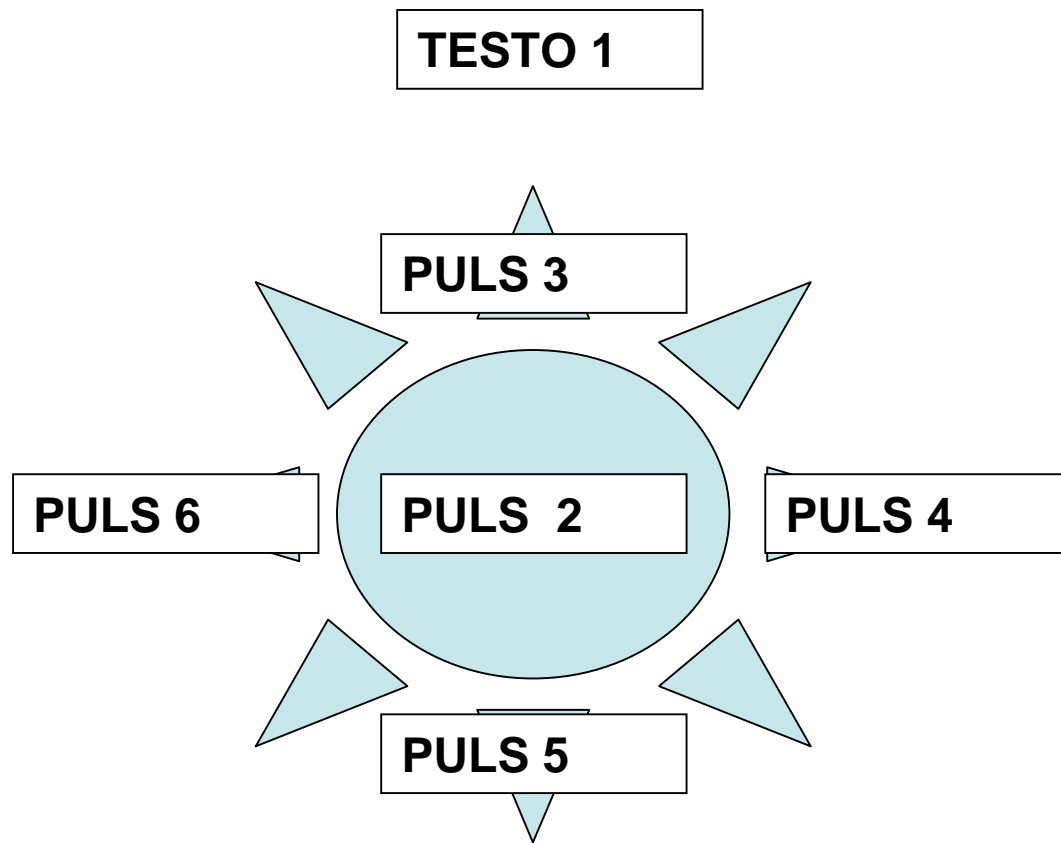



PULS. 7/8/9/10

## DETTAGLI VIDEATA 2 A (800 x 600 pixel)

- SFONDO: tramonto
- TESTO1: La Competizione
- PULS. 2: rappresenta la parte centrale del sole; vi è applicato l'effetto rollover cursor change e, ad un click del cursore porta alla videata 50 ; quando è sorvolato dal cursore compare la scritta " Là dove la competizione non esiste..." (back ground transparent, realizzata in Live Type)
- PULS.3: rappresenta un raggio del sole, vi è applicato l'effetto rollover cursor change e, ad un click del cursore porta alla videata 3 ; quando è sorvolato dal cursore compare la scritta "Lo Sport" (back ground transparent, realizzata in Live Type)
- PULS.4: rappresenta un raggio del sole, vi è applicato l'effetto rollover cursor change e, ad un click del cursore porta alla videata 16 ; quando è sorvolato dal cursore compare la scritta "Le potenze" (back ground transparent, realizzata in Live Type)
- PULS.5: rappresenta un raggio del sole, vi è applicato l'effetto rollover cursor change e, ad un click del cursore porta alla videata 26 ; quando è sorvolato dal cursore compare la scritta "La Sopravvivenza" (back ground transparent, realizzata in Live Type)
- PULS.6: rappresenta un raggio del sole, vi è applicato l'effetto rollover cursor change e, ad un click del cursore porta alla videata 38 ; quando è sorvolato dal cursore compare la scritta "Il Pensiero" (back ground transparent, realizzata in Live Type)

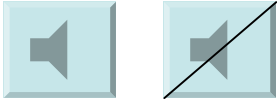
## DETTAGLI VIDEATA 2A (800 x 600 pixel)

- PULS.7/8/9: play, pausa, stop (effetto Fade In) 
- PULS.7/8/9: audio, senza audio (effett Fade In) 
- PULS. 10: rappresenta un fiore, vi è applicato l'efetto rollover cursor change, con un click porta alla videata 53 (uscita )(Effetto Fade In) 
- PULS. 10a: rappresenta un fiore, vi è applicato l'efetto rollover cursor change, un click porta al sottomenu (effetto Fade In) 

Ad ogni schermata è applicato il comando jump to back  
botton

MUSICA: Enya

V I D E A T A 3A

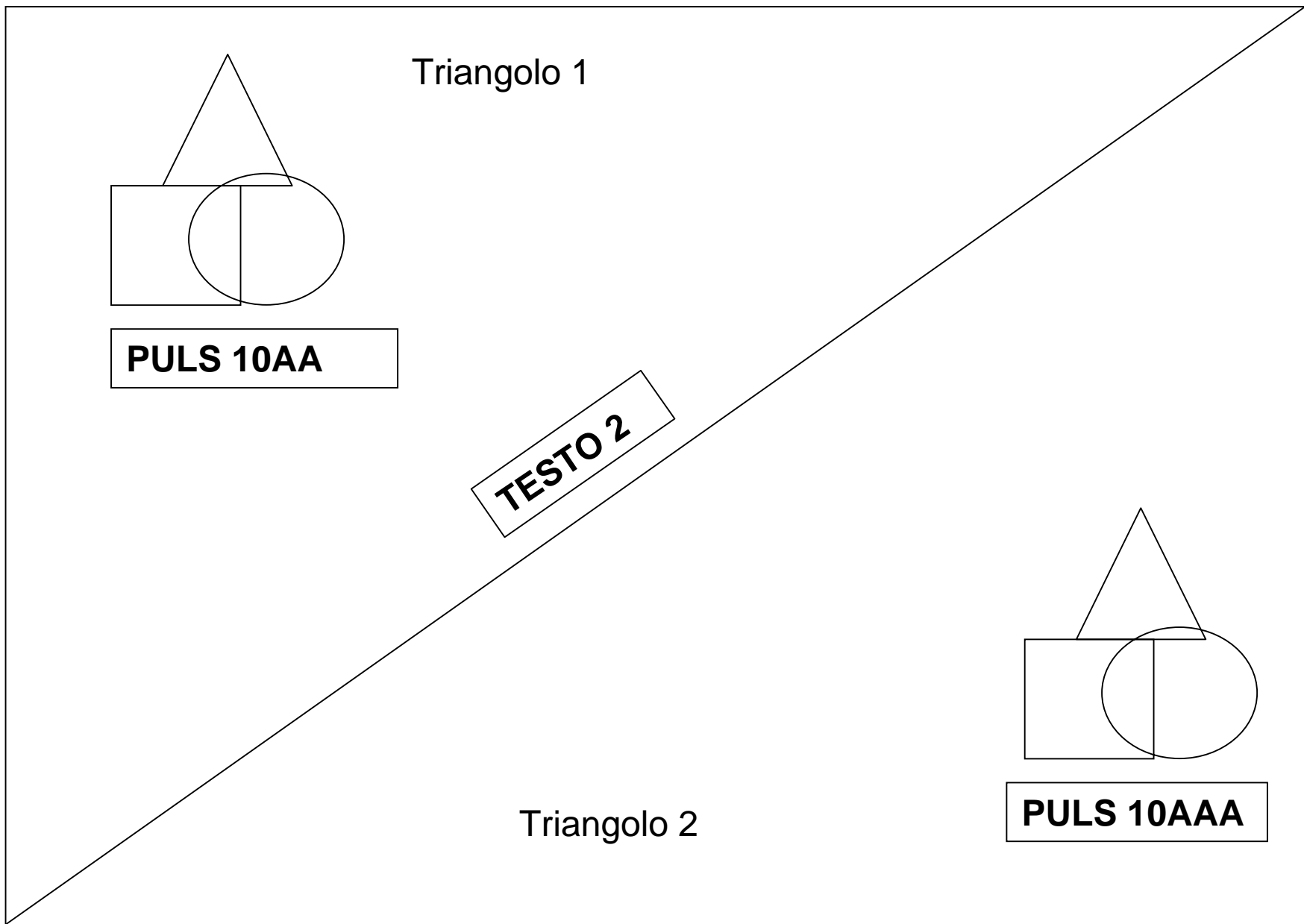

## DETTAGLI VIDEATA 3 A (800 x 600 pixel)

- SFONDO: Triangolo 1 immagini in dissolvenza riguardanti la F1.(Flash)  
Triangolo 2 immagini in dissolvenza della Moto GP (realizzato in Flash)
- TESTO2: Lo Sport
- PULS. 10AA: rappresenta la Ferrari; vi è applicato l'effetto rollover cursor change e, ad un click del cursore porta alla videata 4 ; quando è sorvolato dal cursore compare la scritta " La Formula 1 " (back ground transparent, realizzata in Live Type)
- PULS.10AAA: rappresenta una moto, vi è applicato l'effetto rollover cursor change e, ad un click del cursore porta alla videata 8 ; quando è sorvolato dal cursore compare la scritta "La Moto GP" (back ground transparent, realizzata in Live Type)
- PULS.7: vedi vid.2
- PULS. 8: vedi vid. 2
- PULS. 9: vedi vid. 2
- PULS. 10: uscita, vedi vid. 2
  
- MUSICA: *"The river" Good Charlotte dall'album "Good Morning Revival"*

PULS. 10



TESTO 7

PULS. 11



TESTO 9

PULS. 12



TESTO 8

PULS. 13



TESTO 10



PULS. 7/8/9/10



## DETTAGLI VIDEATA 4 (800 x 600 pixel)

- SFONDO: sullo sfondo vediamo un alternarsi d'immagini in dissolvenza riguardanti il mondo della F1 (realizzato con Flash o Final Cut).
- PULS. 12: rappresenta lo stemma del Cavallino; vi è applicato l'effetto zoom, ad un click del cursore porta alla videata 5, in cui viene mostrata attraverso un filmato la storia di questo sport.
- TESTO 8: compare sotto il pulsante 2 la scritta "*Storia*" (realizzata in Live Type con l'effetto)
- PULS. 10: rappresenta una macchina di F1; vi è applicato l'effetto dissolvenza, ad un click del cursore porta alla videata 13, nell'area riguardante la ricerca della perfezione.
- TESTO 7: compare sotto il pulsante 3 la scritta "*Ricerca della perfezione*" (realizzata in Live Type)
- PULS. 13: rappresenta una macchina di F1; vi è applicato l'effetto che fa partire la macchina. Ed ad un click del cursore porta alla videata 12, nell'area riguardante la velocità.
- TESTO 10: compare sotto il pulsante 4 la scritta "*Velocità*" (realizzata in Live Type con l'effetto ...)
- PULS. 11: rappresenta una macchina di F1; vi è applicato l'effetto rollover cursor change e, ad un click del cursore porta alla videata 6; quando è sorvolato dal cursore compare la scritta "" Il motore" macchina" (back ground transparent, realizzata in Live Type)
- TESTO 9: compare sotto il pulsante 4 la scritta "*Motore*" (realizzata in Live Type con l'effetto ...)
  
- PULS.7: vedi vid.2
- PULS. 8: vedi vid. 2
- PULS. 9: vedi vid. 2
- PULS. 10: uscita, vedi vid. 2
  
- CURSORE: viene rappresentato da una Ferrari.
- MUSICA: "*The river*" Good Charlotte dall'album "*Good Morning Revival*"

V I D E O 2



PULS 14

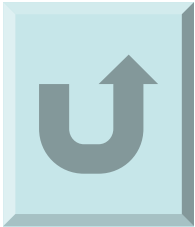
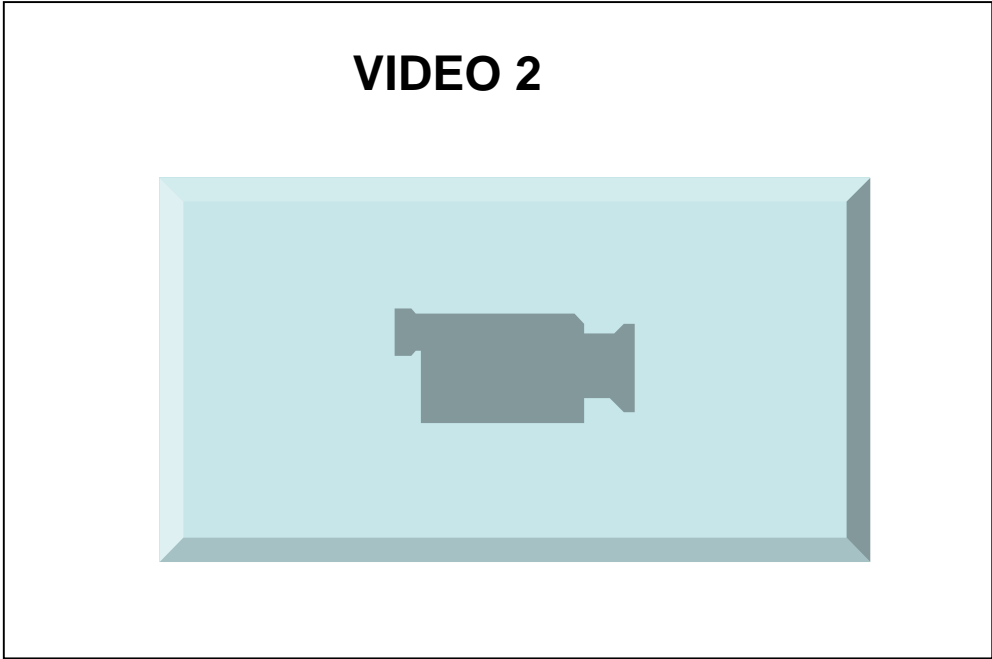

PULS. 10/7/8/9/10



PULS 15

## DETTAGLI VIDEATA 5 (800 x 600 pixel)

- SFONDO: immagine della Ferrari.
- VIDEO 2: viene narrata la storia della F1
- PULS.7: vedi vid.2
- PULS. 8: vedi vid. 2
- PULS. 9: vedi vid. 2
- PULS. 10: uscita
- PULS. 14: rappresenta lo stemma del Cavallino; vi è applicato l'effetto rollover cursor change e, ad un click del cursore porta alla videata 7 ; quando è sorvolato dal cursore compare la scritta " Il mito" (back ground transparent, realizzata in Live Type)
- PULS.15: rappresenta una macchina di f1, vi è applicato l'effetto rollover cursor change e, ad un click del cursore porta alla videata 6 ; quando è sorvolato dal cursore compare la scritta "il motore" (back ground transparent, realizzata in Live Type)
- CURSORE: viene rappresentato da una Ferrari.

V I D E A T A 6



PULS. 21

PULS. 17

PULS. 18

PULS. 16

PULS. 20

PULS. 19

PULS. 7/8/9/10



## DETTAGLI VIDEATA 6 (800 x 600 pixel)

- SFONDO: immagine della Ferrari (copy 100%)
- PULS.7: vedi vid.2
- PULS. 8: vedi vid. 2
- PULS. 9: vedi vid. 2
- PULS. 10: uscita, vedi vid. 2
- PULS. 16: rappresenta l'alettone; vi è applicato l'effetto rollover cursor change; ad un click del mouse attraverso l'effetto Zoom appare il testo: descrizione dei tratti fondamentali delle sue funzioni.
- PULS.17: rappresenta il posto di guida; vi è applicato l'effetto rollover cursor change; ad un click del mouse attraverso l'effetto Zoom appare il testo: descrizione dei tratti fondamentali delle sue funzioni.
- PULS. 18: rappresenta la ruota; vi è applicato l'effetto rollover cursor change; ad un click del mouse attraverso l'effetto Zoom appare il testo: descrizione dei tratti fondamentali delle sue funzioni.
- PULS.19: vi è applicato l'effetto rollover cursor change Show on mouse enter, Hide on mouse Leave, Slide in out. Quando è sorvolata dal cursore fa comparire il testo, nello spazio indicato: descrizione dei tratti fondamentali delle sue funzioni
- PULS.20: vi è applicato l'effetto rollover cursor change Show on mouse enter, Hide on mouse Leave, Slide in out. Quando è sorvolata dal cursore fa comparire il testo, nello spazio indicato: descrizione dei tratti fondamentali delle sue funzioni
- PULS. 21: è applicato l'effetto rollover cursor change, ad un click del mouse porta alla videata 7.
- CURSORE: viene rappresentato da una Ferrari.
- PULS 7/8/9/10A/10B/MUSICA: vedi videata precedente

V I D E A T A 7



PULS 22



PULS. 14

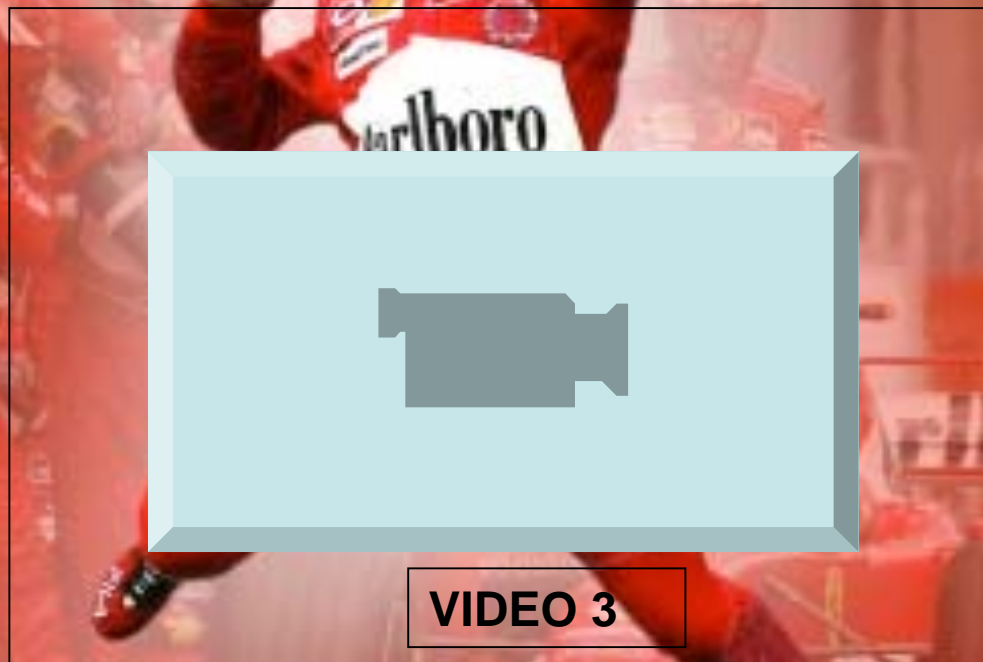

VIDEO 3



PULS. 10/7/8/9



## DETTAGLI VIDEATA 7 A (800 x 600 pixel)

- SFONDO: immagine della Ferrari con il suo campione
- VIDEO 3: viene narrata la storia di Schumaker
- PULS. 22: rappresenta il simbolo di Valentino Rossi; vi è applicato l'effetto rollover cursor change e, ad un click del cursore porta alla videata 10 ; quando è sorvolato dal cursore compare la scritta " Il mito delle 2 ruote" (back ground transparent, realizzata in Live Type)  
PULS. 14: rappresenta lo stemma del Cavallino, vi è applicato l'effetto rollover cursor change e, ad un click del cursore porta alla videata 5 ; quando è sorvolato dal cursore compare la scritta " Il suo mondo" (back ground transparent, realizzata in Live Type)
- PULS.7: vedi vid.2
- PULS. 8: vedi vid. 2
- PULS. 9: vedi vid. 2
- PULS. 10: uscita vedi vid. 2
  
- MUSICA: " The River" punk rock



PULS. 23

TESTO 11



PULS. 24

TESTO 12

**46**  
**46**

PULS. 25

TESTO 14



PULS. 26

TESTO 13



PULS. 7/8/9/10



## DETTAGLI VIDEATA 8A (800 x 600 pixel)

- SFONDO: sullo sfondo vediamo un alternarsi d'immagini in dissolvenza riguardanti il mondo della Moto GP (realizzato con Flash o Final Cut).
- PULS. 23: rappresenta la Yamaha M1, vi è applicato l'effetto rollover cursor change e, ad un click del cursore porta alla videata 9 ; quando è sorvolato dal cursore compare la scritta " La storia" (back ground transparent, realizzata in Live Type)
- PULS. 25: rappresenta il numero di Valentino Rossi; vi è applicato l'effetto rollover cursor change e, ad un click del cursore porta alla videata 10 ; quando è sorvolato dal cursore compare la scritta (TESTO 14) "*Storia di un mito*" (realizzata in Live Type con l'effetto)
- TESTO 11: compare sotto il pulsante 3 la scritta "*Storia*" (realizzata in Live Type con l'effetto)
- PULS. 24: rappresenta la Ducati; vi è applicato l'effetto che fa partire la macchina.... Ed ad un click del cursore porta alla videata 11, nell'area riguardante la potenza.
- TESTO 12: compare sotto il pulsante 4 la scritta "*Potenza*" (realizzata in Live Type con l'effetto)
- PULS.26: rappresenta la Honda Rapsol; vi è applicato l'effetto rollover cursor change, ad un click del cursore porta alla videata 13, nell'area riguardante la ricerca della perfezione ed il Giappone.
- TESTO 13: compare sotto il pulsante 4 la scritta "*Ricerca della perfezione*" (realizzata in Live Type con l'effetto)
  
- PULS.7: vedi vid.2
- PULS. 8: vedi vid. 2
- PULS. 9: vedi vid. 2
- PULS. 10: uscita, vedi vid. 2
  
- CURSORE: viene rappresentato da una moto o un casco.
- MUSICA: "*The river*" Good Charlotte dall'album "*Good Morning Revival*"

V I D E O 4

**46**  
**46**

**PULS 27**

**VIDEO 4**

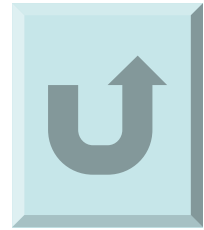
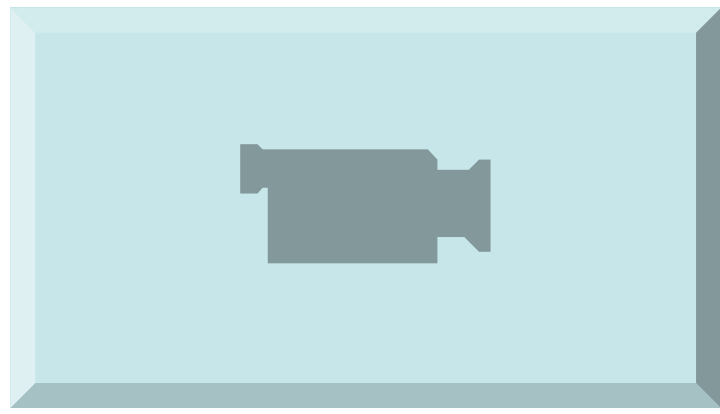

**PULS. 10/7/8/9**



**PULS 28**

## DETTAGLI VIDEATA 9 (800 x 600 pixel)

- SFONDO: immagine della Moto GP.
- VIDEO 4: viene narrata la storia della Moto GP
- PULS.7: vedi vid.2
- PULS. 8: vedi vid. 2
- PULS. 9: vedi vid. 2
- PULS. 10: uscita vedi vid. 2
- PULS. 27: rappresenta il simbolo “46”, vi è applicato l’effetto rollover cursor change e, ad un click del cursore porta alla videata 10; quando è sorvolato dal cursore compare la scritta “ Il mito” (back ground transparent, realizzata in Live Type)
- PULS.28: rappresenta la Ducati, vi è applicato l’effetto rollover cursor change e, ad un click del cursore porta alla videata precedente.
- CURSORE: viene rappresentato da un casco.

V I D E A T A 1 0 A



PULS 29



TESTO 15

PULS 30

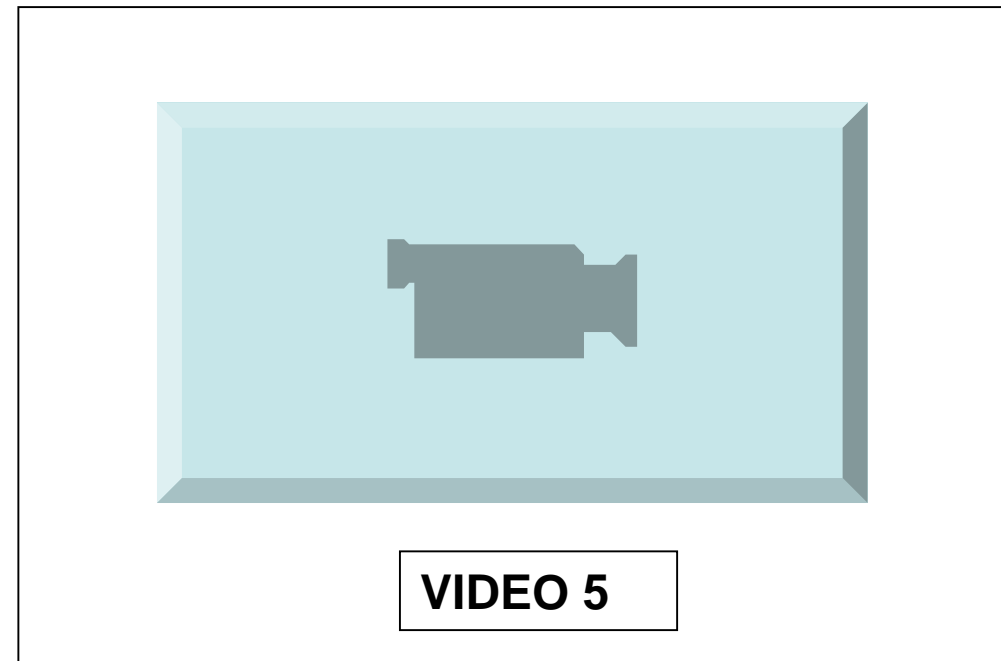

PULS 7/8/9/10



## DETTAGLI VIDEATA 10 (800 x 600 pixel)

- SFONDO: immagine di Valentino
- VIDEO 5: viene narrata la storia di Valentino Rossi.
- PULS.7: vedi vid.2
- PULS. 8: vedi vid. 2
- PULS. 9: vedi vid. 2
- PULS. 10: uscita vedi vid. 2
- PULS. 29: rappresenta il simbolo della Ferrari; vi è applicato l'effetto .... ed ad un click del mouse porta alla videata 7.
- PULS. 30: rappresenta il n°46; vi è applicato l'effetto .... Ed ad un click del mouse porta alla videata 8.
- TESTO 15: scritta "Valentino Rossi" realizzata in Live Type con l'effetto.....
- CURSORE: viene rappresentato da un casco di Rossi.

V I D E A T A 1 1



VIDEO 6



TESTO 16



PULS. 10/7/8/9



PULS 31



Testo 17

## DETTAGLI VIDEATA 11A (800 x 600 pixel)

- SFONDO: sullo sfondo abbiamo l'immagine della Ducati.
- VIDEO 6: vi è un susseguirsi d'immagini riguardanti la potenza.
- TESTO 16: vi è applicato l'effetto background transparent. Compare con l'effetto Fade In. Scritte che riguardano la potenza "Potenza, l'attributo essenziale per competere, Potenza ciò che si diventa al termine del sottile gioco della Competizione. La potenza che è data dal talento, dall'esperienza, dal lavoro di squadra e , nel caso dello sport da una buon motore o prestanza fisica.
- PULS. 31: rappresenta la Ducati; vi è applicato l'effetto rollover cursor change, ad un click del cursore porta alla videata 12, nell'area riguardante la velocità.
- TESTO 17: compare sotto il pulsante 31 la scritta "*Velocità*" (realizzata in Live Type)
- PULS.7: vedi vid.2
- PULS. 8: vedi vid. 2
- PULS. 9: vedi vid. 2
- PULS. 10: uscita, vedi vid. 2
  
- CURSORE: viene rappresentato da una moto.
- MUSICA: rock

V I D E A T A 1 2A

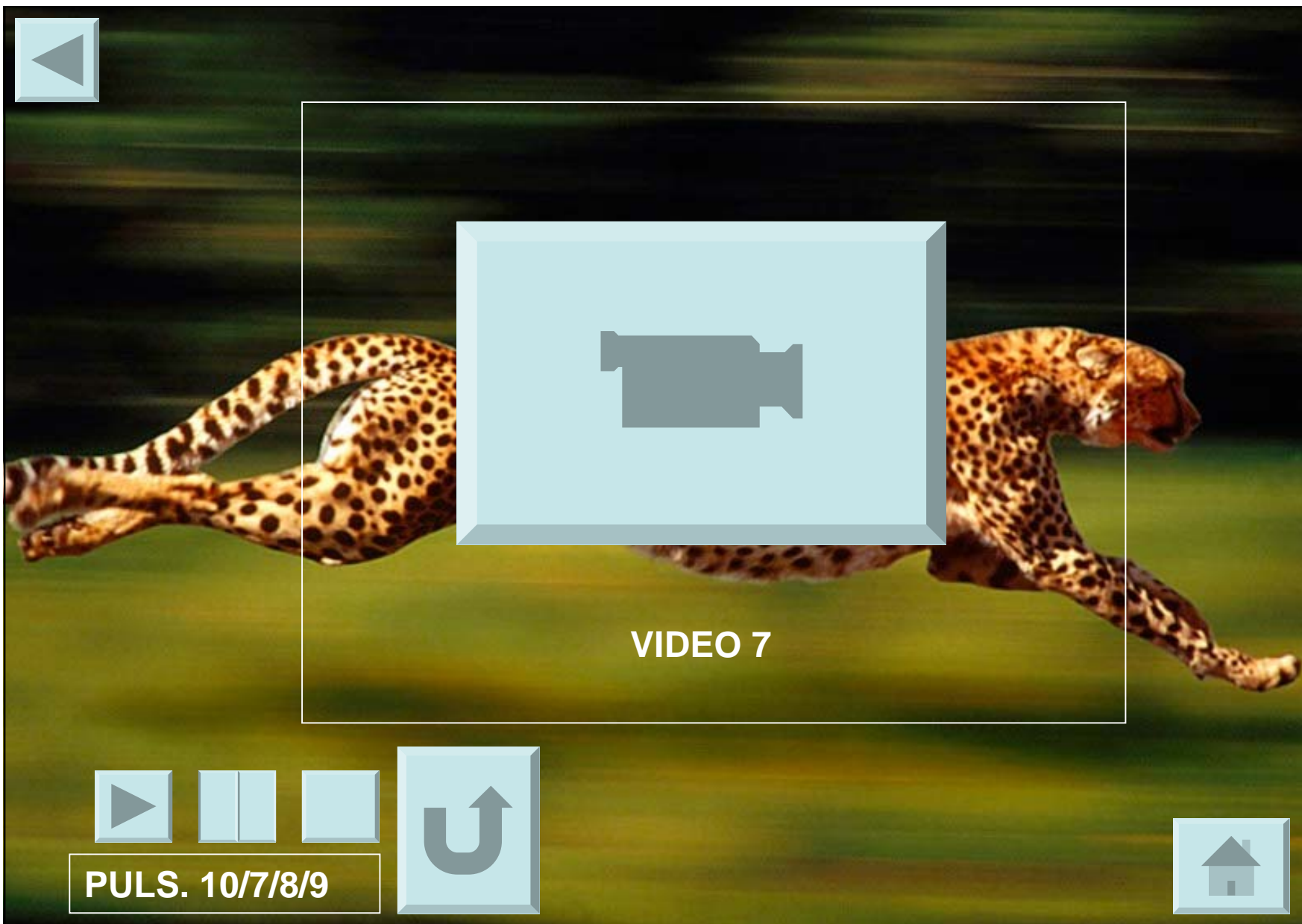

PULS. 10/7/8/9

## DETTAGLI VIDEATA 12A (800 x 600 pixel)

- SFONDO: sullo sfondo abbiamo l'immagine di un ghepardo.
- VIDEO 7: vi è un susseguirsi d'immagini riguardanti la velocità.
- PULS.7: vedi vid.2
- PULS. 8: vedi vid. 2
- PULS. 9: vedi vid. 2
- PULS. 10: uscita, vedi vid. 2
  
- CURSORE: viene rappresentato da un ghepardo in corsa.
- MUSICA: The river, rock

# V I D E A T A 1 3 A

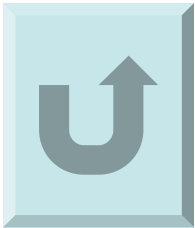
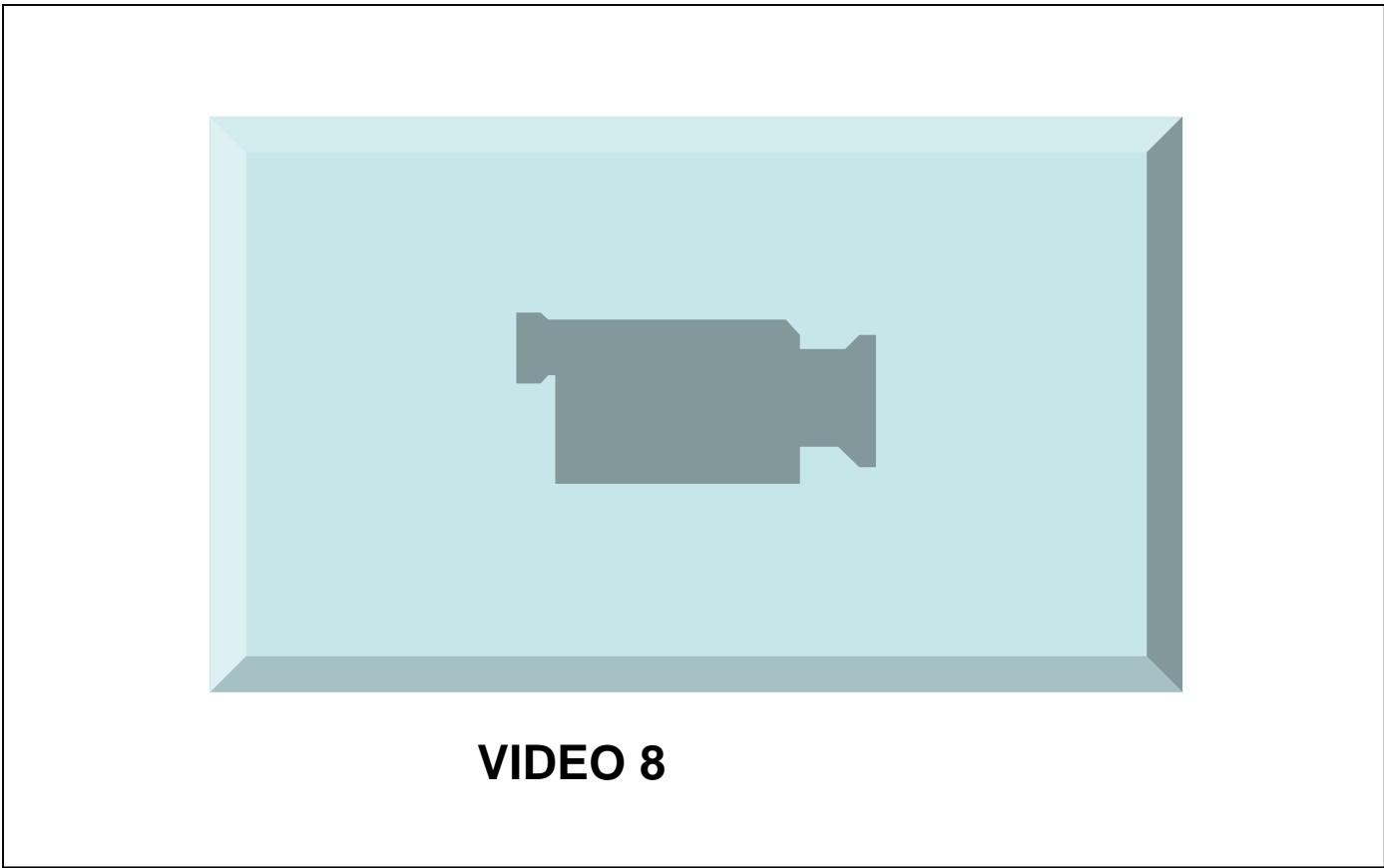

**PULS. 10/7/8/9**



## DETTAGLI VIDEATA 13A (800 x 600 pixel)

- SFONDO: sullo sfondo abbiamo l'immagine delle bellezze del mondo, in quanto perfette.
- VIDEO 8: vi è un susseguirsi d'immagini riguardanti la ricerca della perfezione.
- PULS.7: vedi vid.2
- PULS. 8: vedi vid. 2
- PULS. 9: vedi vid. 2
- PULS. 10: uscita, vedi vid. 2
  
- MUSICA: Enya

V I D E A T A 1 4



## DETTAGLI VIDEATA 14 (800 x 600 pixel)

- SFONDO: sullo sfondo vediamo un immagine caratteristica del paesaggio Giapponese.
- PULS. 32: rappresenta la carta politica della Cina; vi è applicato l'effetto zoom in, ad un click del cursore porta alla videata 15 , in cui si parla della grande potenza Cinese.
- TESTO 19: compare sopra il pulsante 32 la scritta "Cina" (realizzata in Live Type)
- PULS. 33: rappresenta la carta politica dell'Italia; vi è applicato l'effetto rollover cursor change, ad un click del cursore porta alla videata 16 , nell'area riguardante la città di Torino.
- TESTO 20: compare sotto il pulsante 3 la scritta "*Torino*" (realizzata in Live Type)
- TESTO 21: compaiono in dissolvenza, alternandosi aforismi Giapponesi.
- PULS.7: vedi vid.2
- PULS. 8: vedi vid. 2
- PULS. 9: vedi vid. 2
- PULS. 10: uscita, vedi vid. 2
  
- MUSICA: Giapponese

V I D E A T A 1 5 A



TESTO 22

LINK 5/6

TESTO 23

PULS. 10/7/8/9

PULS 34

## DETTAGLI VIDEATA 15A (800 x 600 pixel)

- SFONDO: sullo sfondo vediamo un alternarsi d'immagini in dissolvenza riguardanti il mondo della Cina e le Olimpiadi di atletica di sottofondo (realizzato con Flash o Final Cut).
- TESTO 22: scritto riguardante la Cina. " Torino 2006, Cina 2008: le Olimpiadi.
- La ormai affermata capitale dell'automobilee la nascente potenza industriale si confrontano; gli sport invernali con l'atletica. Una potenza Asiatica con una Occidentale. Una potenza, la Cina, il più grande colosso dell'industria. L'asia una terra da competizione, cha abbraccia i tre settori dell'Economia, dall'agricoltura alle tecnologie perfette (Giappone).

Compare attraverso l'effetto dissolvenza.

- LINK 8: " *Giappone*" porta alla videata 14
- LINK 9: " *Torino*" porta alla videata 16.
- TESTO 23: compaiono in dissolvenza, alternandosi aforismi Cinesi (realizzate in Live Type).
- PULS 34: rappresenta un'industria porta alla videata n°44. vedi puls. 33
- PULS.7: vedi vid.2
- PULS. 8: vedi vid. 2
- PULS. 9: vedi vid. 2
- PULS. 10: uscita, vedi vid. 2
- MUSICA: voce narrante/ cinese

V I D E A T A 1 6 A



PULS. 35

TESTO 24

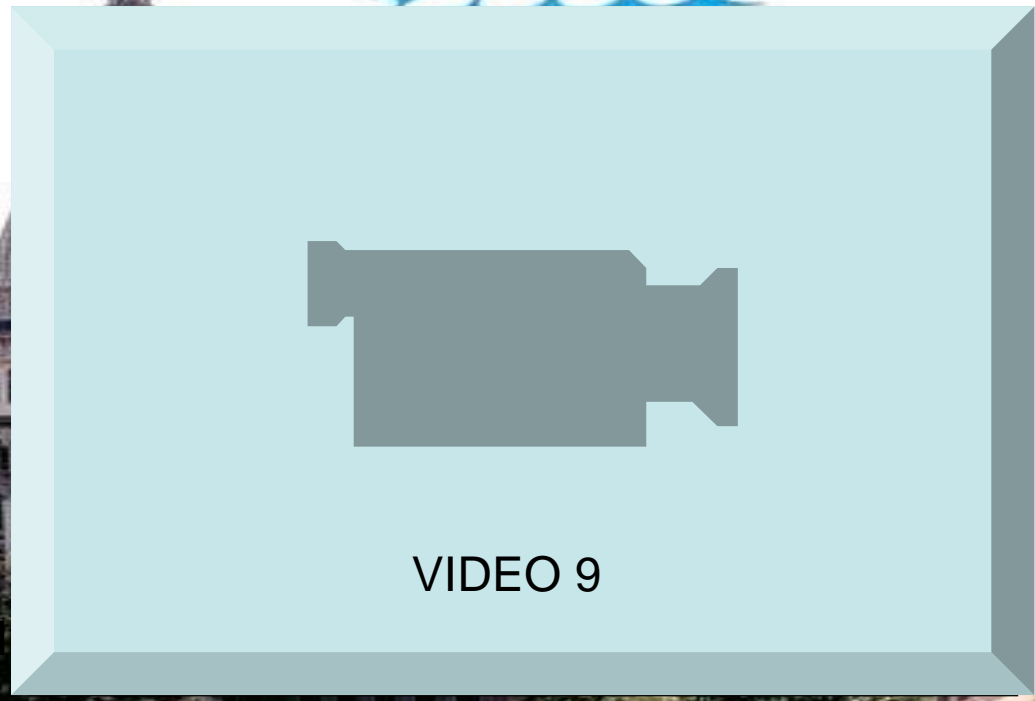

VIDEO 9



PULS. 10/7/8/9

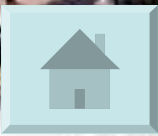

## DETTAGLI VIDEATA 16A (800 x 600 pixel)

- SFONDO: vd. Riproduzione
- VIDEO 9: Breve storia di Torino e delle Olimpiadi 2006.
- LINK 8: “ *Olimpiadi*” porta alla videata 23
- LINK 10: “ *Cina*” porta alla videata 15.
- TESTO 24: compaiono in dissolvenza, alternandosi proverbi Piemontesi (realizzate in Live Type).
- PULS. 35: rappresenta uno sciatore; vi è applicato l'effetto roll-over cursor change e ad un click del cursore porta alla videata 17; quando è sorvolato dal cursore compare la scritta “ *Olimpiadi*” (back ground transparent, realizzata in Live Type) nell'angolo superiore sinistro della videata.
- PULS.7: vedi vid.2
- PULS. 8: vedi vid. 2
- PULS. 9: vedi vid. 2
- PULS. 10: uscita, vedi vid. 2
  
- MUSICA: “Enia”/ voce narrante

VIDEATA 17A

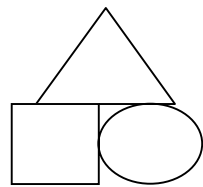

**PULS 35**

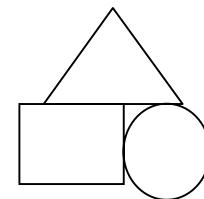

**PULS 36**



**TESTO26**

**TESTO 23**

**TESTO24**

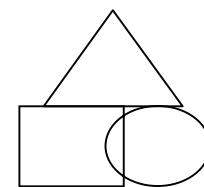

**PULS 37**

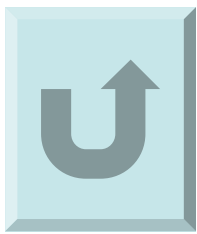

**PULS. 10/7/8/9**

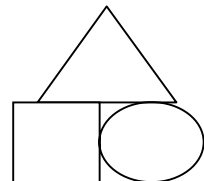

**PULS 38**

**TESTO25**

## DETTAGLI VIDEATA 17A (800 x 600 pixel)

- SFONDO: immagine dell'Antica Grecia durante i giochi Olimpici.
- PULS. 35: rappresenta il “ Discobolo”; vi è applicato l'effetto rollover cursor change e, quando è sorvolata dal cursore fa comparire il testo 23, nello spazio indicato:  
“Le Olimpiadi in Grecia” con descrizione; esso è collocato nell'area centrale della videata.  
PULS. 36 :rappresenta una “Nike”; vi è applicato l'effetto rollover cursor change e, quando è sorvolata dal cursore fa comparire il testo 24, nello spazio indicato; relizzato in Live Type:  
“...VITTORIA..”; esso è collocato nel lato destro superiore.  
PULS. 37 :rappresenta il “Diadumeno”; vi è applicato l'effetto rollover cursor change e, quando è sorvolata dal cursore fa comparire il testo 25, realizzato in Live Type, nello spazio indicato:  
“...ONORE..”; esso è collocato nel lato destro inferiore.  
PULS.38: rappresenta “Athena Parthenos”; vi è applicato l'effetto roll-over cursor change e ad un click del cursore porta alla videata 28; quando è sorvolato dal cursore compare la scritta “*Iliade*” (back ground transparent, realizzata in Live Type)  
TESTO 26: scritta realizzata in Live Type “ Le Olimpiadi nell'Antica Grecia“  
PULS.7: vedi vid.2
- PULS. 8: vedi vid. 2
- PULS. 9: vedi vid. 2
- PULS. 10: uscita, vedi vid. 2
- MUSICA: “Enia”/ voce narrante



## TESTO 27

“ La competizione è uno dei cardini dell'EVOLUZIONE: da essa fra i diversi agenti di un sistema che producono fenomeni di crescita dei singoli agenti cioè di adattamento reciproco.

La competizione all'interno di un sistema produce un forte incentivo di COOPERAZIONE”

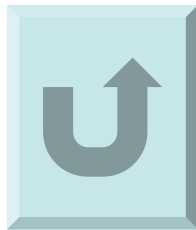

PULS. 10/7/8/9



## DETTAGLI VIDEATA 18A (800 x 600 pixel)

- SFONDO: immagini inerenti alla natura che si alternano, variando opacità (realizzato in Flash).
- TESTO 27: realizzato in Live Type  
*“ La competizione è uno dei cardini dell’EVOLUZIONE: da essa fra i diversi agenti di un sistema di producono fenomeni di crescita dei singoli agenti cioè di adattamento reciproco.  
La competizione all’interno di un sistema produce un forte incentivo di COOPERAZIONE”.*
- LINK 10: vi è applicato l’effetto roll-over cursor change e ad un click del mouse porta alla videata 19 “Evoluzione”.
- LINK 11: vi è applicato l’effetto roll-over cursor change e ad un click del mouse porta alla videata 24 “ Prede e predatori”.
- PULS.7: vedi vid.2
- PULS. 8: vedi vid. 2
- PULS. 9: vedi vid. 2
- PULS. 10: uscita, vedi vid. 2
- MUSICA: “Enya”/ voce narrante

VIDEATA 19A

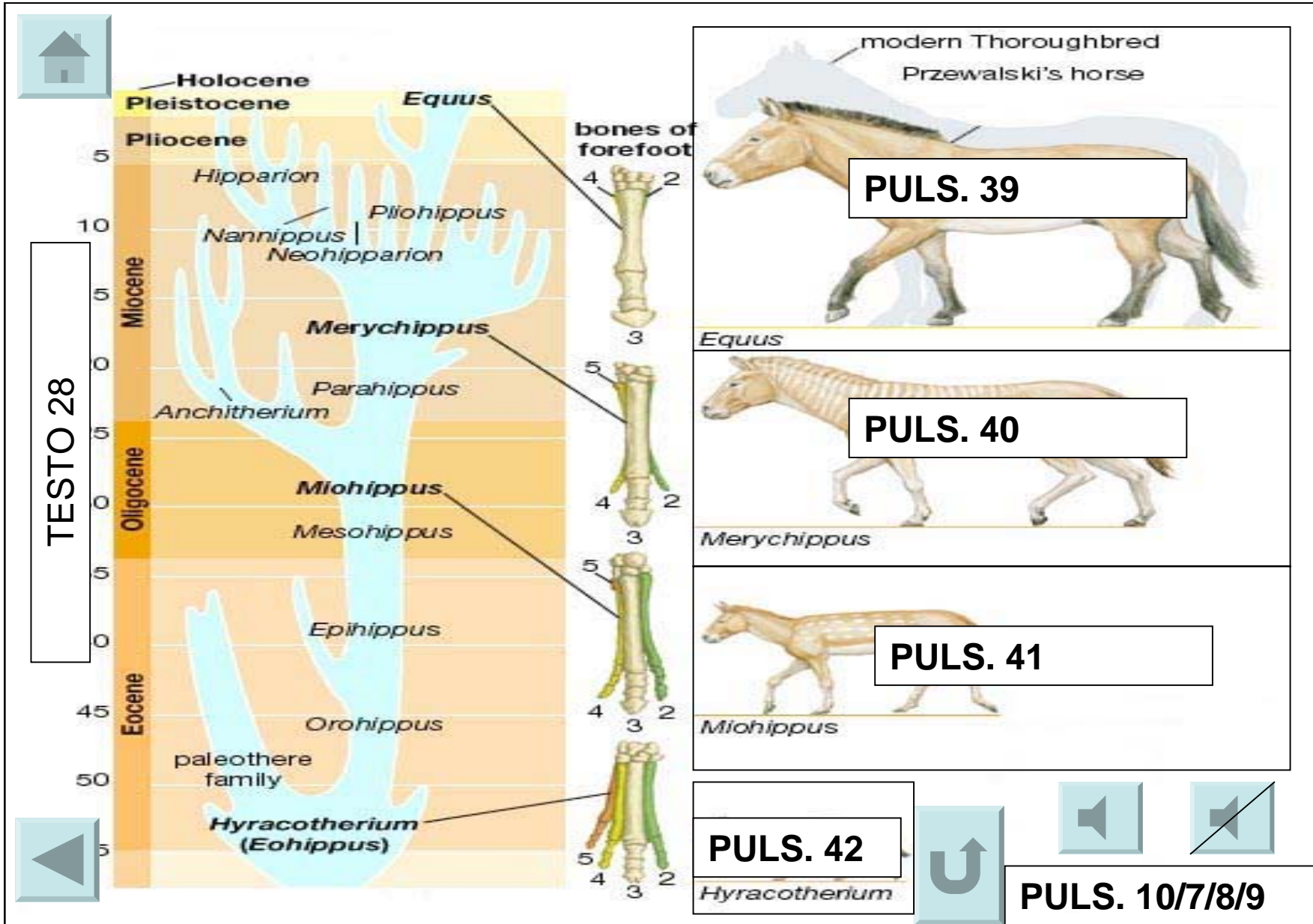

## DETTAGLI VIDEATA 19A (800 x 600 pixel)

- SFONDO: vedi riproduzione
- PULS. 39: rappresenta l' "Equus"; vi è applicato l'effetto roll-over cursor change e ad un click del cursore porta alla videata 22; quando è sorvolato dal cursore compare la scritta "*Tesi sull'evoluzione*" (back ground transparent, realizzata in Live Type)
- PULS. 40 :rappresenta il "Merychippus"; vi è applicato l'effetto roll-over cursor change e ad un click del cursore porta alla videata 20; quando è sorvolato dal cursore compare la scritta "*Il corteggiamento*" (back ground transparent, realizzata in Live Type)
- PULS. 41: rappresenta il "Michippus"; vi è applicato l'effetto roll-over cursor change e ad un click del cursore porta alla videata 24; quando è sorvolato dal cursore compare la scritta "*Prede e Predatori*" (back ground transparent, realizzata in Live Type)
- PULS.42: rappresenta l'"Hyracotherium"; vi è applicato l'effetto roll-over cursor change e ad un click del cursore porta alla videata 23; quando è sorvolato dal cursore compare la scritta "*Evoluzione dell'Uomo*" (back ground transparent, realizzata in Live Type)
- TESTO 28: scritta realizzata in Live Type " L'evoluzione"
- PULS.7: vedi vid.2
- PULS. 8: vedi vid. 2
- PULS. 9: vedi vid. 2
- PULS. 10: uscita, vedi vid. 2
- MUSICA: Enya



PULS. 10/7/8/9



TESTO 28

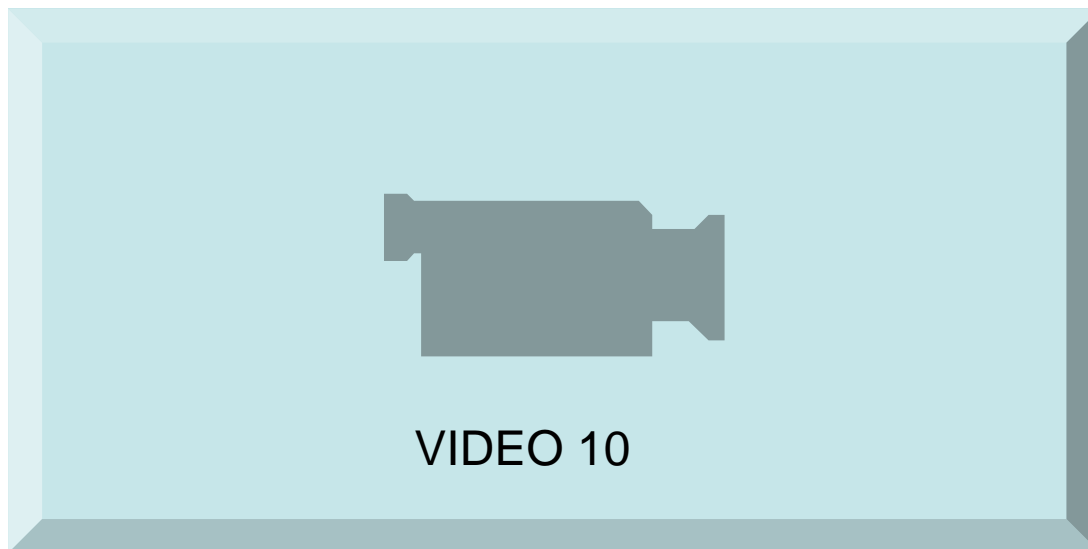

VIDEO 10



Il corteggiamento animale è una poesia, una sinfonia, una danza piena di dolcezza e di sensualità. Il maschio (generalmente è lui che prende l'iniziativa di sedurre la femmina) indossa per l'occasione la livrea più splendente, intona canti, fischi, inscena combattimenti, danza e... suona. La femmina sceglie il corteggiatore migliore ( a suo parere) e se lo contende con le altre. L'unione può durare tutta la loro vita, oppure può essere effimera e durare il tempo di una covata. Ma funziona.

TESTO 29

## DETTAGLI VIDEATA 20A (800 x 600 pixel)

- SFONDO: vedi riproduzione
- VIDEO 10: vari tipi di corteggiamento nel mondo animale.
- TESTO 28: realizzato in Live Type “*Corteggiamenti nel mondo animale*”.
- TESTO 29: vengono applicati i behavior Show on mouse enter, Hide on mouse Leave, Slide in out. “*Il corteggiamento animale è una poesia, una sinfonia, una danza piena di dolcezza e di sensualità. Il maschio (generalmente è lui che prende l'iniziativa di sedurre la femmina) indossa per l'occasione la livrea più splendente, intona canti, fischi, inscena combattimenti, danza e... suona. La femmina sceglie il corteggiatore migliore ( a suo parere) e se lo contende con le altre. L'unione può durare tutta la loro vita, oppure può essere effimera e durare il tempo di una covata. Ma funziona*”
- PULS.7: vedi vid.2
- PULS. 8: vedi vid. 2
- PULS. 9: vedi vid. 2
- PULS. 10: uscita, vedi vid. 2
  
- MUSICA: “Enya” / voce narrante

TESTO 33

PULS 43  
TESTO30

PULS 44  
TESTO31

PULS 45  
TESTO32

U

PULS. 10/7/8/9

PULS 46

## DETTAGLI VIDEATA 21A (600 X 600 pixel)

- SFONDO: vd immagine riprodotta
- PULS. 43: rappresenta il ritratto di “Cuvier”; vi è applicato l'effetto rollover cursor change Show on mouse enter, Hide on mouse Leave, Slide in out. Quando è sorvolata dal cursore fa comparire il testo30, nello spazio indicato:  
“ *Verso la fine del XVIII secolo, vengono scoperti i primi fossili di dinosauri, nell'area parigina per opera del paleontologo Cuvier, che li analizza ed esprime la TEORIA DEL CATASTROFISMO: gli esseri viventi sono nati da una creazione ma occasionalmente la Terra sarebbe soggetta a catastrofi che comporterebbero l'estinzione di alcune specie*”.  
PULS. 45 :rappresenta il ritratto di “Lamark”; vi è applicato l'effetto rollover cursor change, show on mouse enter, Hide on mouse Leave, Slide in out e, quando è sorvolata dal cursore fa comparire il testo 24, nello spazio indicato:  
“ *Contemporaneo di Cuvier fu Lamark, primo evoluzionista, che affermò che gli organismi non sono statici nel tempo: LEGGE DELL'USO E DEL DISUSO. Gli organismi cambiano con il tempo ed in relazione agli stimoli ambientali, sviluppando una parte del corpo, rispetto alle altre.*”  
PULS. 44 :rappresenta il “Darwin”; vi è applicato l'effetto rollover cursor change e, ad un click del cursore porta alla videata 22; quando è sorvolato dal cursore compare la scritta “*Il viaggio di Darwin*” (back ground transparent, realizzata in Live Type)  
PULS 46: rappresenta una scimmia antropomorfa, vi è applicato l'effetto rollover cursor change e, ad un click del cursore porta alla videata 23; quando è sorvolato dal cursore compare la scritta “*L'uomo*” (back ground transparent, realizzata in Live Type)  
TESTO 26: scritta realizzata in Live Type “ *Alcune tesi sull'evoluzione*”  
PULS.7: vedi vid.2
- PULS. 8: vedi vid. 2
- PULS. 9: vedi vid. 2
- PULS. 10: uscita, vedi vid. 2
- MUSICA: “Enya”/ voce narrante



PULS. 10/7/8/9



TESTO 34

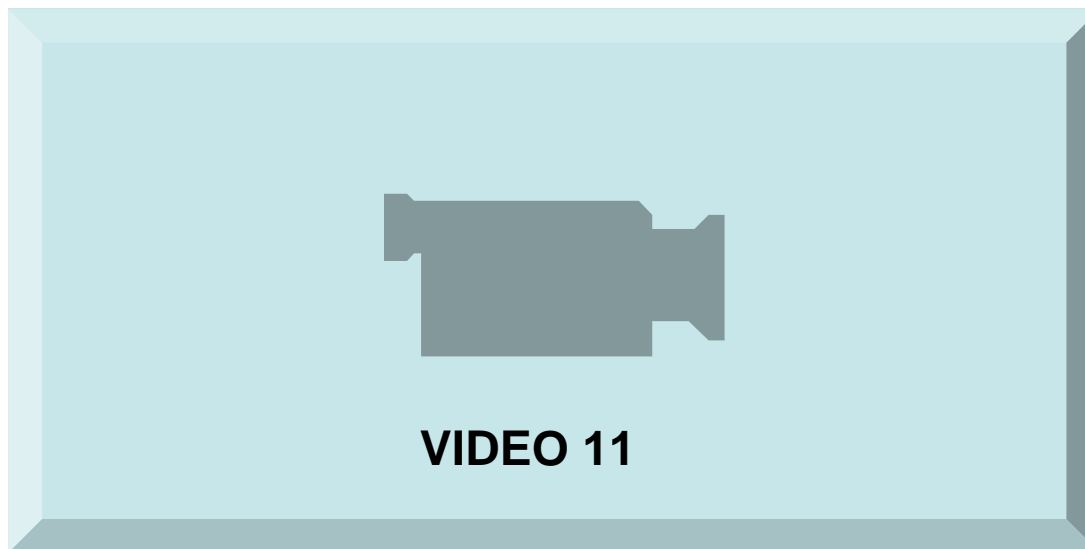

VIDEO 11

A meta '800 Charlie Darwin s'imbarca sul Beagle, aveva lo scopo di percorrere gli oceani per fare un'indagine sistematica delle zone conosciute. In questo modo Darwin scopre creature molto diverse, inizialmente viene colpito dalla grande varietà. Nota come le tartarughe di terra presentino il carapace diverso a seconda delle isole; analogamente nota le caratteristiche differenti dei becchi dei fringuelli a seconda della loro nutrizione (17 specie). Nota ancora le differenze tra le iguane di terra e quelle delle isole.....

TESTO 35

## DETTAGLI VIDEATA 22A (800 x 600 pixel)

- SFONDO: vedi videata 21
- VIDEO 11: i viaggi di Darwin
- TESTO 34: realizzato in Live Type “*I viaggi di Darwin*”.
- TESTO 35: vengono applicati i behavior Show on mouse enter, Hide on mouse Leave, Slide in out. “*A meta ‘800 Charlie Darwin s’imbarca sul Beagle, aveva lo scopo di percorrere gli oceani per fare un’indagine sistematica delle zone conosciute. In questo modo Darwin scopre creature molto diverse, inizialmente viene colpito dalla grande varietà. Nota come le tartarughe di terra presentino il carapace diverso a seconda delle isole; analogamente nota le caratteristiche differenti dei becchi dei fringuelli a seconda della loro nutrizione (17 specie)....*”
  
- PULS.7: vedi vid.2
- PULS. 8: vedi vid. 2
- PULS. 9: vedi vid. 2
- PULS. 10: uscita, vedi vid. 2
  
- MUSICA: “Enya” / voce narrante

V I D E A T A 2 3A

The diagram illustrates the evolution of man through a series of stages, represented by a red arrow pointing upwards. Each stage is accompanied by a box containing a 'PULS.' and 'Txt' number. The stages are as follows:

Stage	PULS.	Txt
1 (Ape-like)	47	
2	48	36
3	49	37
4	50	38
5	51	39
6 (Modern Human)	52	40

Navigation icons are present in the corners: a left arrow in the top-left, a home icon in the bottom-left, a refresh icon in the bottom-center, a speaker icon in the bottom-right, and a muted speaker icon in the bottom-right.

Additional text at the bottom right: PULS. 10/7/8/9

## DETTAGLI VIDEATA 23 A (800 x 600 pixel)

- SFONDO: cielo stellato
- PULS. 47 :rappresenta una scimmia antropomorfa; vi è applicato l'effetto rollover cursor change e, ad un click del cursore porta alla videata 19; quando è sorvolato dal cursore compare la scritta "*Evoluzione nel mondo animale*" (back ground transparent, realizzata in Live Type)
- PULS. 48: rappresenta un Australopithecus; vi è applicato l'effetto rollover cursor change Show on mouse enter, Hide on mouse Leave, Slide in out. Quando è sorvolata dal cursore fa comparire il testo 36, nello spazio indicato:

*"I primi fossili di Australopithecus risalgono a circa 3,7-4 milioni di anni fa. Esso si diffonde nei territori Dell'Africa dell'est e del Sud; ha una capacità cranica che va da 350 a 550 cm<sup>3</sup>.*

*E' l'anello d'intermezzo tra il genere delle scimmie antropomorfe e l'Homo".*

PULS. 49 :rappresenta L'Homo habilis; vi è applicato l'effetto rollover cursor change, show on mouse enter, Hide on mouse Leave e, quando è sorvolata dal cursore fa comparire il testo 37, nello spazio indicato:

*" Il primo esemplare di Homo risale a 2 milioni di anni fa. Presenta una maggiore capacità cranica, con conseguente rimaneggiamento della faccia, e manifesta un cambiamento cognitivo di base: produce utensili in pietra (choppers), che gli valgono il nome di Homo Habilis".*

## DETTAGLI VIDEATA 23 A (800 x 600 pixel)

- PULS. 50: rappresenta l'Homo Erectus; vi è applicato l'effetto rollover cursor change Show on mouse enter, Hide on mouse Leave, Slide in out. Quando è sorvolata dal cursore fa comparire il testo 39, nello spazio indicato:  
*“ L’Homo erectus si sviluppa a partire circa 1,5 milioni di anni fa. Manifesta un rapidissimo incremento delle dimensioni del cervello, e un’esplosione di capacità cognitive nuove, che fanno a capo all’espressione e alla comunicazione imitativa e tramite gesti. Migliorano le sue capacità di costruire strumenti. Usa il FUOCO (LINK 12) e si nutre di carne cotta, più digeribile e privata di alcuni parassiti.*  
LINK 12: vi è applicato l'effetto roll-over cursor change e ad un click del mouse porta alla videata 25 “ Prede e predatori”.
- PULS. 52 :rappresenta l'Homo Sapiens sapiens ; vi è applicato l'effetto rollover cursor change e, ad un click del cursore porta alla videata 43; quando è sorvolato dal cursore compare la scritta “ Il Dominio” (back ground transparent, realizzata in Live Type)
- PULS. 51 :rappresenta l'Homo Sapiens sapiens sapiens; vi è applicato l'effetto rollover cursor change e, ad un click del cursore porta alla videata 26; quando è sorvolato dal cursore compare la scritta “ Il Pensiero” (back ground transparent, realizzata in Live Type)
- PULS.7: vedi vid.2
- PULS. 8: vedi vid. 2
- PULS. 9: vedi vid. 2
- PULS. 10: uscita, vedi vid. 2
- MUSICA: “Enya”/ voce narrante

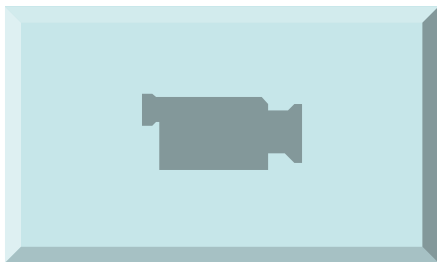

**VIDEO 13**

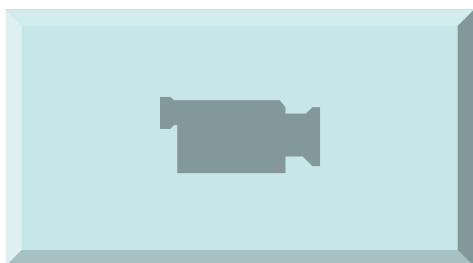

**VIDEO 12**



“L’uno vive la morte dell’altro,  
come l’altro muore la vita del  
primo.

panta rei, tutto scorre nel  
leggero gioco della  
competizione ”.

**LINK 13**

**TESTO 41**



**PULS. 10/7/8/9/0**



**PULS 53**

## DETTAGLI VIDEATA 24A (800 x 600 pixel)

- SFONDO: squalo bianco all'attacco che si alterna ad immagini dei predatori della savana e ad altri predatori in generale.
- VIDEO 12: prede e predatori degli oceani
- VIDEO 13: prede e predatori della savana
- PULS. 53: rappresenta una pianta; vi è applicato l'effetto rollover cursor change e, ad un click del cursore porta alla videata 25; quando è sorvolato dal cursore compare la scritta "La catena alimentare" (back ground transparent, relizzata in Live Type)
- TESTO 41: realizzato in Live Type "L'uno vive la morte dell'altro, come l'altro muore la vita del primo, panta rei, tutto scorre nel leggero gioco della competizione".  
LINK 12: vi è applicato l'effetto roll-over cursor change e ad un click del mouse porta alla videata 30 "Eraclito: la teoria degli opposti".
- PULS.7: vedi vid.2
- PULS. 8: vedi vid. 2
- PULS. 9: vedi vid. 2
- PULS. 10: uscita, vedi vid. 2
  
- MUSICA: "Enya"

V I D E A T A 2 5A

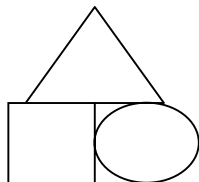

**PULS 54**

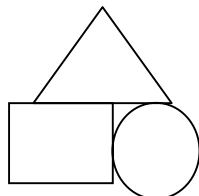

**PULS 55**  
**TESTO42**

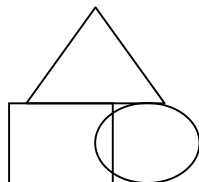

**IMM. 1**

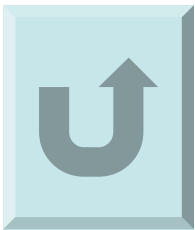

**PULS. 10/7/8/9/10**



## DETTAGLI VIDEATA 25A (800 x 600 pixel)

- PULS. 54: rappresenta la catena alimentare nell'ecosistema del bosco; vi è applicato l'effetto rollover cursor change e, ad un click del cursore sul sole porta alla videata 26 "Il Pensiero" quando è sorvolato dal cursore compare la scritta "Pensiero" (back ground transparent, relizzata in Live Type); ad un click del cursore sul lupo porta alla videata precedente.

PULS. 54 :rappresenta la catena alimentare nell'ecosistema del mare aperto; vi è applicato l'effetto rollover cursor change e, ad un click del cursore sulla scritta "mare aperto" (TESTO 42) porta alla videata sull'Odissea; quando è sorvolato dal cursore compare la scritta " L'odissea" (back ground transparent, relizzata in Live Type).

IMM 1: rappresenta la catena alimentare nell'ecosistema delle profondità marine.

PULS.7: vedi vid.2

- PULS. 8: vedi vid. 2
- PULS. 9: vedi vid. 2
- PULS. 10: uscita, vedi vid. 2
- MUSICA: "Enya"/ voce narrante

V I D E A T A 2 6 A



TESTO 42

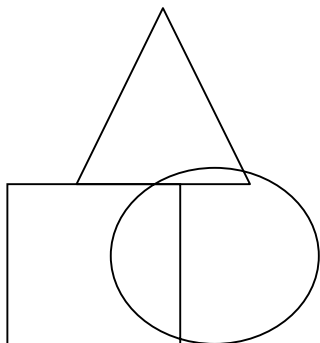

PULS. 58

TESTO 42

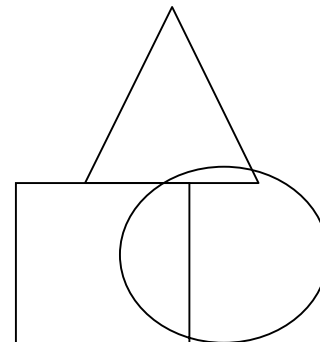

PULS 56

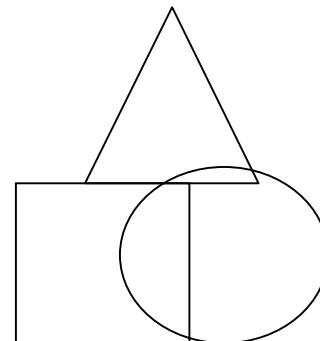

PULS 57

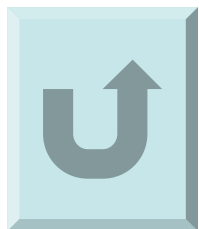

PULS. 10/7/8/9/10



## DETTAGLI VIDEATA 26 A(800 x 600 pixel)

- SFONDO: rappresenta un fondale marino, con i resti di una nave affondata.
- TESTO 42: testo realizzato in Live Type, presenta la scritta “ *A spasso...*” che andrà a concludersi nella parte bassa della videata con “ ... Nel tempo”
- PULS 56: rappresenta un tempio greco; vi è applicato l'effetto rollover cursor change e, ad un click del cursore porta alla videata 27; quando è sorvolato dal cursore compare la scritta “ In Grecia” (back ground transparent, realizzata in Live Type)
- PULS 57: rappresenta un castello; vi è applicato l'effetto rollover cursor change e, ad un click del cursore porta alla videata 33; quando è sorvolato dal cursore compare la scritta “ Nel Medioevo” (back ground transparent, realizzata in Live Type)
- PULS 57: rappresenta una svastica ed i tipici simboli del Nazismo; vi è applicato l'effetto rollover cursor change e, ad un click del cursore porta alla videata sull'Età contemporanea; quando è sorvolato dal cursore compare la scritta “Nell'Età Contemporanea” (back ground transparent, realizzata in Live Type)
- PULS.7: vedi vid.2
- PULS. 8: vedi vid. 2
- PULS. 9: vedi vid. 2
- PULS. 10: uscita, vedi vid. 2
  
- MUSICA: Celtica
- CURSORE: macchina del tempo

V I D E A T A 2 7 A

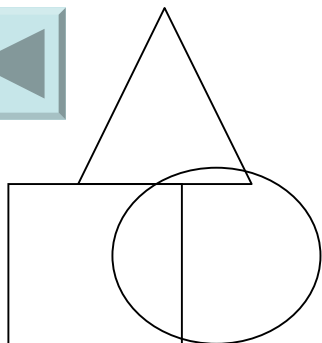

**PULS 59**

**TESTO 43**

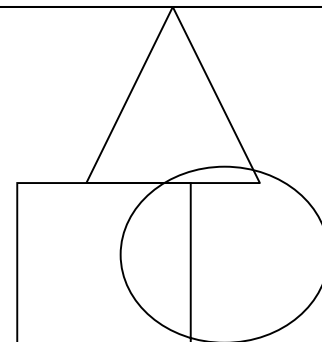

**PULS 60**

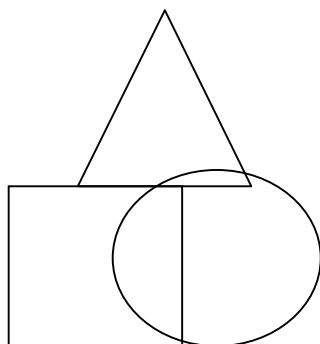

**PULS 62**

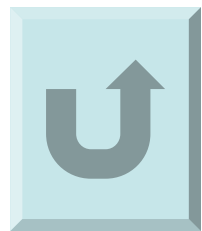

**PULS. 10/7/8/9/10**

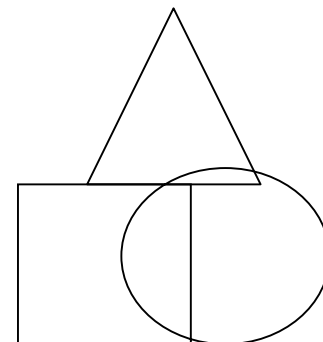

**PULS 61**

## DETTAGLI VIDEATA 27A (800 x 600 pixel)

- SFONDO: la città di Atene
- PULS 60: rappresenta un tempio greco sull'Acropoli; vi è applicato l'effetto rollover cursor change e, ad un click del cursore porta alla videata 28; quando è sorvolato dal cursore compare la scritta "L'Odissea" (back ground transparent, realizzata in Live Type)
- PULS 61: rappresenta una scena di battaglia, quella di Troia; vi è applicato l'effetto rollover cursor change e, ad un click del cursore porta alla videata 28; quando è sorvolato dal cursore compare la scritta "L'Iliade" (back ground transparent, realizzata in Live Type)
- PULS 59: rappresenta un prato con un filosofo e i suoi discepoli; vi è applicato l'effetto rollover cursor change e, ad un click del cursore porta alla videata 32; quando è sorvolato dal cursore compare la scritta "Esiodo" (back ground transparent, realizzata in Live Type)
- PULS 62: rappresenta un braciere; vi è applicato l'effetto rollover cursor change e, ad un click del cursore porta alla videata 30; quando è sorvolato dal cursore compare la scritta "Eraclito" (back ground transparent, realizzata in Live Type)
- TESTO 43: "La Grecia"
- PULS.7: vedi vid.2
- PULS. 8: vedi vid. 2
- PULS. 9: vedi vid. 2
- PULS. 10: uscita, vedi vid. 2
- MUSICA: classica



**TESTO 45**

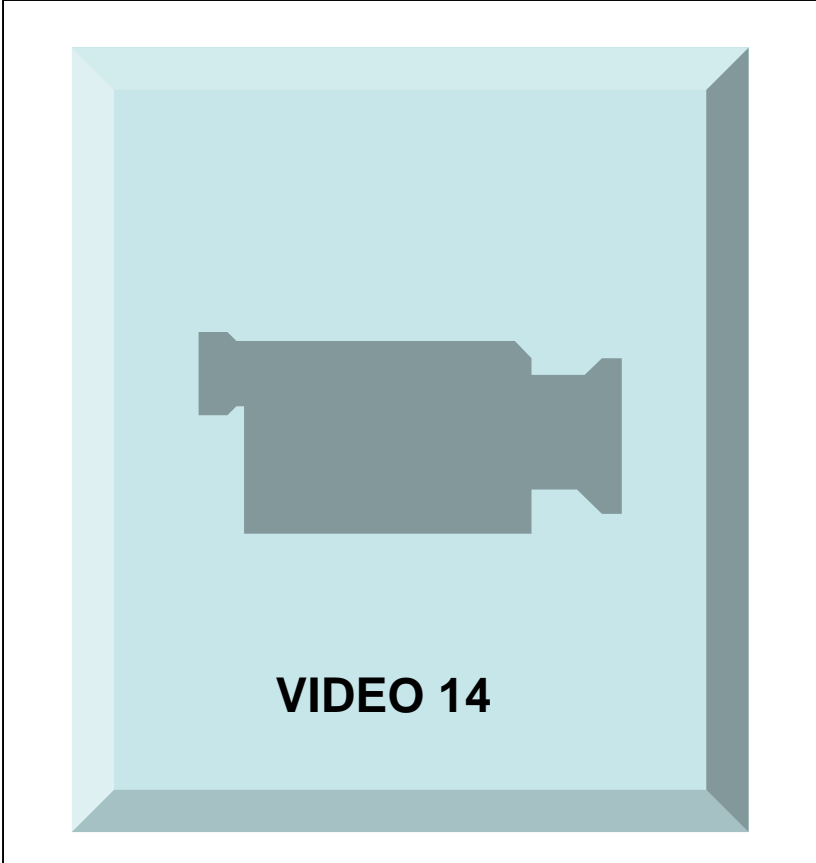

TESTO 44  
Libro Ventiduesimo  
"Uccisione di Ettore"  
vv. 306-329



**PULS. 10/7/8/9/10**

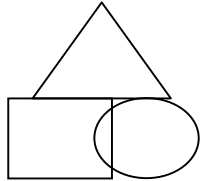

**PULS 63**

## DETTAGLI VIDEATA 28A (800 x 600 pixel)

- SFONDO: finestra di un palazzo greco, che da sul campo di battaglia rappresentato dal video 14.
- VIDEO 14: combattimento tra Ettore ed Achille, tratto dal film Troy.
- TESTO 44: “ Le Aristie ed il sottile gioco della competizione”; segue poi il testo letto tratto dal Libro Ventiduesimo “Uccisione di Ettore” vv. 306-329, realizzato in Live Type.
- TESTO 45: “Iliade”, scritta realizzata in Live Type
- PULS 63: rappresenta un braciere; vi è applicato l’effetto rollover cursor change e, ad un click del cursore porta alla videata 28 ; quando è sorvolato dal cursore compare la scritta “ Odissea” (back ground transparent, realizzata in Live Type)
  
- PULS.7: vedi vid.2
- PULS. 8: vedi vid. 2
- PULS. 9: vedi vid. 2
- PULS. 10: uscita, vedi vid. 2
  
- MUSICA: “Enya” / voce narrante

V I D E A T A 2 9 A

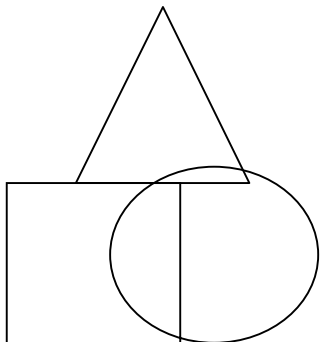

**TESTO 46**

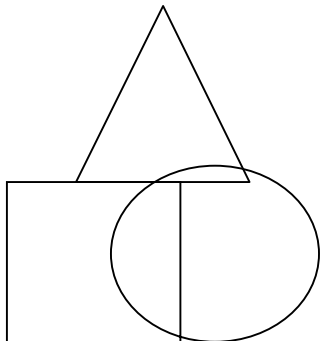

**PULS 64**

**PULS 66**

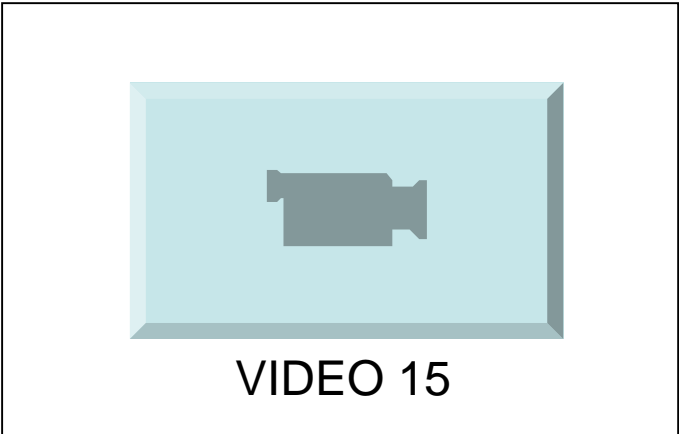

**TESTO 47**

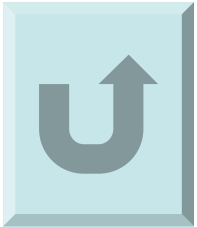

VIDEO 15

**TESTO 48**



    
**PULS. 10/7/8/9**



**TESTO 46**

## DETTAGLI VIDEATA 29A (800 x 600 pixel)

- SFONDO: rappresenta il mare, simbolo del peregrinare di Odisseo.
- VIDEO 15: abbiamo un alternarsi d'immagini inerenti al viaggio di Odisseo, che compaiono in dissolvenza (filmato realizzato in Flash)
- TESTO 46: realizzato in Live Type "*L'Astuzia / segno permanente della competizione*".
- PULS. 64: rappresenta la grotta di Polifemo ad un click del mouse appare il testo 47 tratto dal Libro IX dell'Odissea, v.v. 364- 370 con applicati i behavior Show on mouse enter, Hide on mouse Leave
- PULS. 65: rappresenta la prova dell'arco ad un click del mouse appare il testo 48 tratto dal Libro XXI dell'Odissea, v.v. 404 - 411 con applicati i behavior Show on mouse enter, Hide on mouse Leave
  
- PULS.7: vedi vid.2
- PULS. 8: vedi vid. 2
- PULS. 9: vedi vid. 2
- PULS. 10: uscita, vedi vid. 2
  
- MUSICA: "Enya" / voce narrante



TESTO 51

TESTO 49

PULS. 67

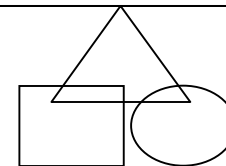

PULS 68

**TESTO 50**  
Omero non si accorge che egli prega per la distruzione dell'universo, per perché la sua preghiera fosse esaudita, tutte le cose perirebbero,, in quanto la GUERRA di tutte le cose è madre, di tutte regina”

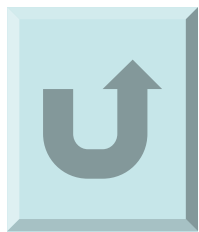

PULS. 10/7/8/9/10



## DETTAGLI VIDEATA 30A (800 x 600 pixel)

- SFONDO: fuoco e fiamme.
- PULS.67: rappresenta un braciere, vi è applicato il comando roll-over cursor change, ad un click del mouse, escono da questo, come se fossero delle fiamme alcuna massime di Eraclico; scritte realizzate in Live Type.
- TESTO 51: testo scorrevole realizzato in Live Type “Eraclito”.
- PULS. 68: rappresenta un rotolo di pergamena, vi è applicato l’effetto roll-over cursor change, ad un click del mouse il rotolo si apre e compare il testo 50: OMERO (LINK13) non si accorge che egli prega per la distruzione dell’universo, per perché la sua preghiera fosse esaudita, tutte le cose perirebbero,, in quanto la guerra di tutte le cose è madre, di tutte regina”
- LINK 13: vi è applicato l’effetto roll-over cursor change e ad un click del mouse porta alla videata 31 “Omero tra mito e leggenda”
- PULS.7: vedi vid.2
- PULS. 8: vedi vid. 2
- PULS. 9: vedi vid. 2
- PULS. 10: uscita, vedi vid. 2
  
- MUSICA: “The Pretender” genere rock

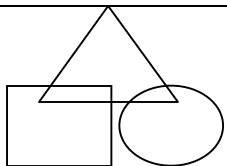

**PULS 68a**

TESTO 52

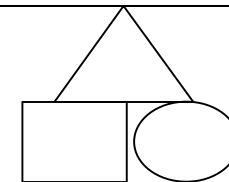

**PULS 68b**

TESTO 53:

Omero di quali genitori o di quale patri fosse, non è facile dimostrare. Alcuni lo dichiarano di Colofone, alcuni Chionide, altri smirneo. Coloro, che dimostrano che lui è Smirneo dicono che fosse di padre Meone, nato dal fiume Melete. Poiché fu consegnato agli abitanti di Chio in ostaggio fu chiamato Omero. Alcuni dicono che, egli toccò in sorte questo nome per la malattia agli occhi, i ciechi, sono chiamati “omeri” dagli Eoli. Le SUE opere più importanti furono l’ILIADE e l’ODISSEA.

TESTO 52



**PULS. 10/7/8/9**

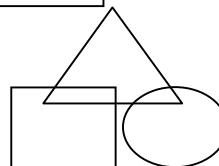

**PULS 68c**

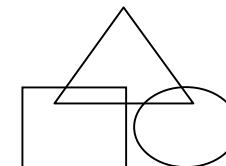

**PULS 68d**

## DETTAGLI VIDEATA 31A (800 x 600 pixel)

- SFONDO: immagini inerenti ad Omero che si alternano, variando opacità (realizzato in Flash).
- TESTO 52: realizzato in Live Type: “ Riguardo Omero è tutto incerto”.
- TESTO 53: realizzato in Live Type, compare in dissolvenza dal lato inferiore destro: “Omero di quali genitori o di quale patri fosse, non è facile dimostrare. Alcuni lo dichiararono di Colofone, alcuni Chionide, altri Smirneo, altro Iete. Coloro, che dimostrano che lui è Smirneo dicono che fosse di padre Meone, nato dal fiume Melete. Poiché fu consegnato agli abitanti di Chio in ostaggio fu chiamato Omero. Alcuni dicono che, egli toccò in sorte questo nome per la malattia agli occhi, i ciechi, sono chiamati “omeri” dagli Eoli. Le SUE (LINK14) opere più importanti furono l’ILIADE (LINK15) e l’ODISSEA (LINK16).
- LINK 16: vi è applicato l’effetto roll-over cursor change e ad un click del mouse porta alla videata 29 “ L’Odissea”.
- LINK 15: vi è applicato l’effetto roll-over cursor change e ad un click del mouse porta alla videata 28 “Iliade”.
- LINK 14: vi è applicato l’effetto roll-over cursor change e ad un click del mouse porta alla videata 33 “La questione Omerica”.

## DETTAGLI VIDEATA 31A (800 x 600 pixel)

- PULS. 68A: rappresenta un'Immagine dei “ Xopizovtes”, vi è applicato l'effetto rollover cursor change, ad un click del mouse, attraverso l'effetto Zoom in, compare la tesi di questi: “ Senone ed Ellanico. Sulla bade delle divergente linguistiche ed ambientali tra l'Iliade e L'Odissea, affermano che solo il primo poema appartenesse ad Omero”
- PULS. 68B: rappresenta un'Immagine di Aristarco, vi è applicato l'effetto rollover cursor change, ad un click del mouse, attraverso l'effetto Zoom in, compare la tesi di questo: “L'Iliade è stata scritta nella giovinezza del poeta, l'Odissea alla sua vecchiaia”.
- PULS. 68C: rappresenta un'Immagine dell'abate di Aubignac, vi è applicato l'effetto rollover cursor change, ad un click del mouse, attraverso l'effetto Zoom in, compare la tesi di questo: “I due poemi sono una raccolta tardiva inorganica di canti composti da vari poeti, originariamente indipendenti, Omero è solo una figura mitica”.
- PULS. 68D: rappresenta un'Immagine di Wolf, vi è applicato l'effetto rollover cursor change, ad un click del mouse, attraverso l'effetto Zoom in, compare la tesi di questo: “Omero è l'autore di un nucleo dei due poemi che poi sarebbe stato variamente ampliato e modificato da successive accessioni”.
- PULS.7: vedi vid.2
- PULS. 8: vedi vid. 2
- PULS. 9: vedi vid. 2
- PULS. 10: uscita, vedi vid. 2
- MUSICA: “Enya”/ voce narrante

# VIDEATA 32A



TESTO 54

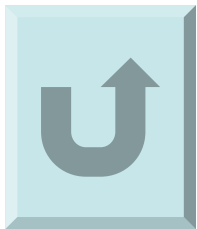

PULS. 10/7/8/9/10



PULS. 69

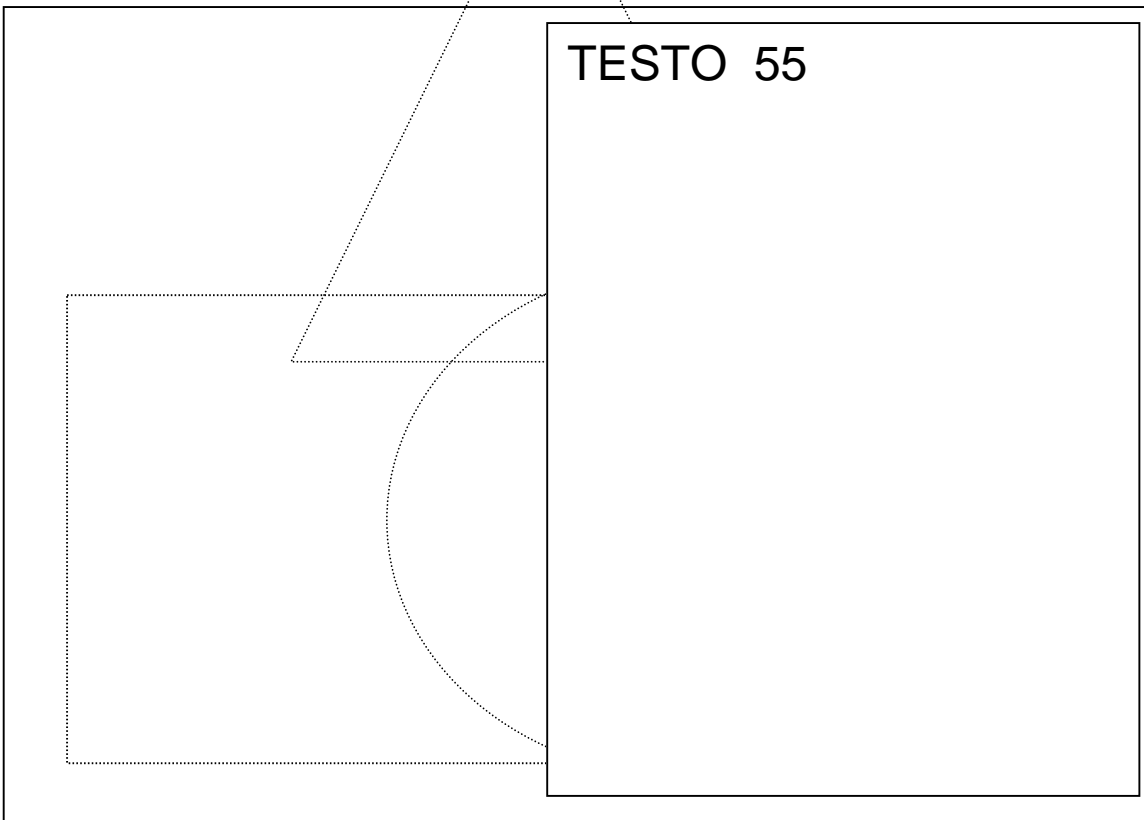

TESTO 55

TESTO 54

## DETTAGLI VIDEATA 32A (800 x 600 pixel)

- SFONDO: nero
- TESTO 54: realizzato in Live Type: “Esiodo”./ “ *Le Opere e i Giorni*”
- PULS. 69: videata libro, allo sfogliare delle pagine si alternano i racconti di Esiodo tratti da “ Le opere e i giorni”; Il “libro conta di 3racconti (pagina destra) e di 3 immagini inerenti al racconto (pagina sinistra)

PULS.7: vedi vid.2

- PULS. 8: vedi vid. 2
- PULS. 9: vedi vid. 2
- PULS. 10: uscita, vedi vid. 2
- MUSICA: “Enya”/ voce narrante

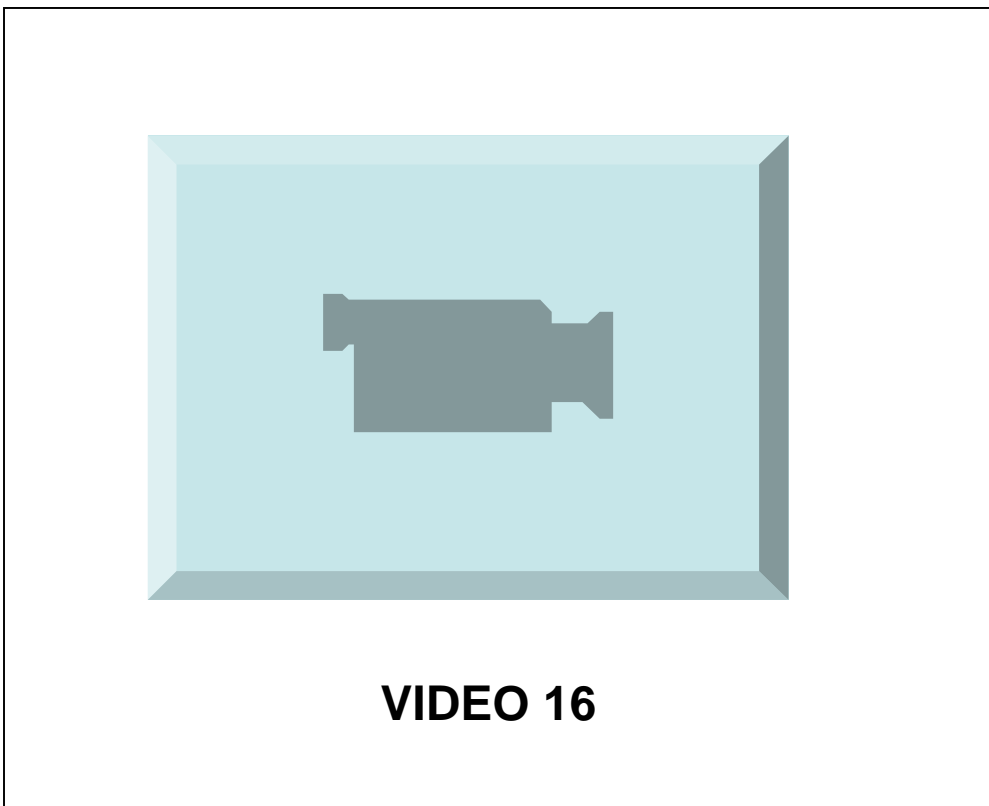

**TESTO 55**

Le corti: bellezza, lusso, i tratti fondamentali del feudalesimo. Spadroneggiare, competere per raggiungere l'eccellenza.

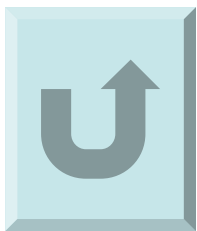

**PULS. 10/7/8/9**

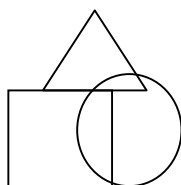

**PULS 71**

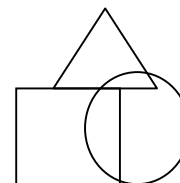

**PULS 70**



## DETTAGLI VIDEATA 33A (800 x 600 pixel)

- SFONDO: immagina di una sala da ballo di un castello
  - VIDEO 10: presentazione delle fastose corti realizzata in Flash.
  - PULS. 70: rappresenta la figura di un giullare dal vestito rosso, vi è applicato il comando roll-over cursor change, ad un click del mouse, il giullare si mette a ballare e porta alla videata 34 “Esempi di letteratura: il Contrasto”.
  - PULS. 71: rappresenta la figura di un giullare dal vestito blu, vi è applicato il comando roll-over cursor change, ad un click del mouse, il giullare si mette a saltare e porta alla videata 35 “Competizione nell’arte: “ Fase Campanilistica”.
- 
- TESTO 55: realizzato in Live Type.
  - PULS.7: vedi vid.2
  - PULS. 8: vedi vid. 2
  - PULS. 9: vedi vid. 2
  - PULS. 10: uscita, vedi vid. 2
- 
- MUSICA: medioevale/ voce narrante



VIDEO 17

A rectangular area containing a video player placeholder with a camera icon and the text "VIDEO 17" centered below it.

**TESTO 56**  
Versi salienti  
tratti dal  
"Contrasto"

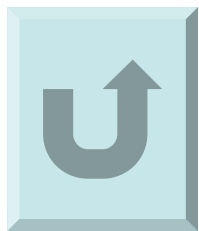
A large rectangular area containing the text "TESTO 56" in bold, followed by "Versi salienti tratti dal 'Contrasto'" in a smaller font.

PULS. 10/7/8/9



## DETTAGLI VIDEATA 34A (800 x 600 pixel)

- SFONDO: Immagine di uno scrittoio
- VIDEO 17: vi è un susseguirsi d'immagini riguardanti la letteratura nel Medioevo; realizzato in Flash.
- TESTO 56: vi è applicato l'effetto background transparent. Compare con l'effetto Fade in rappresenta le parti più salienti del "Contrato"; realizzate in Live Type. Lettura del brano. Sfondo del brano un codice di pergamena
- PULS.7: vedi vid.2
- PULS. 8: vedi vid. 2
- PULS. 9: vedi vid. 2
- PULS. 10: uscita, vedi vid. 2
  
- MUSICA: medievale / voce narrante



**TESTO 57**

**TESTO 57°**

**Epoca di forte rivalità tra un campanile e l'altro, tra una città e l'altra che si manifesta nel XI XII sec. E riguarda il campo artistico.**

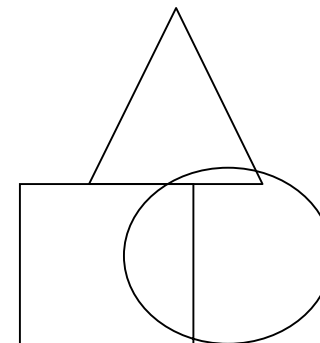

**PULS 72**

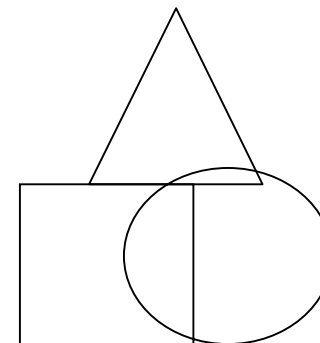

**PULS 73**



**PULS. 10/7/8/9/10**



## DETTAGLI VIDEATA 35 A (800 x 600 pixel)

- SFONDO: nero
- TESTO 57: testo realizzato in Live Type, presenta la scritta “ *La fase Campanilistica*”
- TESTO 57A: testo realizzato in Live Type, presenta la definizione di questa fase.
  
- PULS 72: rappresenta il Campo dei Miracoli di Pisa; vi è applicato l’effetto rollover cursor change e, ad un click del cursore porta alla videata 36; quando è sorvolato dal cursore compare la scritta “ Pisa” (back ground transparent, realizzata in Live Type)
- PULS 73: rappresenta il Duomo di Siena; vi è applicato l’effetto rollover cursor change e, ad un click del cursore porta alla videata 37; quando è sorvolato dal cursore compare la scritta “ A Siena” (back ground transparent, realizzata in Live Type)
- PULS.7: vedi vid.2
- PULS. 8: vedi vid. 2
- PULS. 9: vedi vid. 2
- PULS. 10: uscita, vedi vid. 2
  
- MUSICA: “ Hands held high” LInkin Park

V I D E A T A 36A

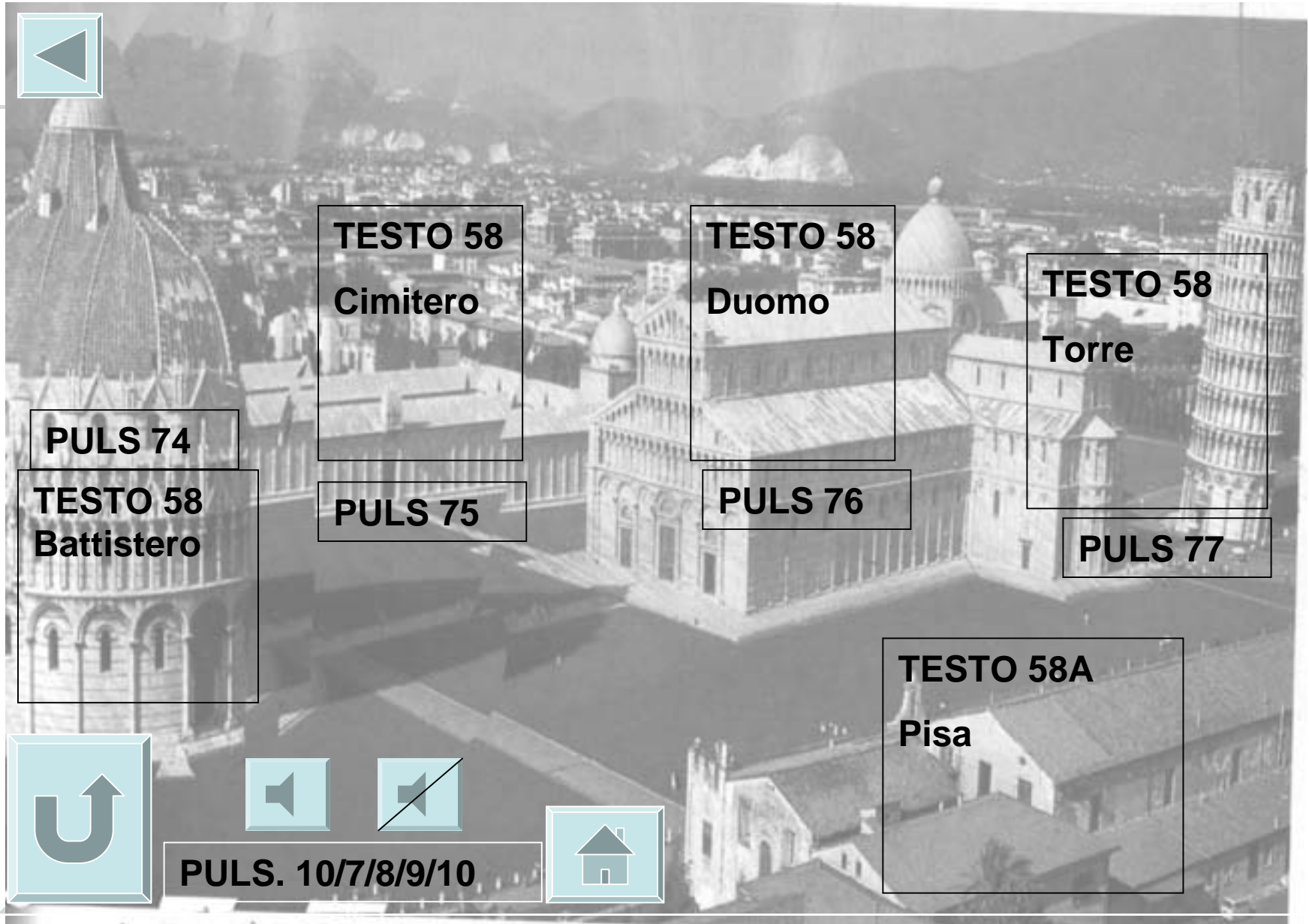

**PULS 74**

**TESTO 58  
Battistero**

**TESTO 58  
Cimitero**

**PULS 75**

**TESTO 58  
Duomo**

**PULS 76**

**TESTO 58  
Torre**

**PULS 77**

**TESTO 58A  
Pisa**



**PULS. 10/7/8/9/10**



## DETTAGLI VIDEATA 36 A(800 x 600 pixel)

- SFONDO: Campo dei Miracoli di Pisa
- PULS. 74:rappresenta il Battistero; vi è applicato l'effetto rollover cursor change Show on muose enter, Hide on mouse Leave, Slide in out. Quando è sorvolata dal cursore fa comparire il testo, nello spazio indicato: descrizione dei tratti fondamentali delle sue funzioni.
- PULS. 75 :rappresenta il Cimitero; vi è applicato l'effetto rollover cursor change Show on muose enter, Hide on mouse Leave, Slide in out. Quando è sorvolata dal cursore fa comparire il testo, nello spazio indicato: descrizione dei tratti fondamentali delle sue funzioni.
- PULS. 76 :rappresenta il Duomo; vi è applicato l'effetto rollover cursor change; ad un clickdel mouse attraverso l'effetto Zoom appare il testo: descrizione dei tratti fondamentali delle sue funzioni.
- PULS.77 :rappresenta la Torre di Pisa; vi è applicato l'effetto rollover cursor change Show on muose enter, Hide on mouse Leave, Slide in out. Quando è sorvolata dal cursore fa comparire il testo, nello spazio indicato: descrizione dei tratti fondamentali delle sue funzioni.
- TESTO58: “ Il Campo dei Miracoli rappresenta il complesso architettonico per eccellenza della potenza Pisana tra oriente ed Occidente. Sua prediletta rivale: Siena (LINK14)
- LINK 14 : vi è applicato l'effetto roll-over cursor change e ad un click del mouse porta alla videata 37 “Siena”.
- PULS 7/8/9/10A/10B/MUSICA: vedi videata precedente

V I D E A T A 37A



TESTO 59

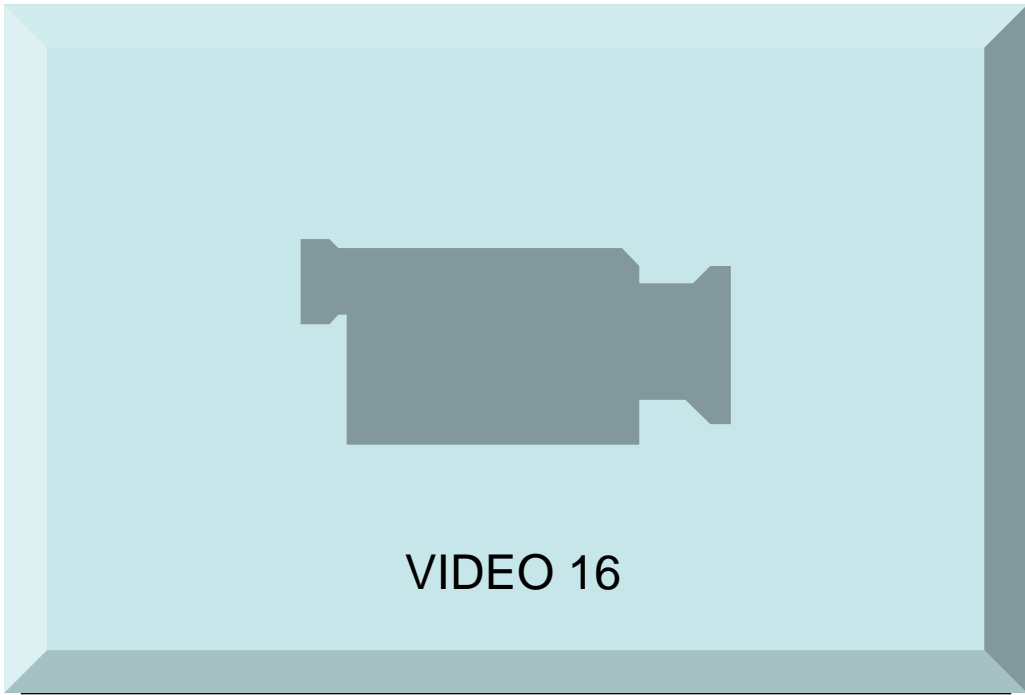

VIDEO 16

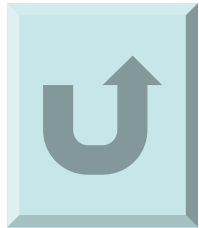

PULS. 10/7/8/9



## DETTAGLI VIDEATA 37A (800 x 600 pixel)

- SFONDO: nero
- VIDEO 16: realizzato attraverso l'alternarsi d'immagini in Flash, ad ogni immagine che compare, corrisponde una descrizione fatta vocalmente. (imm. 1 città di Siena; imm.2 pianta del Duomo, imm. 3 duomo realizzata come se fosse un'inquadratura, altre imm che riprendono gli interni.
- PULS.7: vedi vid.2
- PULS. 8: vedi vid. 2
- PULS. 9: vedi vid. 2
- PULS. 10: uscita, vedi vid. 2
  
- MUSICA: “ Hands held high” Linkin Park

V I D E A T A 38A

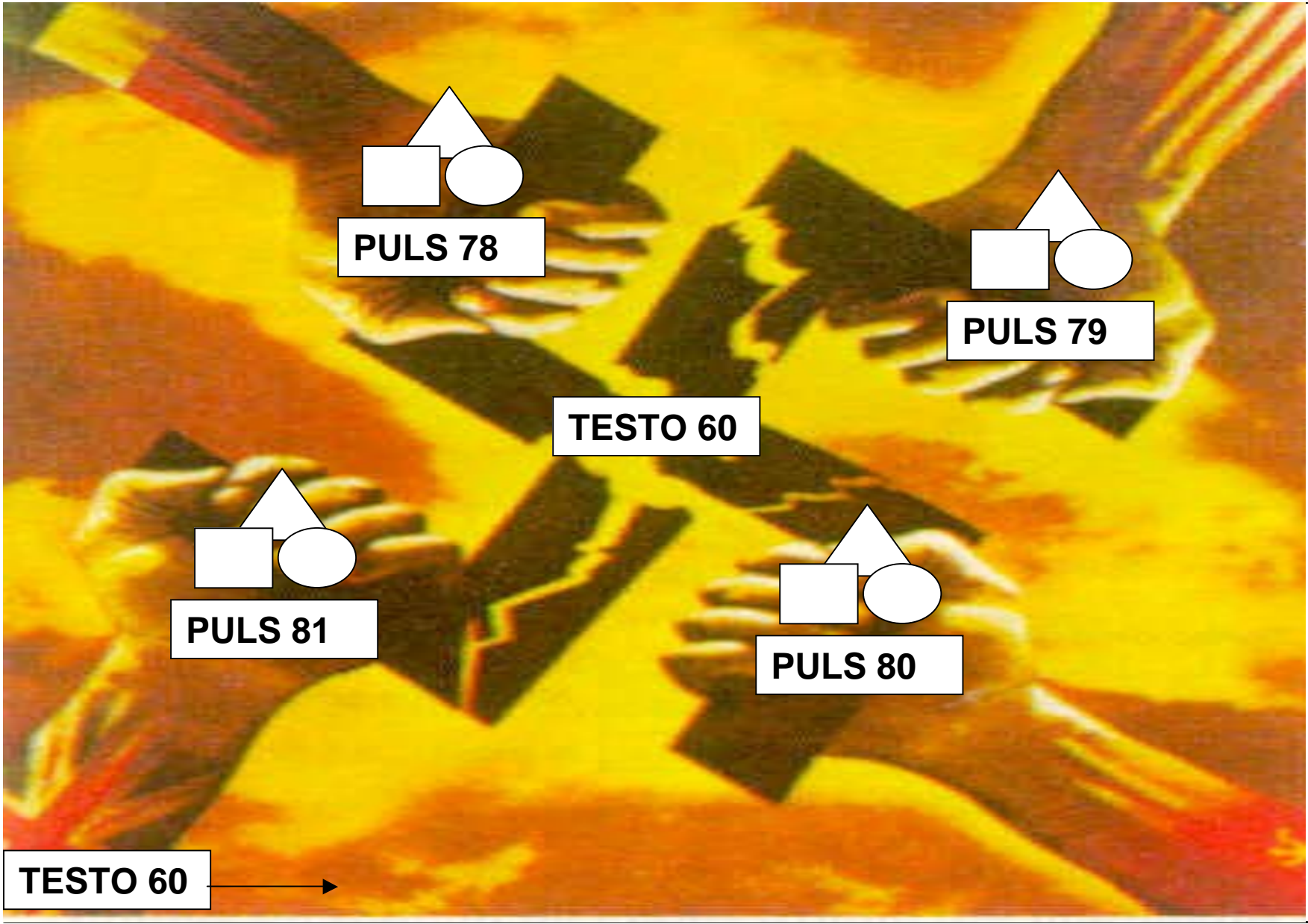

PULS 78

PULS 79

TESTO 60

PULS 81

PULS 80

TESTO 60



## DETTAGLI VIDEATA 38A (800 x 600 pixel)

- SFONDO: vedi riproduzione con sfondo color cielo (copy 90%)
- TESTO 60: “*Potenze ed Ideologie*”
- TESTO 60: “*Competere per il progresso, competere per affermare un’idea, il trasformarsi di questa in un’ideologia, la distruzione della razza...*” esso percorre tutto il bordo della grafica realizzato in Flash.
- PULS. 78: rappresenta la bandiera francese, vi è applicato l’effetto rollover cursor change, ad un click del mouse, la bandiera si illumina e porta alla videata 47 quando è sorvolato dal cursore compare la scritta “Impero e Chiesa” (back ground transparent, realizzata in Live Type)
- PULS. 79: rappresenta la bandiera tedesca, vi è applicato l’effetto rollover cursor change, ad un click del mouse, la bandiera si illumina e porta alla videata 39 quando è sorvolato dal cursore compare la scritta “Il competere offuscato del Novecento” (back ground transparent, realizzata in Live Type)
- PULS. 81: rappresenta la bandiera inglese, vi è applicato l’effetto rollover cursor change, ad un click del mouse, la bandiera si illumina e porta alla videata 44 quando è sorvolato dal cursore compare la scritta “Industria” (back ground transparent, realizzata in Live Type)
- PULS. 80: rappresenta la bandiera italiana, vi è applicato l’effetto rollover cursor change, ad un click del mouse, la bandiera si illumina e porta alla videata 49 quando è sorvolato dal cursore compare la scritta “Competere è saper riconoscere” (back ground transparent, realizzata in Live Type)
- PULS.7/PULS. 8/PULS. 9/ PULS. 10: vedi vid. 2
- MUSICA: “The Scientist” Coldplay

V I D E A T A 39A

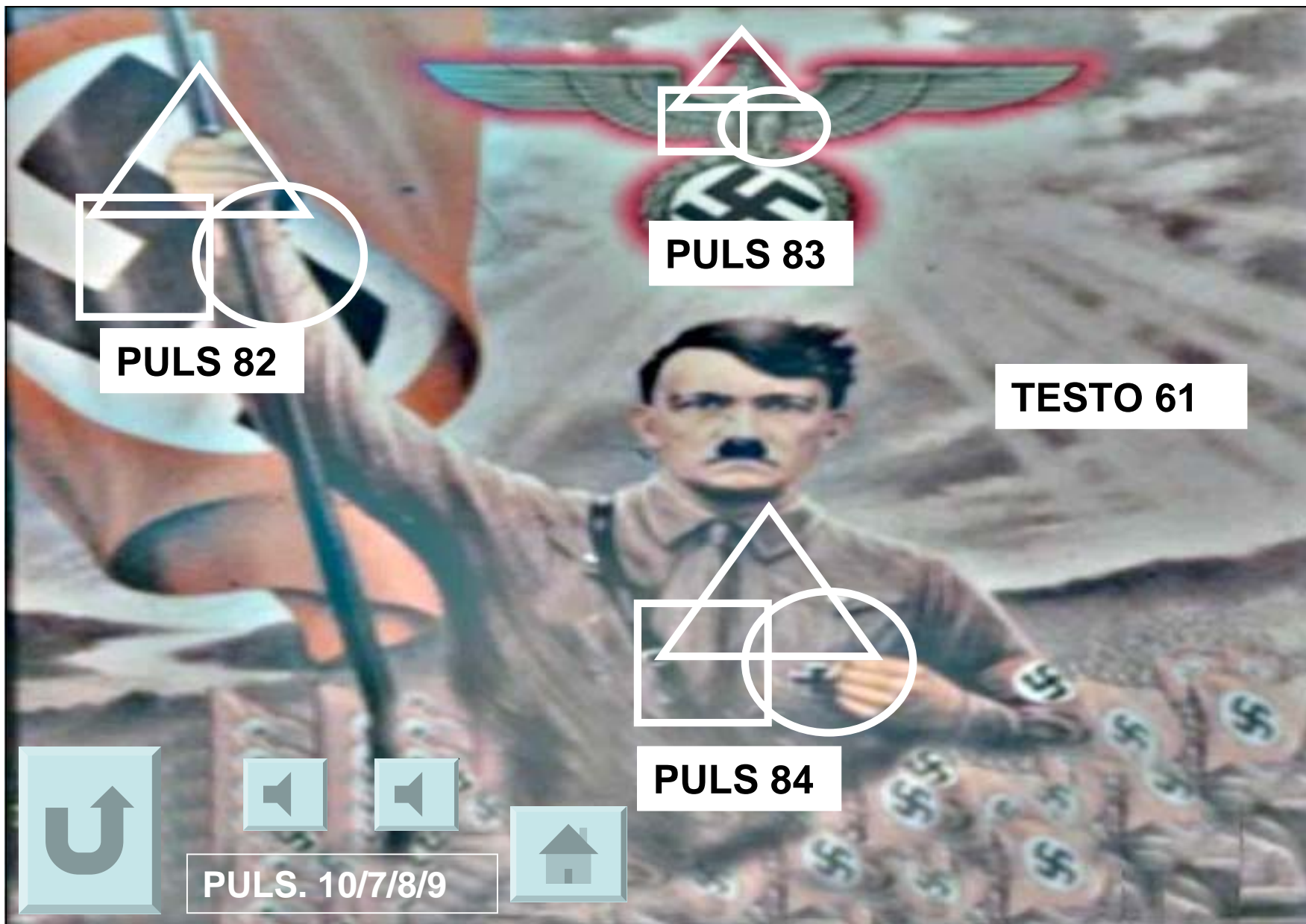

**PULS 82**



**PULS 83**

**TESTO 61**



**PULS 84**



**PULS. 10/7/8/9**



## DETTAGLI VIDEATA 39A (800 x 600 pixel)

- SFONDO: vedi riproduzione (copy 100%)
- TESTO 60: *“Nazismo: l’ideologia per eccellenza; un Uomo ed un popolo in ginocchio, la Competizione che trova la sua fine nella morte di bianche anime”*; realizzato in Live Type.
- PULS. 82: rappresenta il simbolo del Nazismo, vi è applicato l’effetto rollover cursor change, ad un click del mouse, la svastica si illumina e porta alla videata 40 quando è sorvolato dal cursore compare la scritta “ Le folle dietro una bandiera” (back ground transparent, realizzata in Live Type)
- PULS. 83: rappresenta l’aquila nazista, vi è applicato l’effetto rollover cursor change, passandoci sopra il cursore il rosso del contorno diventa più acceso, ad un click del mouse attraverso l’effetto Zoom, porta alla videata 41” La competizione che fa piangere”
- PULS. 84: rappresenta la bandiera Hitler, vi è applicato l’effetto rollover cursor change, ad un click del mouse, attraverso l’effetto Zoom porta alla videata 43 quando è sorvolato dal cursore compare la scritta “ L’ideologia in Guerra ed il dominio” (back ground transparent, realizzata in Live Type)
- PULS.7/PULS. 8/PULS. 9/ PULS. 10: vedi vid 2
- MUSICA: “The Kill” 30 Second to Mars



**TESTO 62**

**... Folle dietro una bandiera ....**

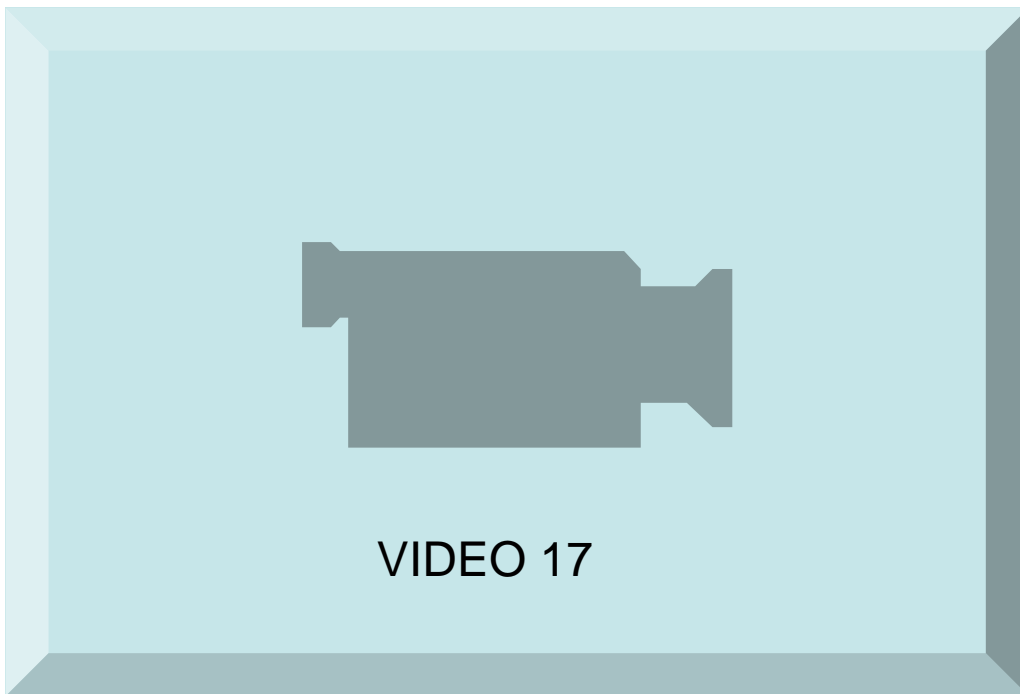

VIDEO 17

**TESTO 62**

**Celebri discorsi, lo specchio di una società che si nasconde dietro una bandiera; perché ritenuta la migliore, perché frutto di una paura silenziosa, di un competere ormai offuscato dalle IDEOLOGIE(LINK15)**



**PULS. 10/7/8/9**



## DETTAGLI VIDEATA 40A (800 x 600 pixel)

- SFONDO: nero
- TESTO 62: vedi rappresentazione grafica, realizzato in Live Type
- VIDEO 17: video realizzato in Final Cut, riporta estratti dei celebri discorsi di Hitler e Mussoli, delle folle nelle piazze.
- LINK 15: vi è applicato l'effetto roll-over cursor change e ad un click del mouse porta alla videata 41 "Una Competizione che fa piangere".
  
- PULS.7: vedi vid.2
- PULS. 8: vedi vid. 2
- PULS. 9: vedi vid. 2
- PULS. 10: uscita, vedi vid. 2
  
- MUSICA: " Leave Out the rest" Linkin Park



**TESTO 63**

**... Una Competizione che fa piangere ....**

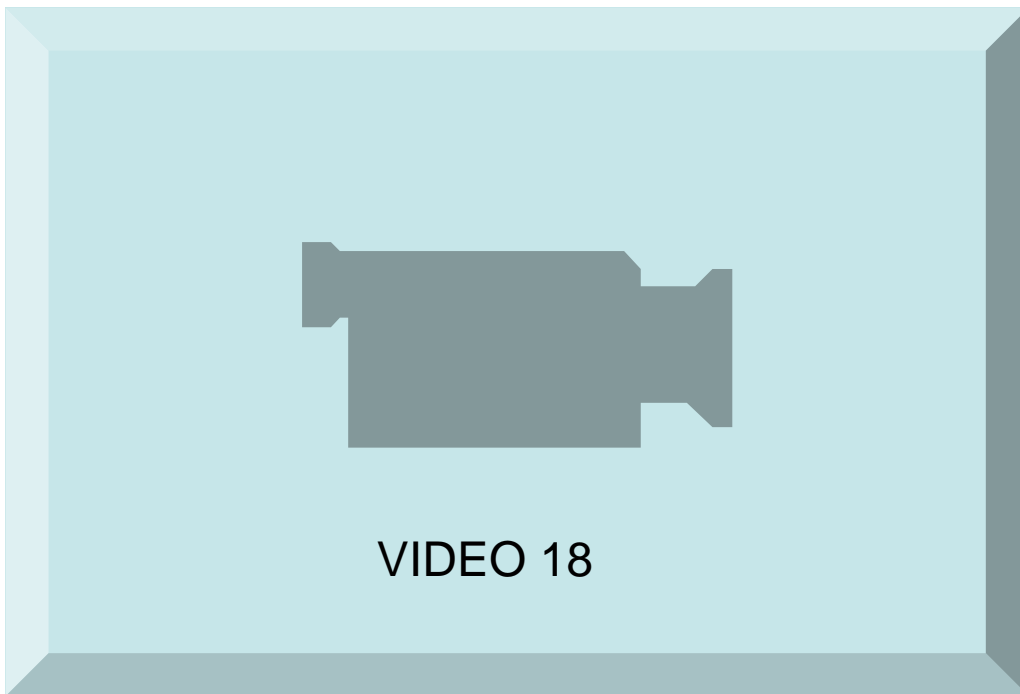

VIDEO 18

**TESTO 63**

**La superiorità della razza ariana, cioè i discendenti degli indoeuropei. Slavi, EBREI (LINK16) erano razze inferiori: i primi andavano ridotti in schiavitù: i secondi dovevano essere sterminati**



**PULS. 10/7/8/9**



## DETTAGLI VIDEATA 41A (800 x 600 pixel)

- SFONDO: nero
- TESTO 63: vedi rappresentazione grafica, realizzato in Live Type
- VIDEO 18: video realizzato in Final Cut, la Shoah
- LINK 16: vi è applicato l'effetto roll-over cursor change e ad un click del mouse porta alla videata 42 "Se questo è un Uomo".
  
- PULS.7: vedi vid.2
- PULS. 8: vedi vid. 2
- PULS. 9: vedi vid. 2
- PULS. 10: uscita, vedi vid. 2
  
- MUSICA: " Auschwitz" Nomadi

V I D E A T A 4 2 A



**TESTO 64**  
“ Se questo è un uomo”  
(LINK17)

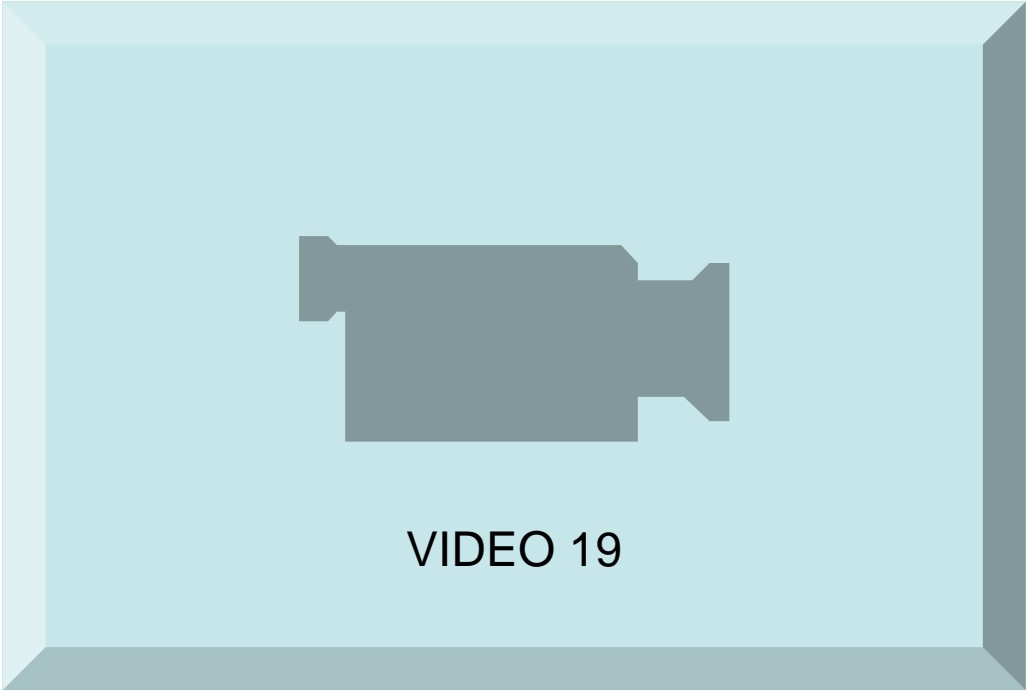

VIDEO 19



**PULS. 10/7/8/9**



## DETTAGLI VIDEATA 42A (800 x 600 pixel)

- SFONDO: nero
- TESTO 63: vedi rappresentazione grafica, realizzato in Live Type
- VIDEO 19: video realizzato in Final Cut, è costituito da un alternarsi di testi dei più importanti testimoni della Shoah che occupano tutta la videata, al termine si ritrova uno spezzone tratto dalla “Vita è Bella”.
- LINK 17: vi è applicato l’effetto roll-over cursor change e ad un click del mouse porta alla videata 43 “L’ideologia in guerra ed il dominio”.
  
- PULS.7: vedi vid.2
- PULS. 8: vedi vid. 2
- PULS. 9: vedi vid. 2
- PULS. 10: uscita, vedi vid. 2
  
- MUSICA: “ Auschwitz” Nomadi

V I D E A T A 4 3 A



**TESTO 65**

**“ L’ideologia in guerra ed il dominio”**

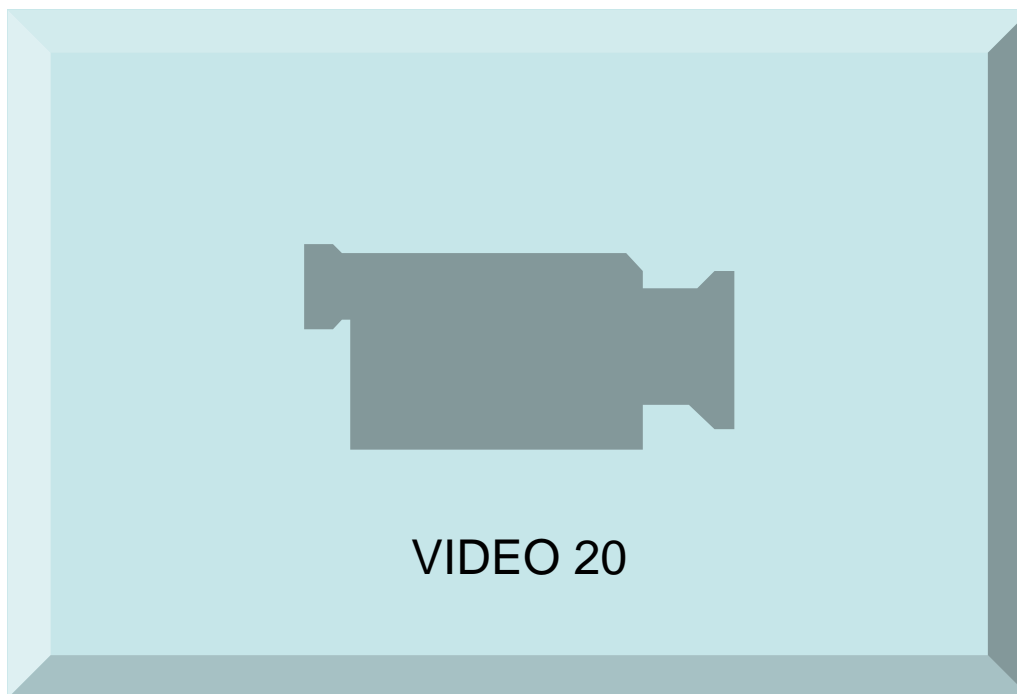

**PULS. 10/7/8/9**



## DETTAGLI VIDEATA 43A (800 x 600 pixel)

- SFONDO: nero
- TESTO 65: vedi rappresentazione grafica, realizzato in Live Type
- VIDEO 20: video realizzato in Final Cut.
- Appena entrati nella videata tutto ci appare buoi ci giungono delle voci da lontano, dopo pochi secondi di silenzio lo scoppio della bomba atomica, ed un susseguirsi frenetico di immagini di esplosioni di bombe, che vanno dalla Seconda Guerra Mondiale ad oggi. Urla in sottofondo, notizie di telegiornali. Dopo le esplosioni un panorama sulle vittime. Ultimo fotogramma rappresenta le vittime del Conflitto Siro- Palestinese. Il tutto si conclude con la scritta realizzata in Live Type “ E anche questa volta l’uomo ha trasformato un suo valore in dolore. Il lato oscuro del competere, l’ambizione non è più la guida, la ragione è offuscata dal potere e dal dominio”.
- PULS.7: vedi vid.2
- PULS. 8: vedi vid. 2
- PULS. 9: vedi vid. 2
- PULS. 10: vedi vid. 2
  
- MUSICA: “ Contro” Nomadi

V I D E A T A 44 A

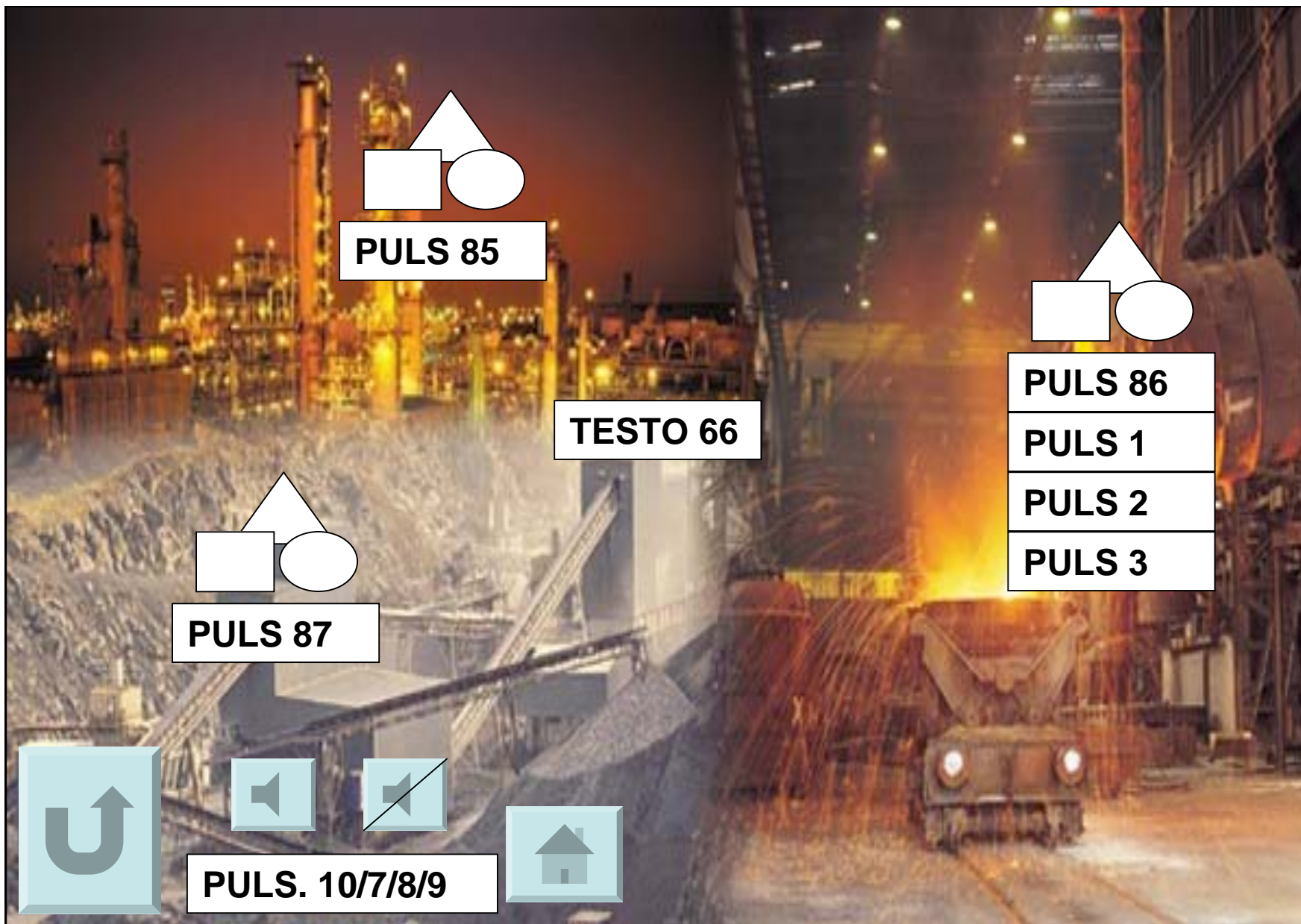

## DETTAGLI VIDEATA 44A (800 x 600 pixel)

- SFONDO: vedi riproduzione (copy 100%)
- TESTO 66: *"Industria" realizzato in Live Type.*
- PULS. 85: rappresenta un modello d'industria, vi è applicato l'effetto rollover cursor change, ad un click del mouse, si illumina e porta alla videata 45 quando è sorvolato dal cursore compare la scritta " La Concorrenza" (back ground transparent, realizzata in Live Type)
- PULS. 87: rappresenta un modello d'industria, vi è applicato l'effetto rollover cursor change, passandoci sopra il cursore i contorni si illuminano, ad un click del mouse attraverso l'effetto Zoom, porta alla videata 46" L'Inquinamento"
- PULS. 86: rappresenta una cava, vi è applicato l'effetto rollover cursor change, passandoci sopra il cursore i bordi si illuminano ad un click del mouse, si apre il menu a tendina, effetto Zoom In. (PULS. 1: GIAPPONE, PULS.2: CINA, PULS. 3: TORINO)
- PULS.7/PULS. 8/PULS. 9/ PULS. 10: vedi vid 2
- MUSICA: rock



## TESTO 67

La Concorrenza è quella condizione nella quale più imprese competono sul medesimo mercato, inteso come il luogo d'incontro ipotetico tra domande ed offerta, producendo i medesimi beni o servizi (offerta) che soddisfano una pluralità di acquirenti (domanda).

La concorrenza è tutelata dalle norme antitrust e si realizza allorché la domanda e l'offerta sono particolarmente elastiche sicché il prezzo dei beni o servizi tende ad avvicinarsi al costo marginale.



**PULS. 10/7/8/9**

## DETTAGLI VIDEATA 45A (800 x 600 pixel)

- SFONDO: nero
- TESTO 67: vedi riproduzione, realizzato in Live Type.
- PULS.7/PULS. 8/PULS. 9/ PULS. 10: vedi vid 2
- MUSICA: rock

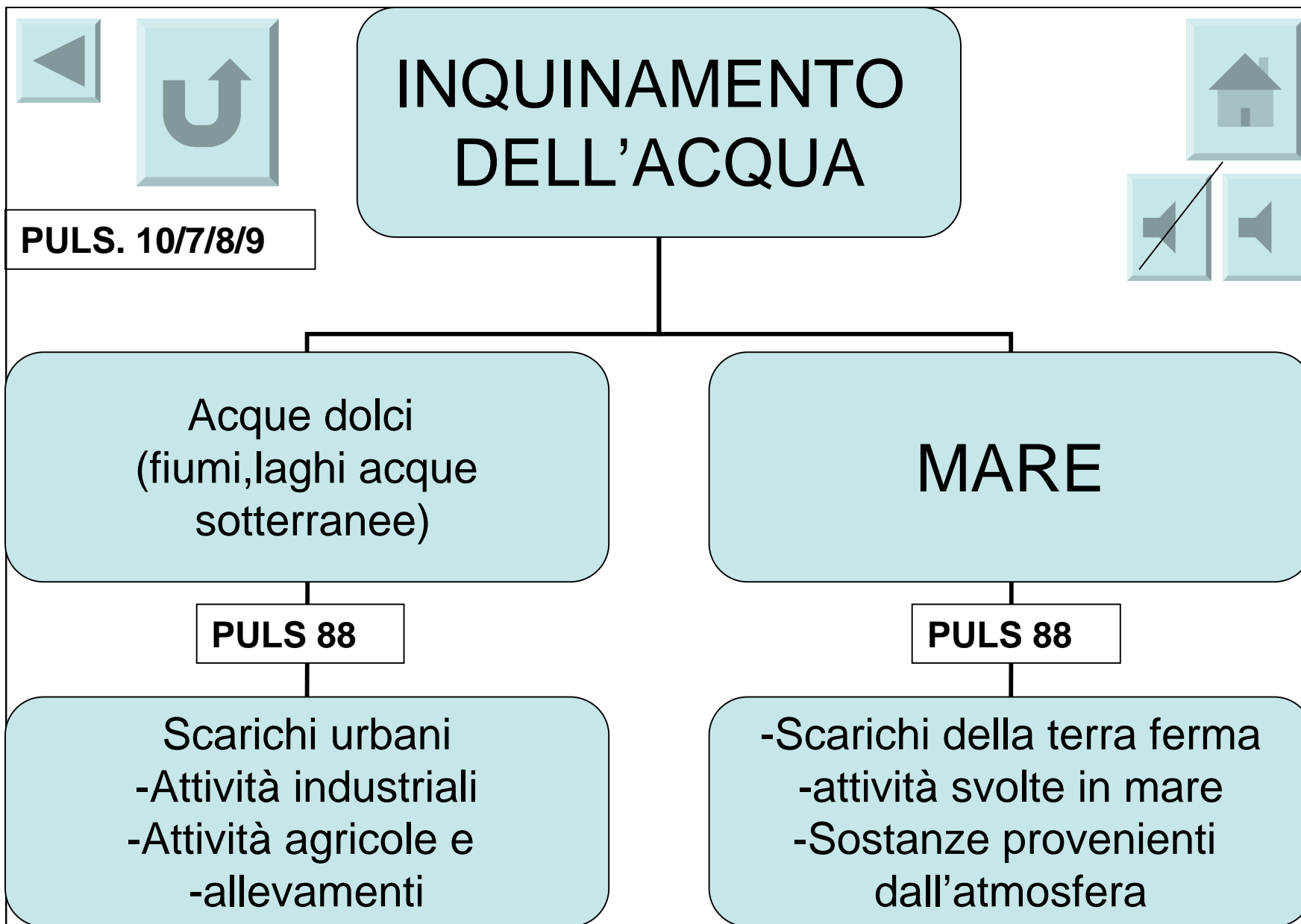

## DETTAGLI VIDEATA 46A (800 x 600 pixel)

- SFONDO: nero
- PULS. 88: rappresenta un grafico, vi è applicato l'effetto rollover cursor change, ad un click del mouse, si illumina e porta alla videata 47 quando è sorvolato dal cursore compare la scritta " Inquinamento " (back ground transparent, realizzata in Live Type)
- PULS.7/PULS. 8/PULS. 9/ PULS. 10: vedi vid 2
- MUSICA: rock



**TESTO 68**  
**... L'inquinamento ....**

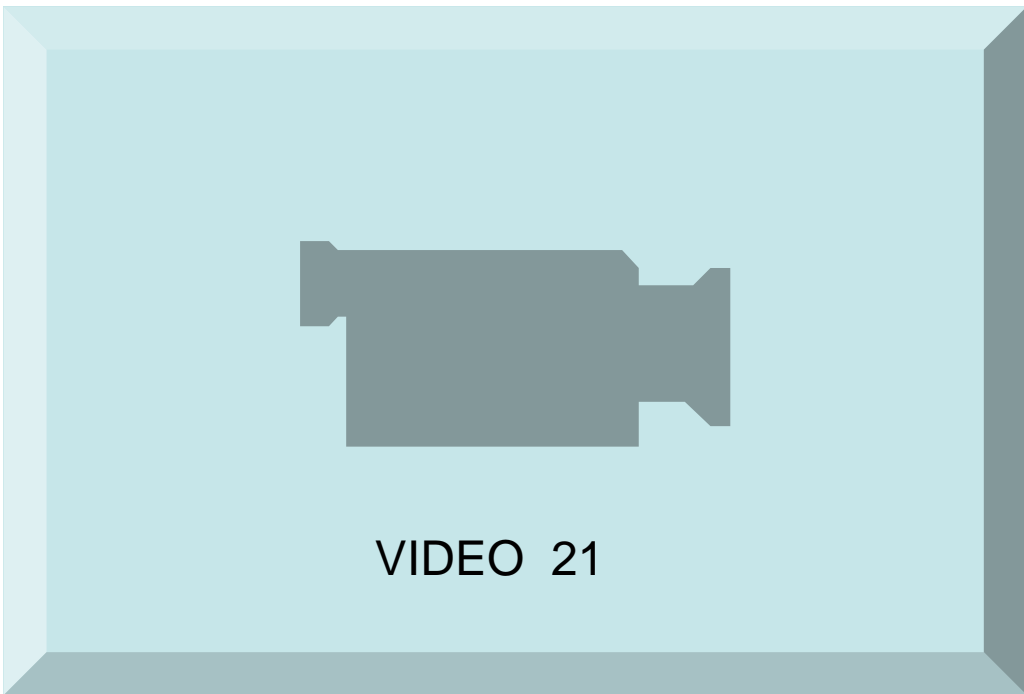

**TESTO 68**

**Gli aspetti oscuri del  
competere, portano  
alla distruzione,  
l'inquinamento è  
uno di questi.**



**PULS. 10/7/8/9**



## DETTAGLI VIDEATA 47A (800 x 600 pixel)

- SFONDO: nero
- TESTO 68: vedi rappresentazione grafica, realizzato in Live Type
- VIDEO 21: video realizzato in Final Cut, la distruzione dell'inquinamento
  
- PULS.7: vedi vid.2
- PULS. 8: vedi vid. 2
- PULS. 9: vedi vid. 2
- PULS. 10: uscita, vedi vid. 2
  
- MUSICA: " What have done" Linkin Park

V I D E O A T A 4 8 A



TESTO70

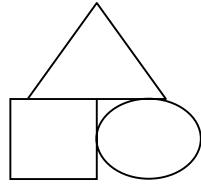

PULS 89



TESTO70

TESTO69

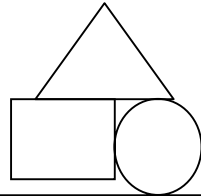

PULS 90

TESTO69



TESTO70

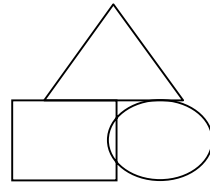

PULS. 91



PULS. 10/7/8/9/10

## DETTAGLI VIDEATA 48 A (800 x 600 pixel)

- PULS. 89: rappresenta la figura di Papa Gregorio VII ed Enrico IV; vi è applicato l'effetto rollover cursor change e, ad un click del mouse compare nello spazio indicato il testo riguardante la Lotta per le Investiture.
- PULS. 90: rappresenta la figura di Innocenzo III; vi è applicato l'effetto rollover cursor change, ad un click del mouse compare nello spazio indicato un testo riguardante la politica temporale di Innocenzo III;
- PULS. 91: rappresenta la figura di Papa Bonifacio VIII e Filippo IV; vi è applicato l'effetto rollover cursor change e, ad un click del mouse compare nello spazio indicato il testo riguardante lo schiaffo di Anagni.

PULS.7: vedi vid.2

- PULS. 8: vedi vid. 2
- PULS. 9: vedi vid. 2
- PULS. 10: uscita, vedi vid. 2
- MUSICA: voce narrante/musica classica



**TESTO 70**

... **“Competere è saper riconoscere”** ....

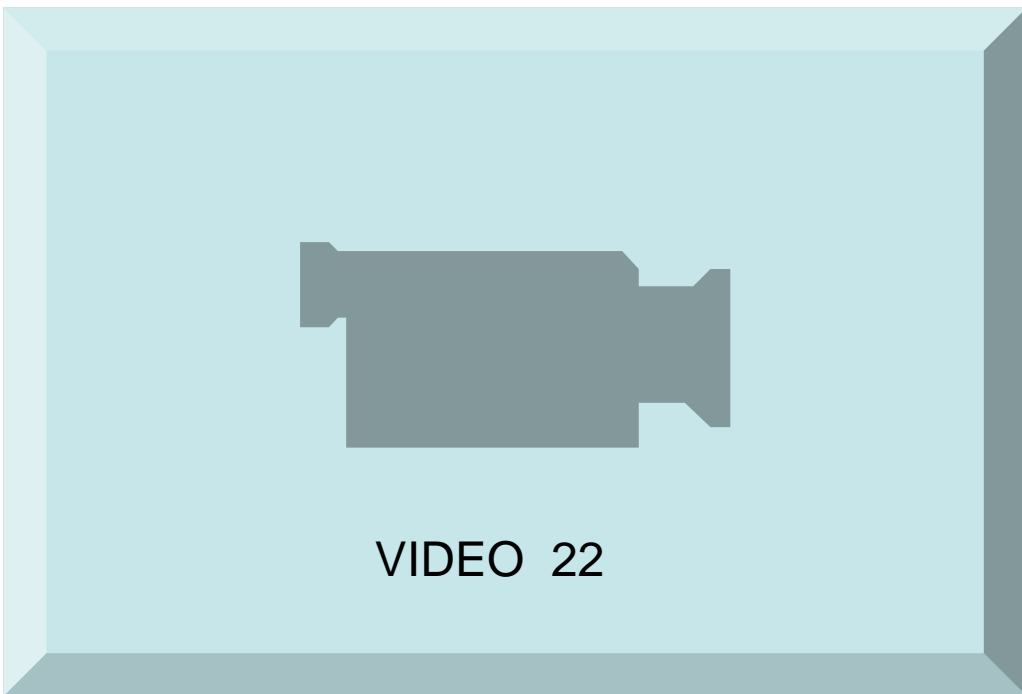

VIDEO 22

**TESTO 70**

**Anche l'industria,  
punta nelle sue  
campagne  
pubbлицitarie ad una  
concorrenza  
intelligente, che fa  
leva sui diversi  
campi del saper fare  
la scelta giusta.**



**PULS. 10/7/8/9**



## DETTAGLI VIDEATA 49A (800 x 600 pixel)

- SFONDO: nero
- TESTO 70: vedi rappresentazione grafica, realizzato in Live Type
- VIDEO 21: video tratto dalla pubblicità della FIAT 500
  
- PULS.7: vedi vid.2
- PULS. 8: vedi vid. 2
- PULS. 9: vedi vid. 2
- PULS. 10: uscita, vedi vid. 2
  
- MUSICA: Enya



**TESTO 71**

**Là dove la concorrenza non esiste,  
là dove hai trascorso i tuoi Natali**

**Là dove l'amore regna**

**Là dove ti hanno ospitato e fatto  
crescere.**

**“Là” che si chiama il  
... TUO PAESE...**

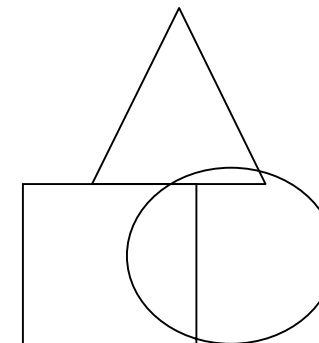

**PULS 92**

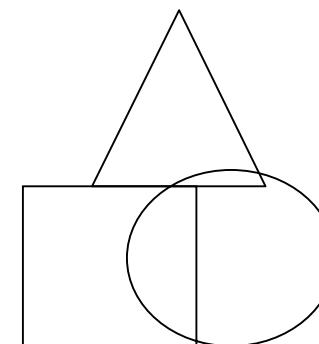

**PULS 93**



**PULS. 10/7/8/9/10**

## DETTAGLI VIDEATA 50 A (800 x 600 pixel)

- SFONDO: nero
- TESTO71: testo realizzato in Live Type, VEDI RAPPRESENTAZIONE GRAFICA
- PULS 82: rappresenta castello del Mio paese; vi è applicato l'effetto rollover cursor change e, ad un click del cursore porta alla videata 51; quando è sorvolato dal cursore compare la scritta " Il Castello di Verrua Savoia" (back ground transparent, realizzata in Live Type)
- PULS 73: rappresenta una Chiesa di Verrua Savoia; vi è applicato l'effetto rollover cursor change e, ad un click del cursore porta alla videata 52; quando è sorvolato dal cursore compare la scritta " Le Chiese di Verrua Savoia" (back ground transparent, realizzata in Live Type)
- PULS.7: vedi vid.2
- PULS. 8: vedi vid. 2
- PULS. 9: vedi vid. 2
- PULS. 10: uscita, vedi vid. 2
  
- MUSICA: "Il Paese" Nomadi

V I D E A T A 51 A



TESTO 72

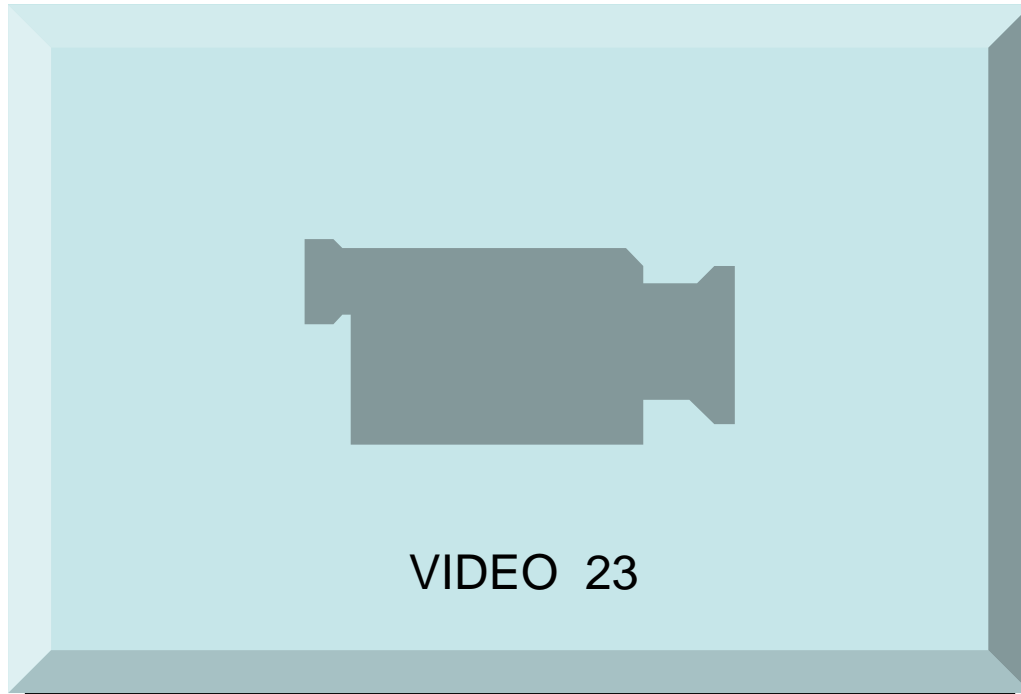

VIDEO 23

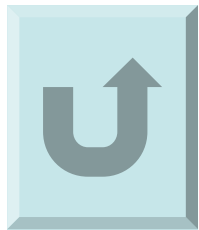

PULS. 10/7/8/9



## DETTAGLI VIDEATA 51A (800 x 600 pixel)

- SFONDO: nero
- VIDEO 16: realizzato attraverso l'alternarsi d'immagini in Flash, ad ogni immagine che compare, corrisponde una descrizione fatta vocalmente, del castello di Verrua (dalla storia all'arte)
- TESTO 72: "Il Castello" realizzato in Live Type
- PULS.7: vedi vid.2
- PULS. 8: vedi vid. 2
- PULS. 9: vedi vid. 2
- PULS. 10: uscita, vedi vid. 2
  
- MUSICA: voce narrante/ " Il Paese"

# VIDEATA 52A



TESTO 73

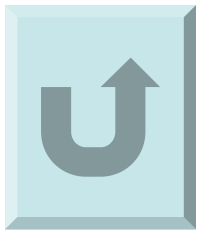

PULS. 10/7/8/9/10

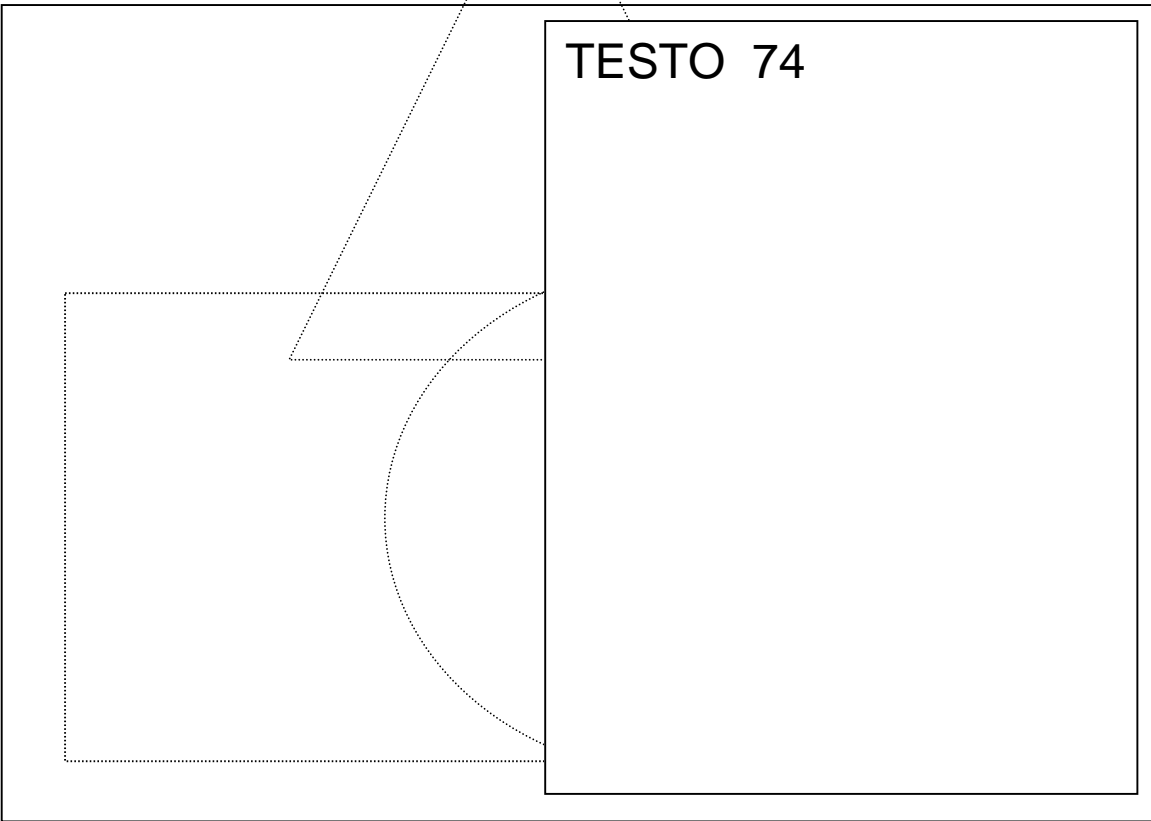

PULS. 94

TESTO 74

TESTO 73

## DETTAGLI VIDEATA 52A (800 x 600 pixel)

- SFONDO: nero
- TESTO 73: realizzato in Live Type: “Le Chiese”./ “ “ *A Verrua Savoia*”
- PULS. 69: videata libro, allo sfogliare delle pagine si alternano le immagini (sinistra delle pagina) accompagnate da una descrizione (destra della pagina)
- Chiesa di S. Giovanni:Verrua, un rustico paesino campagnolo dall’antica storia, dalla quale traspare un forte senso del religioso, che si manifesta con grande clamore nelle numerose chiese e pievi. Spicca tra tutte la Chiesa di S. Giovanni Battista, ad unica navata, scandita da due dilatazioni. Essa rappresenta un esempio di tardo barocco, linee sinuose ed eleganti modellano la facciata disegnata dal rosso bruciato dei mattoni a vista. Un elegante e ben proporzionato campanile corona l’edificio conferendogli eleganza e stabilità.
- Chiesa di Collegna:L’estate sta volgendo al termine con essa anche le vacanze; e quale luogo non può essere migliore, per ammirare gli ultimi colori ed i paesaggi di questa splendida stagione, se non le alture di Collegna (frazione di Verrua)? Proprio là, dove sorge l’antica pieve di S. Pietro; dove anche il sibilo del vento diventa musica. La pieve di Collegna è un suggestivo edificio eretto intorno il XVII secolo, ad unica navata, culminante col presbiterio ed un piccolo coro. Spiccano, infine, il campanile in cotto ed il porticato, addossato alla facciata, che funge da ambulacro.
- Altre chiese.  
PULS.7: vedi vid.2
- PULS. 8: vedi vid. 2
- PULS. 9: vedi vid. 2
- PULS. 10: uscita, vedi vid. 2
- MUSICA: “Il Paese”/ voce narrante

**MOLA SILVIA**

**Classe I A**

**Anno Scolastico 2007/2008**

**PROGETTO DELL'IPERMEDIA:**

**“LA NATURA DELL'UOMO”**

**LA COMPETIZIONE**

## DETTAGLI VIDEATA 53A (800 x 600 pixel)

- SFONDO: nero
- TESTO 75: vedi riproduzione grafica, realizzato in Live Type
- MUSICA: Enya
- Cliccando sulla schermata si esce

